



**EUROPEAN CONFERENCE**

# **Conference Proceedings**



**The VIII International Science  
Conference «ACTUAL TRENDS IN  
SCIENCE AND PRACTICE»**

**February 28 - March 02, 2022**

**Geneva, Switzerland**

# **ACTUAL TRENDS IN SCIENCE AND PRACTICE**

Abstracts of VIII International Scientific and Practical Conference

Geneva, Switzerland

(February 28 – March 02, 2022)

UDC 01.1

ISBN – 978-9-40364-515-5

The VIII International Scientific and Practical Conference «Actual trends in science and practice», February 28 – March 02, Geneva, Switzerland. 195 p.

Text Copyright © 2022 by the European Conference (<https://eu-conf.com/>).

Illustrations © 2022 by the European Conference.

Cover design: European Conference (<https://eu-conf.com/>).

© Cover art: European Conference (<https://eu-conf.com/>).

© All rights reserved.

No part of this publication may be reproduced, distributed, or transmitted, in any form or by any means, or stored in a data base or retrieval system, without the prior written permission of the publisher. The content and reliability of the articles are the responsibility of the authors. When using and borrowing materials reference to the publication is required. Collection of scientific articles published is the scientific and practical publication, which contains scientific articles of students, graduate students, Candidates and Doctors of Sciences, research workers and practitioners from Europe, Ukraine, Russia and from neighboring countries and beyond. The articles contain the study, reflecting the processes and changes in the structure of modern science. The collection of scientific articles is for students, postgraduate students, doctoral candidates, teachers, researchers, practitioners and people interested in the trends of modern science development.

The recommended citation for this publication is: Liubych V., Polianetska I. Evaluation of durum winter wheat varieties by growth and development indicators // Actual trends in science and practice. Abstracts of VIII International Scientific and Practical Conference. Geneva, Switzerland 2022. Pp. 8-10.

URL: <https://eu-conf.com>.

## TABLE OF CONTENTS

AGRICULTURAL SCIENCES		
1.	Liubych V., Polianetska I. EVALUATION OF DURUM WINTER WHEAT VARIETIES BY GROWTH AND DEVELOPMENT INDICATORS	8
ECONOMIC SCIENCES		
2.	Оспанов Ж.М. ИНВЕСТИЦИОННО-ИННОВАЦИОННЫЕ МЕХАНИЗМЫ СТИМУЛИРОВАНИЯ ЭКОНОМИЧЕСКОГО РОСТА	11
3.	Шадиев К.Х. ИНДУСТРИАЛЬНО-ТЕХНОЛОГИЧЕСКОЕ РАЗВИТИЕ ОТРАСЛЕЙ РЕАЛЬНОГО СЕКТОРА НАЦИОНАЛЬНОЙ ЭКОНОМИКИ	19
4.	Кулиев Б.М. РОЛЬ ТРУДОВЫХ РЕСУРСОВ В РАЗВИТИИ СФЕРЫ БЫТОВОГО ОБСЛУЖИВАНИЯ И ИХ ФУНКЦИИ	25
5.	Akzhibek B. CONCEPTUAL APPROACH TO THE DEFINITION OF AUDIT IN THE CONTEXT OF DIGITALIZATION OF THE ECONOMY	30
6.	Рудь В.П., Сидора В.В. ІНСТИТУЦІЙНА ТРАНСФОРМАЦІЯ НАСІННИЦТВА ЯК СПОСІБ ПІДТРИМКИ ВІТЧИЗНЯНОГО ОВОЧІВНИЦТВА	36
GEOLOGICAL SCIENCES		
7.	Nesibova G.G., Zeinalova S.A. THE GEOLOGICAL DEVELOPMENT HISTORY OF AZERİ FIELD AND OİL-GAS PERSPECTIVES	41
HISTORICAL SCIENCES		
8.	Хошимова Д., Бадалбаева М. «БОБУРНАМЭ» – КАК ИСТОРИЧЕСКИЙ ИСТОЧНИК	48

9.	Хамитов Г.Б., Nekimoqлу V.S.F. SCIENTIFIC IDEAS ABOUT THE CONCEPT OF PUBLIC DIPLOMACY AS A BASIS FOR COOPERATION IN THE SCIENTIFIC AND EDUCATIONAL DIRECTION	52
LEGAL SCIENCES		
10.	Меирбекова Г.Б., Қасымұлы К. ШЕТЕЛ ЗАҢНАМАЛАРЫНДАҒЫ БӘСЕКЕЛЕСТІКТІ ҚҰҚЫҚТЫҚ РЕТТЕУДІҢ ҚАЗАҚСТАН ЗАҢНАМАСЫНА ӘСЕРІ	57
11.	Меирбекова Г.Б., Серик А., Утегенова У. АПЕЛЛЯЦИЯЛЫҚ САТЫДА АЗАМАТТЫҚ ІС БОЙЫНША ШЫҒАРЫЛАТЫН ІС ЖҮРГІЗУ ҚҰЖАТТАРЫНЫҢ ЕРЕКШЕЛІКТЕРІ	61
12.	Бафоева С.Ў. ФУҚАРОЛИК ЖАМИЯТИНИНГ ШАКЛЛАНИШИ ВА ТАКОМИЛИДА МИЛЛИЙ ҚАДРИЯТЛАРИМИЗНИНГ ЎРНИ ВА АҲАМИЯТИ	66
MANAGEMENT, MARKETING		
13.	Bakhodirov D. PROBLEMS OF MANAGING PERSONNEL IN ORGANISATIONS	71
14.	Nurgaliyeva T. INDUSTRIAL AND TECHNOLOGICAL DEVELOPMENT OF THE REAL SECTOR OF THE ECONOMY IN TERMS OF ITS TRANSFORMATIONAL AND DIVERSIFICATION	74
15.	Rubtsova N.M. STATE REGULATION OF THE INSURANCE INDUSTRY IN UKRAINE UNDER GLOBALIZATION	79
MEDICAL SCIENCES		
16.	Makieieva N.I., Poddubnaya I.N., Boldyreva E.S. RENDU-OSLER-WEBER DISEASE IN AN INFANT	84
17.	Ергард Н.М., Нікітін М.В., Кулій О.І. УЧАСТЬ КОРИ НАДНИРКОВИХ ЗАЛОЗ В СИСТЕМНІЙ РЕАКЦІЇ ОРГАНІЗМУ НА МЕХАНІЧНУ ТРАВМУ	88

18.	Печеряга С.В., Даць І.О., Колбаснікова М.М. ЗАСТОСУВАННЯ АНТИБІОТИКОТЕРАПІЇ ПІД ЧАС ВАГІТНОСТІ	92
PEDAGOGICAL SCIENCES		
19.	Ускеленова А.Т. МЕДИАРЕСУРСЫ КАК ПАРАДИГМА СИСТЕМЫ УПРАВЛЕНИЯ ЗНАНИЙ КАЗАХСТАНА	95
20.	Kurbonova M.A. POSITIVE FACTORS IN THE APPLICATION OF INTERACTIVE METHODS (EXAMPLE OF MILITARY EDUCATION)	100
21.	Miroshnyk N.L., Prodchenko O.L. CRITICAL THINKING AS THE BASIS OF EDUCATIONAL ACTIVITIES	100
22.	Абдуллаева А.Б. ОРТА МЕКТЕП БИОЛОГИЯСЫН ОҚЫТУДА ЭЛЕКТРОНДЫ БІЛІМ БЕРУ ПЛАТФОРМАЛАРЫН ПАЙДАЛАНУ	110
23.	Алимова В.М., Аймаханова А.М. ЗООЛОГИЯДАН ОҚУ-ДАЛАЛЫҚ ПРАКТИКАНЫ ЖОБАЛАУ ТЕХНОЛОГИЯСЫМЕН ҰЙЫМДАСТЫРУ ЕРЕКШЕЛІКТЕРІ	113
24.	Дуйсенбекова С.Д. БИОЛОГИЯДАН СЫНЫПТАН ТЫС ЖҰМЫСТАРДА ОҚУШЫЛАРДЫҢ ЗЕРТТЕУШІЛІК БІЛІКТІЛІГІН ҚАЛЫПТАСТЫРУ ЕРЕКШЕЛІКТЕРІ	116
25.	Омельяненко Г.А., Чуева И.А., Яковченко А.В. УКРЕПЛЕНИЕ И ОЗДОРОВЛЕНИЕ ОРГАНИЗМА СТУДЕНТОВ СРЕДСТВАМИ ТУРИЗМА	120
26.	Покотило П.Г. ВИКОРИСТАННЯ БАЗОВИХ АСПЕКТІВ НАВЧАННЯ АНГЛІЙСЬКОЇ МОВИ НА БАЗІ ІСТОРИЧНОГО ДОСВІДУ США	122
27.	Суліцький В.В. СОЦІАЛЬНА РОБОТА В УСТАНОВАХ ВИКОНАННЯ ПОКАРАНЬ УКРАЇНИ	124

28.	Теңізбаева Г.Қ., Құрманбаев Р.Х. «ЖАСЫЛ МЕКТЕП» ЖОБАСЫНЫҢ ЭКОЛОГИЯЛЫҚ БІЛІМ БЕРУ ҮРДІСІНДЕГІ РӨЛІ	129
29.	Тищенко В.О., Субботіна О.О. НАПРЯМИ ВИХОВАННЯ ШВИДКІСНО-СИЛОВИХ ЗДІБНОСТЕЙ СТУДЕНТІВ-ГАНДБОЛІСТІВ	132
30.	Juliboy O.O. KADRLAR TAYYORLASH JARAYONLARINI SAMARADORLIGINI VAHOLASHNI TASHKIL ETISH BO'YICHA ILMİY QARASHLAR	134
31.	Jum'azoda M. OLİY TA'LIM MUASSASALARI TALABALARINING IJODIY QOBILIYATLARINI SHAKLLANTIRISH PEDAGOGIK– PSIXOLOGIK MUAMMO SIFATIDA	139
32.	Sarvinoz O. THE ROLE OF RHYTHMIC GYMNASTICS IN THE DEVELOPMENT OF WOMEN'S SPORTS	144
PHILOLOGICAL SCIENCES		
33.	Rustamov I., Yakhshilikova N. A.QAHNORNING “O’G’RI” NIKOYASI TAHLILI	147
34.	Atabaeva N.D. THE ESSENCE OF PROFESSIONALLY-ORIENTED TEACHING OF NON-PHILOLOGY STUDENTS IN FOREIGN LANGUAGE	150
35.	Башук Н.П. ГОСТИННІСТЬ В НІМЕЦЬКІЙ ТА УКРАЇНСЬКІЙ ЛІНГВОКУЛЬТУРАХ	154
36.	Чепурна З.В. ФРАЗЕОЛОГІЯ НІМЕЦЬКОЇ МОВИ В ДОСЛІДЖЕННЯХ НІМЕЦЬКИХ ЛІНГВІСТІВ	157

37.	Мартиненко О.П. СЕКУЛЯРИЗАЦІЯ ЯК ДИФЕРЕНЦІАЛЬНА ФУНКЦІЯ БІНАРНОГО МИСЛЕННЯ: АНАЛІЗ ВИТОКІВ ТА ПОШУК АЛЬТЕРНАТИВ	161
PHILOSOPHICAL SCIENCES		
38.	Aliyeva A. LE ROLE DE KHALWATIYYA DANS LE DEVELOPPEMENT DU SOUFISME	162
39.	Шарипова Г.У. РАСОВАЯ И РЕЛИГИОЗНАЯ ТОЛЕРАНТНОСТЬ В МАЛАЙЗИИ	173
POLITICAL SCIENCE		
40.	Білозерова Я.В. РОЛЬ ІНТЕЛЕКТУАЛЬНОЇ ЕЛІТИ У РОЗРОБЦІ ТА ФОРМУВАННІ ІДЕОЛОГІЇ СУЧАСНОЇ ДЕРЖАВИ	177
TECHNICAL SCIENCES		
41.	Zhiguts Y., Lazar V., Pallay D. FEATURES OF CALCULATION OF STRESSES CAUSED IN METAL STRUCTURES	180
42.	Матухно В.В., Шевчук О.Р., Смирнов О.М. ДОЦІЛЬНІСТЬ ТА ПОРЯДОК ПРОВЕДЕННЯ УТИЛІЗАЦІЇ 152 ММ АРТИЛЕРІЙСЬКИХ ПОСТРІЛІВ ІНДЕКСІВ ВШ2 (ВШ5)	183
43.	Матухно В.В., Усачов Д.В., Попов І.І. АЛГОРИТМ ВИРІШЕННЯ ПРОБЛЕМИ ПОПЕРЕДЖЕННЯ НАДЗВИЧАЙНИХ СИТУАЦІЙ	188
44.	Матухно В.В., Іванець Г.В., Іванець М.Г. ПОРІВНЯЛЬНИЙ АНАЛІЗ МЕТОДІВ ПРОГНОЗУВАННЯ НАДЗВИЧАЙНИХ СИТУАЦІЙ ПРИРОДНОГО ТА ТЕХНОГЕННОГО ХАРАКТЕРУ	192



## **EVALUATION OF DURUM WINTER WHEAT VARIETIES BY GROWTH AND DEVELOPMENT INDICATORS**

**Liubych Vitalii**

Doctor of Agricultural Sciences, Professor  
Uman National University of Horticulture

**Polianetska Iryna**

Candidate of Agricultural Sciences, Associate Professor  
Uman National University of Horticulture

Wheat is one of the three most important cereals worldwide in terms of production and consumption. According to FAOSTAT [1], the estimated annual production in 2014 was 728 million tons, which provided daily 178 g per capita to the average human being. Wheat is considered among the oldest crops and is grown in more than 120 countries around the globe [2, 3] and is the main cereal in the human diet worldwide due to its agronomic adaptability, storability, nutritional value and diversity of products produced from it [4, 5]. Wheat is unique among grains because its protein mixed with water and mechanical work yields a viscoelastic dough or batter capable of trapping gases produced by yeast or baking powders producing an array of leavened products such as breads, cakes and cookies.

Cereals grains are biological materials that differ in features due to many factors such as cultivar or genotype, soil fertility, growing conditions and agronomic practices [6]. The classification and grading play an important and critical role in the market because assures quality control guidelines. Furthermore, the standardization of grain quality allows a better marketing and grain processing to produce different products. Selected grain types for specific uses relate to their physical properties because they affect chemical composition, functionality and optimum industrial end use. The standardization of grain quality allows process a grain's lot with similar grade or quality [7].

The stationary field experiment was carried out at the Uman National University of Horticulture (certificate of the National Academy of Agricultural Sciences No. 87) (Stationary field experiments of Ukraine, 2014) in the Right-Bank Forest Steppe of Ukraine with Greenwich geographical coordinates 48° 46' of northern latitude and 30° 14' of eastern longitude. The soil on the experimental plot is the black podzolized heavy loamy soil on loess with 3.8% of humus content, the content of nitrogenous hydrolyzed compounds (by Cornfield method) is low (105 mg kg), the content of mobile compounds of phosphorus and potassium (by Chirikov method, extraction 0.5 m CH<sub>3</sub>COOH) is increased (106 mg kg) and high (132 mg kg) correspondingly, pH<sub>KCl</sub> – 5.7.

Statistical data processing was performed using STATISTICA 10. The null hypothesis was confirmed or refuted during the performing of variance analysis. The p-value was determined for this purpose, which showed the probability of the corresponding hypothesis. In cases, where  $p < 0.05$ , 'the null hypothesis' was refuted and the influence of the factor was significant.

In scientific work presents the study results of the formation of growth and development indicators (growing season length of plants, plant height, density dynamics, ear parameters and grain yield) of domestic varieties of durum winter wheat. It is analyzed that the level of the signs manifestation varies significantly depending on the weather conditions of the growing season. However, the growing season length is almost independent of weather conditions and is 268–269 days. In the full ripeness stage, the height of plants increased 1.4–1.8 times in comparison with earing with insignificant variation ( $V=1-5\%$ ) depending on the variety. The lowest plants were Athena, Continent and Laguna – 71–76 cm. Uneven precipitation distribution and high air temperature in 2013 contributed to the formation of fewer stems of durum winter wheat plants compared to more favourable 2014. In the full ripeness stage of durum winter wheat grain in 2013, the coefficient of total tillering was 1.01–1.26 depending on the variety. In 2014, the stem density was the highest. In the full ripeness stage of grain, the number of stems ranged from 650 to 812 pcs/m<sup>2</sup> depending on the variety with a total tillering rate of 1.54–1.91. It should be noted that Athena and Linkor varieties retained a higher ability to tillering and stem survival in different weather conditions. The ear length of winter durum wheat varied from 5.9 to 6.7 cm depending on the variety with slight and small variation ( $V=3-16\%$ ). The number of spikelets in the ear was from 16 to 20 pcs with a small variation coefficient. The ear length of durum winter wheat varied most. Thus, of the nine varieties, the variation coefficient of this indicator in six varieties was average, and in the rest of them - small. However, there was no significant difference between the varieties.

The highest yields were formed by Argonaut, Gardemaryn and Linkor varieties – 6.00–6.31 t/ha or 13–19% more than the standard. Grain yield varied significantly depending on the weather conditions of the growing season, which is also evidenced by the stability index and was below 1 (0.48–0.64). Less favourable weather conditions in 2013 provided the yield of 3.74–4.63 t/ha depending on the variety. More favourable weather conditions in 2014 provided the grain yield of 5.46–8.25 t/ha depending on durum winter wheat variety. It is obvious that the positive effect of weather conditions in 2014 on tillering and stem survival of winter durum wheat determined the formation of higher grain yield.

### Literature

1. FAOSTAT [Internet]. 2015. Available from: <http://faostat3.fao.org/download/Q/QC/E> [Accessed: 2016-08-02].
2. Giuliani M.M., De Santis M.A., Pompa M., Giuzio I., Flagella Z. Analysis of gluten proteins composition during grain filling in two durum wheat cultivars submitted to two water regoms. *Ital. J. Agron.* 2014. Vol. 90 (1). P. 15–19.
3. Любич В. В. Вплив абіотичних та біотичних чинників на продуктивність сортів і ліній пшениці спельти. *Вісник Полтавської ДАА.* 2017. №3. С. 18–24.

4. Любич В. В. Продуктивність сортів і ліній пшениць залежно від абіотичних і біотичних чинників. *Вісник аграрної науки Причорномор'я*. 2017. Вип. 95. С. 146–161.

5. Entz M.H., Kirk A.P., Carkner M., Vaisman I., Fox S.L. Evaluation of lines from a farmer participatory organic wheat breeding program. *Crop Sci.* 2018. Vol. 58. P. 243–255.

6. Любич В. В. Біологічна цінність білка пшениці спельти залежно від походження сорту та лінії. *Зб. наук. пр. Уманського НУС*. Умань. 2016. Вип. 89. С. 199–206.

7. Любич В. В., Желізна В. В. Хлібопекарські властивості зерна пшениці спельти залежно від удобрення і тривалості зберігання. *Агробіологія*. 2021. №2. С. 75–84.

## ИНВЕСТИЦИОННО-ИННОВАЦИОННЫЕ МЕХАНИЗМЫ СТИМУЛИРОВАНИЯ ЭКОНОМИЧЕСКОГО РОСТА

**Оспанов Жандос Мақсатұлы**

докторант 2-ого курса  
образовательной программы  
8D04102 - «Экономика»  
Евразийский национальный  
университет имени Л.Н. Гумилева  
г. Нур-Султан, Республика Казахстан

**Аннотация.** В статье рассматривается проблема концептуального обоснования и выбора макроэкономической политики стимулирования экономического роста. Автором развивается идея, что требуется учитывать структурные параметры экономики и их изменение, принимая во внимание инерционные эффекты движения секторальной структуры, в статье демонстрируются качественные изменения в развитии инвестиционно-инновационного механизма и национальных «реальных» секторов производства на фоне общей макроэкономической тенденции роста. Автор дает возможность установить факторы, которые стимулируют и препятствуют формированию нового технологического уклада с учетом глобальных закономерностей современного экономического роста.

**Ключевые слова:** экономический рост, инновации, НИОКР, страновая специализация, интеллектуальная собственность

Достижение максимального благосостояния общества, решение ряда социальных проблем, завоевание экономического и политического лидерства в мировом сообществе возможно лишь на основе устойчивой экономической динамики хозяйственной системы. Определяющая роль в развитии любой национальной экономики отводится механизмам государственной политики. Основной целью развития казахстанского общества признан устойчивый экономический рост, подразумевающий относительно постоянные его темпы. В практическом плане обеспечение устойчивого экономического роста предполагает применение эффективных механизмов государственной экономической политики.

Содержание механизмов и их влияние на экономический рост зависит как от степени адекватности восприятия субъектом управления объективных процессов, так и от соотношения сил экономических агентов, стремящихся приспособить систему к удовлетворению собственных потребностей. Механизмы экономического роста по своей природе эндогенны и представляют

последовательность действий, направленных на достижение какого-либо результата и выступают в качестве управляющих и регулирующих действий, которые можно представить как целенаправленный процесс управленческого воздействия правительства на отдельные сегменты внутренних и внешнего рынков в целях достижения устойчивости роста национальной экономики.

Широкий спектр механизмов, оказывающих воздействие на экономический рост, обуславливает использование самых разных направлений экономической политики в целях обеспечения устойчивых темпов роста. Основой для создания, поддержания и укрепления такой устойчивости, как свидетельствует мировой опыт, являются инвестиции (в т.ч. расходы на НИОКР, инвестиции в человеческий капитал) и инновационная активность. Соответственно на первый план выдвигаются вопросы научно-технической и инвестиционной политики страны, ее конкурентоспособность.

Важны не только рост объемов производства продукции, но и расширение их номенклатуры, особенно рост производства на основе новейших технологий. Казахстан пока отстает в строительстве новых институтов экономики знаний, поэтому важно в качестве национальной задачи поставить необходимость выхода в ближайшие годы на самые передовые позиции в этой сфере. Можно отметить ряд мировых вызовов, обусловленных развитием науки: изменения, вытекающие из развития науки, коснутся самого человека; развиваются информационные и коммуникационные технологии; нарастает исчерпание природных энергетических ресурсов; отсутствует адекватная теория развития человеческого общества и прогнозный инструментарий.

С момента обретения Казахстаном независимости главной целью политики индустриализации, как катализатора и основы диверсификации всей экономики, является создание условий для развития и становления обрабатывающей промышленности. В Казахстане "Стратегией индустриально-инновационного развития Республики Казахстан на 2003-2015 годы" было предусмотрено создание условий для развития: инновационных и наукоемких производств в среднем и малом бизнесе за счет приобретения оборудования и технологий по лизингу и широкого распространения франчайзинговых отношений, и кооперации малого бизнеса с крупными предприятиями. С целью активизации реального инновационного процесса правительством РК осуществлялась Программа формирования и развития Национальной инновационной системы на 2005-2015 годы [1]. В Программе формирования и развития Национальной инновационной системы упор сделан не просто на приобретение оборудования и трансферт передовых технологий из-за рубежа, а на применение в производстве, прежде всего отечественных разработок. Поэтому в республике предпринимались меры по повышению качества подготовки технических специалистов в отечественных и зарубежных НИИ и ВУЗах.

Необходимо отметить, что утвержденная Государственная программа форсированного индустриально-инновационного развития Республики Казахстан в предшествующие две пятилетки не смогла дать мультипликативного эффекта и прежде всего из-за недостаточности выделяемых средств. В 2018 г.

утверждена Концепция индустриального развития на 2020-2025 гг. (ГПНИР РК 3.0) [2]. Цель – стимулирование международной конкурентоспособности обрабатывающей промышленности. Основным акцентом ГПНИР 3.0 – путем наращивания критической массы предприятий повышение доли конкурентоспособных экспортеров. Поэтому реализация ГПНИР 3.0 для достижения двукратного роста экспорта обрабатывающей промышленности и роста производительности труда потребует значительного финансирования. От полного финансирования ГПНИР 3.0 будет зависеть конкурентоспособность экономики Казахстана в целом.

Анализ мировой практики свидетельствует, что национальные инновационные системы, как правило, обладают рядом специфических характеристик, присущих национальным институтам, особенностям исторического развития, трансформации и самоорганизации национальных систем под управлением государства. Управление направлено на совершенствование нормативно-правовой базы и приведение ее в соответствие с новыми условиями развития, формирование и совершенствование механизмов финансирования и стимулирования инновационных процессов, адаптацию институциональных структур к меняющимся условиям. Важным направлением развития НИС является формирование так называемой сетевой экономики.

Знания становятся непосредственной производительной силой. Информационные технологии преобразуют материальную основу современного производства и распределения, а экономический рост все в большей мере зависит от применения знаний. Научные идеи обеспечивают рост возможностей общества. Выделяют идеи первого класса (о новых источниках мощности), второго класса (о новых машинах, механизмах и технологических процессах), третьего класса (идеи о повышении качества управления). Оценка целесообразности идей есть оценка их вклада в рост эффективности использования полной мощности. Если в результате реализации идей общество обеспечит неубывающий темп роста эффективности использования полной мощности не только для настоящего времени, но и в будущем, то оно сохраняет свое развитие не только в текущее время, но и в перспективе [3]. В соответствии с классификацией идей выделяют классификацию технологий: первый класс (технологии замещения источников мощности на более эффективные); второй класс (опережающие технологии повышения эффективности использования полной мощности); третий класс (прорывные технологии управления) [3, с.50]. Необходимым условием экономического роста являются идеи и знания, которые должны превращаться в новые источники мощности, технологии, системы управления. Эти идеи и знания должны непрерывно воспроизводиться в процессе творческой деятельности людей.

Форсайт – новая модель определения приоритетов научно-технического развития, под которой понимается процесс систематического определения новых стратегических научных направлений и технологических достижений, которые в долгосрочной перспективе могут оказать серьезное воздействие на экономико-социальное развитие страны. Процесс форсайта является систематическим со среднесрочным или долгосрочным временным горизонтом,

в котором центральное место занимают научно-технические направления. Форсайт расширяет спектр государственно-частного партнерства, сочетает в себя собственно прогностические и коммуникативные технологии. В 1990-х г. форсайт начали активно использовать правительства США, Великобритании, Германии, Японии и Австралии (около 30 стран) [4, с. 10]. В Казахстане этот метод может быть использован для разработки приоритетов государственного финансирования новых направлений НИОКР, в качестве механизма определения необходимых институциональных изменений в сфере НИОКР и формирования национальной инновационной системы. Большое значение использование этого подхода могло бы сыграть в деле укрепления контактов государственного сектора, частного бизнеса и общества, в выработке принципиальных решений о путях инновационного развития страны.

Перед анализом инновационных процессов на макроуровне экономики необходимо детально рассмотреть алгоритмы инновационного поведения «элементарных» экономических субъектов предприятий. Актуальными направлениями инновационной деятельности предприятия являются: инновации в производство с целью минимизации внутрипроизводственных затрат при известной программе выпуска, а также рационализация производственных процессов на основе минимизации страховых заделов и незавершенного производства; инновации в сферу обращения с целью минимизации внешних трансакционных издержек, связанных с организацией снабжения и сбыта; инновации в финансово-инвестиционную сферу с целью эффективного управления техническими проектами; инновации в сферу управления и систему учета с целью сокращения внутрифирменных трансакционных издержек. Можно определить факторы, стимулирующие и препятствующие внедрению технологий по усовершенствованию продукции (таблица 1).

Таблица 1 – Факторы, способствующие и препятствующие внедрению инновационных технологий на предприятиях

«Способствующие» факторы	«Препятствующие» факторы
<ul style="list-style-type: none"> <li>– оптимальное финансирование, снижение налогов на инновационную деятельность;</li> <li>– снижение кредитных ставок;</li> <li>– совершенное законодательство;</li> <li>– снижение уровня риска в результате недостаточной информации о рынках сбыта;</li> <li>– отсутствие денежных средств у заказчиков;</li> <li>– правовое поле для защиты интеллектуальной собственности;</li> <li>– благоприятная среда для малого и среднего бизнеса;</li> </ul>	<ul style="list-style-type: none"> <li>– нехватка собственных денежных средств;</li> <li>– большие расходы на нововведения;</li> <li>– высокий экономический риск;</li> <li>– невосприимчивость предприятий к нововведениям;</li> <li>– низкая квалификация персонала;</li> <li>– недостаточное развитие трансфертных механизмов;</li> <li>– слабая связь науки и производства;</li> <li>– отсутствие последовательности во внедрении;</li> <li>– взлет и падение цен на энергоносители;</li> </ul>

<ul style="list-style-type: none"> <li>– технологические знания, приспособленные к требованиям рынка;</li> <li>– изменение налоговой политики;</li> <li>– инвестиционные формы поддержки предприятий, внедряющих усовершенствованную политику;</li> <li>– государственная поддержка селективных инновационных программ</li> </ul>	<ul style="list-style-type: none"> <li>– образование и крах финансовых пузырей;</li> <li>– неготовность социально-экономической среды к широкому применению технологий пятого и шестого укладов;</li> <li>– накопление побочной продукции (отходы) в окружающей среде</li> </ul>
<p>Источник: составлено автором по [5]</p>	

Можно выделить следующие характерные черты налоговой политики относительно инновационного процесса:

- применение системы льгот в отношении налога на прибыль предприятия;
- отраслевая дифференциация налоговых льгот и их гибкость в зависимости от целей и задач национальной политики технологических изменений;
- четкая целевая направленность налоговых льгот и их обязательный характер;
- гибкость обязательной системы общегосударственного статистического учета использования налоговых льгот.

Инвестиционные формы поддержки предприятий, внедряющих усовершенствованную продукцию следующие: исследовательский кредит и налогообложение (низкий уровень налогообложения корпораций для стимулирования рискованных технологических изменений; специальные системы поощрений рискованных проектов; специальные стимулы к инновационному предпринимательству; льготы для тех нерезидентов, которые вкладывают денежные средства в инновационные проекты, реализуемые в приоритетных секторах экономики). Формами поддержки учреждений науки, занимающихся новыми технологиями, могут быть установление налоговых каникул; финансирование части научно-прикладных исследований за счет бюджета или внебюджетного фонда; государственные заказы инновационной продукции.

Один из очевидных факторов «богатства народов» в современном мире – это инновационная активность. Выгоды, обусловленные инновациями, подразумевают, прежде всего, выгоды коммерческие, которые сводятся к экономии издержек или изобретению новой продукции. Однако инновации могут приносить и другие выгоды – политические, идеологические институциональные. С политическими инновациями связаны инновации в области военных технологий, идеологические выгоды связаны с возможностями культурного и идеологического лидерства, экспансией своих ценностей и мировоззрений. Институциональные преимущества связаны с заданным направлением творческого процесса, который влияет на эффективность



функционирования институтов прав собственности, их определенность и защищенность. Кризис в здоровой экономике преодолевается путем внедрения новых технологий, создающих новые производственные возможности, освоение которых обеспечивает прорыв в повышении ее эффективности и переход к новому этапу роста.

Ситуация в Казахстане кардинально отличается от классического механизма обновления экономики. Самые серьезные разрушения произошли в научно-техническом потенциале страны, который является главным источником современного экономического роста. Объем научно-исследовательских и опытно-конструкторских разработок сократился на порядок, что повлекло за собой резкое снижение конкурентоспособности национальной экономики и утрату значительной части потенциала экономического роста. С учетом того, что на долю научно-технического прогресса в современных условиях приходится подавляющая часть прироста национального дохода, деградация научно-технического потенциала страны ведет к необратимой утрате возможностей будущего социально-экономического развития. Дальнейшее снижение конкурентоспособности казахстанской экономики предопределяется профилем ее инновационной системы: по всем показателям инновационной активности она существенно отстает от развитых стран. Кризис казахстанской экономики не привел к обновлению производства на передовой технологической основе. Экономика распалась на два сектора: относительно благополучный экспортно-ориентированный сырьевой и сужающийся под давлением импорта внутренней, все сильнее отстающей в технологическом и институциональном отношении от зарубежных конкурентов. Казахстанская экономика становится все более примитивной, принимая на себя функции сырьевого придатка развитых стран и лишаясь механизмов самостоятельного воспроизводства. Для преодоления указанной негативной тенденции требуется резкое наращивание инвестиционной и инновационной активности. Имеющиеся механизмы инвестиционной деятельности не способны решить эту задачу. Ни фондовый рынок, ни банковская система не выполняют своих функций по аккумулярованию сбережений и их трансформации в инвестиции. Государство фактически прекратило поддерживать инвестиционные процессы и сняло с себя ответственность за развитие производства, а новые рыночные институты обеспечения расширенного воспроизводства так и не сложились. Вырваться из сырьевой ловушки с каждым годом сложнее из-за возрастающей глобальной конкуренции. Имеющиеся возможности сужаются по мере формирования нового технологического уклада мировой экономики и соответствующей ему страновой специализации. В этих условиях необходимо кардинально изменить экономическую политику государства, которая должна основываться на наращивании национальных конкурентных преимуществ на магистральных направлениях формирования нового технологического уклада с учетом глобальных закономерностей современного экономического роста. Если в прежние периоды локомотивом роста были минерально-сырьевые отрасли, то теперь главными становятся инфраструктурные проекты, включая телекоммуникации, транспорт (трубопроводный, железно и автодорожный).

Нефтяная отрасль и горнодобывающий комплекс должны осуществить модернизацию своих производств. Шире использовать целевые комплексные программы и централизованное управление ими.

В технологической области стоит задача создания производственно-технологических систем современного и следующего за ним новейшего технологических укладов и стимулирования их роста вместе с модернизацией смежных производств. Для этого должны быть решены проблемы выращивания на основе уже накопленного научно-промышленного потенциала конкурентоспособных на мировом рынке предприятий, стимулирования быстрого распространения технологий современного технологического уклада, защиты внутреннего рынка и поощрения экспорта перспективной отечественной продукции. Одновременно должны быть обеспечены условия для опережающего становления новейшего технологического уклада, включающие государственную поддержку соответствующих фундаментальных и прикладных исследований, развертывание инфраструктуры подготовки кадров требуемой квалификации, создание информационной инфраструктуры, а также системы защиты интеллектуальной собственности. Основными производителями фундаментальных знаний должны стать университеты мирового уровня. Таких университетов может быть сравнительно немного. В Казахстане процесс их создания начинается. Его надо всемирно продолжать, предоставляя таким университетам максимальную свободу.

Крупнейшие казахстанские корпорации, в том числе «Казына-Самрук», должны нести прямую ответственность за возрождение и быстрое развитие прикладной науки, а также сектора и рынка инноваций. Представляется целесообразным принять специальный закон, устанавливающий конкуренцию между крупнейшими компаниями за право иметь разного рода льготы по развитию прикладной науки и инновационной деятельности. Также необходимо обеспечить приоритетное развитие сектора инновационных услуг, в который входят консультационные компании, юридические фирмы, посреднические фирмы между создателями и потребителями знаний, фирмы инновационных брокеров. В Казахстане государство должно сделать серьезный первоначальный шаг для инициирования консультационного бизнеса.

Необходимо обосновать рекомендации по разработке стратегии развития нового технологического уклада в Казахстане и соответствующие меры государственной политики. Именно сейчас, когда траектория шестого уклада не сформировалась и идет конкуренция альтернативных технологий, есть шанс захватить лидерство на перспективных направлениях становления нового технологического уклада и тем самым попасть в восходящий поток новой волны экономического роста. Становление шестого технологического уклада будет определять глобальное развитие в ближайшие 2-3 десятилетия. Современный экономический рост должен характеризоваться ведущим значением научно-технического прогресса и интеллектуализацией основных факторов производства. Внедрение новых технологий стало ключевым фактором рыночной конкуренции, основным средством повышения эффективности производства и улучшения качества товаров и услуг. На этой основе достигается

устойчивая тенденция удешевления единицы потребительских свойств продуктов, обеспечивающая повышение общественного благосостояния и улучшение качества жизни.

#### **Библиографический список**

1. Постановление Правительства Республики Казахстан от 25 апреля 2005 года № 387 Об утверждении Программы по формированию и развитию национальной инновационной системы Республики Казахстан на 2005 - 2015 годы. – доступ: <https://online.zakon.kz/>

2. Об утверждении Концепции индустриально-инновационного развития Республики Казахстан на 2020 – 2025 годы \ \ Постановление Правительства Республики Казахстан от 20 декабря 2018 года № 846. – режим доступа: <https://adilet.zan.kz/rus/docs/P1800000846>

3. Кузнецов О.Л., Большаков Б.Е. Устойчивое развитие: научные основы проектирования в системе природа-общество-человек. М: Гуманистика, 2002

4. Брыкин А.В., Шумаев В.А., Организация стратегического развития экономики на основе форсайта // Менеджмент в России и за рубежом, №2, 2009, с.9-14

5. A.T. Uskelenova, K.K. Shadiyev, A.A. Tatygulov Efficient Model of Economic Growth in the Conditions of Post-Crisis Development of the Society in the Republic of Kazakhstan. - Journal of Advanced Research in Law and Economics. – 2017. – Vol. 8. – Iss. 2. – P. 635-643

## **ИНДУСТРИАЛЬНО-ТЕХНОЛОГИЧЕСКОЕ РАЗВИТИЕ ОТРАСЛЕЙ РЕАЛЬНОГО СЕКТОРА НАЦИОНАЛЬНОЙ ЭКОНОМИКИ**

**Шадиев Кайратбек Хамзаханович**

к.э.н., ассоц.профессор  
Казахский национальный педагогический  
университет имени Абая  
г.Алматы, Республика Казахстан

Ускорение экономического роста и совершенствования его качества на основе перехода от доминирования сырьевых источников развития к приоритету промышленности высоких технологий является проведение национальной структурной и инновационной политики. Ключевым признаком структурных преобразований в экономике является то, что они связаны не только с совершенствованием производительных сил, но и с экономической и социальной структурами общества и как результат - политической системой. При этом экономическим результатом структурных преобразований должно быть повышение эффективного развития реального сектора экономики. Инновационное развитие экономики страны отнесено к числу узловых приоритетов государственной политики, принятия государственных программ по инновационно-индустриальному развитию. Определяемый стратегией модернизации последовательный переход национальной экономики на инновационную модель развития инициирует решение проблемы стратегического обеспечения индустриально-технологических преобразований в отраслях промышленности и транспорта.

Пути решения ее в исследуемых отраслях реального сектора имеют свою специфику. Однако, каждая из них при решении вопросов индустриально-технологических преобразований может быть охарактеризована общими чертами: необходимостью комплексного использования минерально-сырьевых ресурсов, внедрением эффективного воспроизводственного цикла, ресурсосберегающего, ресурсоэффективного и экологически безопасного производства. В этой связи актуальность заключается в определении путей решения этой проблемы в отраслях реального сектора экономики Казахстана.

Претворяя в жизнь стратегию развития индустриально-технологического развития в Казахстане, активизируются направления качественных научно-технических преобразований экономики на основе инновационного воспроизводства, прорывных нанотехнологий, широкого применения информационных систем. На фоне посткризисной стабилизации экономики начинает реализовываться стратегическая цель – становление инновационной экономики в условиях формирования единого экономического пространства с учетом мировых процессов глобализации. Особое внимание при этом уделяется системному взаимодействию интеграционных факторов, представляющих собой сложный многосторонний процесс выбора стратегических приоритетов

модернизации экономики, обеспечения их конкурентоспособности на мировом рынке и взаимодополняемости по критериям сбалансированного развития.

С момента обретения независимости Казахстаном ключевой целью политики индустриализации, как катализатора и основы диверсификации всей экономики, является создание условий для развития и становления обрабатывающей промышленности. Промышленность Казахстана дает более 30% в ВВП страны, на ее долю приходится 20% занятого населения. Отмечая эволюцию формирования подходов к индустриально-инновационному развитию Республики Казахстан, отметим, что подходы были сформированы в 2003 году в рамках Стратегии индустриально-инновационного развития Республики Казахстан на 2003-2015 годы [1], однако последующий кризис 2008 - 2009 годов приостановил ее реализацию. Возврат к активной индустриально-инновационной политике произошел в 2010 году в рамках Государственной программы по форсированному индустриально-инновационному развитию Республики Казахстан на 2010-2014 годы [2]. В Государственной программе индустриально-инновационного развития Республики Казахстан на 2015 - 2019 годы были установлены более узкие приоритеты из 14 секторов в 6 отраслях обрабатывающей промышленности.

За годы независимости в стране были реализованы масштабные программы в самых разных сферах, в том числе программа форсированного индустриально-инновационного развития [3], «Нұрлы жол» [4], «100 конкретных шагов» [5]. Запущены крупные инфраструктурные проекты, такие как строительство международного коридора «Западная Европа – Западный Китай». Создано более 1250 новых предприятий и порядка 300 тыс. рабочих мест, около 100 стран являются потребителями казахстанской продукции. Освоено производство 500 новых видов продукции, ранее не производившихся в Казахстане: грузовые и пассажирские вагоны, электровагоны, грузовые, легковые автомобили и автобусы, трансформаторы, рентген аппаратура, светодиодные светильники, титановые слитки и компоненты, лекарственные средства.

Результатами периода индустриализации был рост количества товаров, конкурентоспособных на внешних рынках, в том числе: турбины паровые, изделия из меди, радиаторы, аккумуляторы и др. Достигнуты опережающие темпы роста выпуска продукции обрабатывающей промышленности, в 1,3 раза выросла производительность труда, в 2,1 раз увеличился приток инвестиций в основной капитал предприятий отрасли. Реальный прирост валовой добавленной стоимости обрабатывающей промышленности за 2009-2020 годы составил в совокупности 48%. В структуре выпуска обрабатывающей промышленности за последние годы продолжает превалировать металлургия (44,4%), машиностроение (10,5%), химическая промышленность (3,9 %).

За годы двух пятилеток индустриализации среднегодовой темп роста производительности труда в обрабатывающей промышленности составил 13,4%, что выше аналогичного показателя горнорудной промышленности (5,4%), строительства (8,0%), финансового сектора (4,6%), транспорта и складирования (11,2%), сектора услуг (11,2%). С 2020 года началась реализация третьей

программы индустриально-инновационного развития, которая следует следующим принципам:

- преемственность индустриально-инновационной политики;
- поддержка эффективных производителей;
- развитие «экономики простых вещей»;
- сопряжение индустриально-инновационного и пространственного развития;
- синергия индустриально-инновационного развития и цифровых технологий.

Переход к инновационной экономике предполагает продолжение системных реформ в области подготовки кадров, научных и прикладных исследований, поддержки стартапов, трансфера передовых технологий, создания венчурной экосистемы и т.д. 26 февраля 2018 года Президент Казахстана К.Токаев своим указом утвердил новый Национальный план развития Казахстана до 2025 года [6], а также определил Общенациональные приоритеты страны до 2025 года. На третьем этапе индустриализации перед Казахстаном стоят задачи качественного роста обрабатывающей промышленности, ориентированные на развитие. Эти задачи диктуются как внешними вызовами глобального характера, так и региональными процессами. Именно в этот период главный приоритет модернизации экономики был связан с кардинальным изменением ее сырьевой ориентации, что соответствует современным подходам к разработке стратегий создания новых высокотехнологичных производств, развития отраслей переработки продукции, реализации программ импортозамещения. Реструктуризация экономики основывается на сбалансированности добывающих и обрабатывающих производств, в том числе в цветной и черной металлургии, химической, нефтехимической и топливной отраслях промышленности.

В Казахстане сырьевой базой этих отраслей служат уникальные месторождения полезных ископаемых. Достижение высокой эффективности в соответствующих отраслях промышленности, степени их инновационного развития возможно на базе комплексной глубокой переработки сырья. В этой связи существует настоятельная необходимость разработки поэтапной программы развития добывающих и обрабатывающих производств в металлургии, увеличение удельного веса вторичных процессов в нефтяной и газовой промышленности. В нефтепереработке и нефтехимии в процессе предстоящей модернизации производств главные приоритеты должны быть отданы увеличению комплексности использования углеводородных ресурсов, что будет способствовать расширению ассортимента выпускаемой товарной продукции и, как следствие, увеличению степени глубины переработки сырья.

Определение перспектив инновационного роста отраслей реального сектора экономики должно учитывать задачи глубокой технологической модернизации всех отраслей минерально-сырьевого комплекса, активизации его взаимодействия с отечественными производителями наукоемкой и технически сложной продукции и услуг. Отечественные и зарубежные компании,

участвующие в процессах добычи и экспорта природных ресурсов низкой степени переработки, не могут рассчитывать на сохранение конкурентоспособности в долгосрочной перспективе.

Несмотря на имеющиеся научные достижения в разработке новых технологий в Казахстане, их практическое внедрение продвигается очень медленно по той причине, что в ведущих отраслях экономики страны техническая политика разрабатывается, как правило, иностранными компаниями, владеющими значительной частью акционерного капитала. Кроме того, технологические новшества не всегда вписываются в действующие технологические цепи производства. В этом аспекте приоритетными направлениями новой структурной, инновационной и инвестиционной политики являются:

- привлечение иностранных инвестиций на взаимовыгодной основе в приоритетные отрасли национальной экономики;
- повышение эффективности инвестиций с целью структурных изменений в отраслях реального сектора экономики;
- обновление производства путем внедрения прогрессивных технико-технологических систем, в частности для увеличения производства.

Практика присутствия иностранного капитала в отраслях промышленности Казахстана позволяет выявить ряд устойчивых тенденций: во-первых, иностранный капитал продолжают привлекать сырьевые отрасли (до 90% прямых иностранных инвестиций), разрабатываемые на долгосрочной высокорентабельной основе, потребность в продукции которых достаточно велика на мировом рынке; во-вторых, для национальной экономики остаются выгодными масштабные инвестиционные потоки в капиталоемкие и экспортоориентированные отрасли, ускоренное развитие которых помогает преодолеть экономический кризис и дефицит бюджета; в-третьих, в ходе подъема сырьевых отраслей создается инфраструктура для их развития, подготавливается основа постепенного обновления обрабатывающей промышленности с целью роста национальных накоплений посредством повышения добавочной стоимости переработки сырья; в-четвертых, инвестиционные потоки способствуют реструктуризации производства, обновляют производственный потенциал, способствуют импортозамещению, что повышает конкурентоспособность экспортируемой продукции [7].

Иностранные инвестиции способны дать импульс реструктуризации экономики, преодолению научно-технического отставания, положить начало расширению инвестиционных процессов, созданию новых рыночных организационно-экономических институтов и рыночной инфраструктуры. Их привлечение позволяет повысить степень адаптации национальных хозяйствующих субъектов к развитым рыночным отношениям, создать прочные элементы новой структуры собственности. В основе движения инвестиций между странами находится движение факторов производства [8].

Наиболее привлекательными для иностранных инвесторов являются отрасли горнодобывающей и обрабатывающей промышленности – нефтегазовая промышленность, цветная и черная металлургия. Приток иностранных

инвестиций в эти отрасли во многом определяется процессом передачи крупных предприятий в управление иностранным фирмам и приватизацией, а также подписанием контрактов века – соглашений о разделе продукции по Северному Каспию и месторождению Карачаганак.

Объективно в Казахстане имеются все возможности для быстрого развития обрабатывающих производств, особенно в таких отраслях, как нефтехимия, легкая и пищевая промышленность. Для организации таких производств необходимо, во-первых, осуществить приобретение конкретного технологического оборудования, осуществить подготовку высококвалифицированных кадров, во-вторых, провести глубокие маркетинговые исследования, результаты которых должны быть направлены на выявление внешних и внутренних рынков сбыта. Отмеченные проблемы необходимо заложить в качестве краеугольного камня в формирующиеся национальные программы развития отдельных секторов национальной экономики.

Для обеспечения технологической конкурентоспособности базовых отраслей реального сектора необходима реализация кластерной политики в ее развитии. Воплощение в жизнь этого направления позволит увеличить производственные показатели, снизить издержки и будет способствовать возрастанию инновационной восприимчивости отраслей.

В этой связи назрела настоятельная необходимость в корне пересмотреть всю идеологию формирования отечественных региональных кластеров, в основу которой до настоящего времени закладывается как главный приоритет интенсивное извлечение минерально-сырьевых ресурсов и их экспорт на мировые рынки. Одним из направлений развития, способным повысить технологическую вооруженность инновационного характера, эффективность и конкурентоспособность функционирования отраслей реального сектора, представляется реализация кластерных инициатив, благодаря которым может быть значительно увеличен удельный вес перерабатывающего сектора в общей структуре промышленного производства и выпуск товарной продукции с высокой долей добавленной стоимости.

#### **Список использованных источников**

1. О Стратегии индустриально-инновационного развития Республики Казахстан на 2003-2015 годы. Указ Президента Республики Казахстан от 17 мая 2003 года N 1096. Утратил силу Указом Президента Республики Казахстан от 19 марта 2010 года N 958. – режим доступа: <https://adilet.zan.kz/>

2. О Государственной программе по форсированному индустриально-инновационному развитию Республики Казахстан на 2010-2014 годы и признании утратившими силу некоторых указов Президента Республики Казахстан. Указ Президента Республики Казахстан от 19 марта 2010 года № 958. – режим доступа: <https://adilet.zan.kz/>

3. Форсированное индустриально-инновационное развитие. – режим доступа: <https://www.gov.kz/memleket/>



4. Государственная программа инфраструктурного развития РК «Нұрлы жол» на 2020-2025 годы. Официальный информационный ресурс Премьер-Министра РК. – режим доступа: <https://www.primeminister.kz/ru/gosprogrammy/gosudarstvennaya-programma-infrastrukturnogo-razvitiya-rk-nurly-zhol-na-2020-2025-gg-9115141>

5. План нации - 100 конкретных шагов по реализации пяти институциональных реформ Главы государства Нурсултана Назарбаева (май 2015 года). – режим доступа: <https://online.zakon.kz/>

6. Об утверждении Национального плана развития Республики Казахстан до 2025 года и признании утратившими силу некоторых указов Президента Республики Казахстан. Указ Президента Республики Казахстан от 15 февраля 2018 года № 636. – режим доступа: <https://adilet.zan.kz/>

7. Закон Республики Казахстан «Об инвестициях». Нефть и газ: Сборник нормативных правовых актов. – Алматы: Юрист. - 2004. – 314 с.

8. Богатин Ю.В. Инвестиционный анализ. Учеб. пособие. - М.: ЮНИТИ. – 2000. – С. 35-37

## **РОЛЬ ТРУДОВЫХ РЕСУРСОВ В РАЗВИТИИ СФЕРЫ БЫТОВОГО ОБСЛУЖИВАНИЯ И ИХ ФУНКЦИИ**

**Кулиев Б.М.,**

независимый научный сотрудник,  
Самаркандский институт экономики и сервиса  
Узбекистан

Аннотация: в данной статье анализируется анализ состояния развития сферы бытовых услуг.

Ключевые слова: услуга, бытовое обслуживание, самарадорлик, экономика, потребитель, труд, производительность, предприятие, предпринимательство, конкуренция, население, социальный самарадорлик.

Развитие рыночных отношений в нашей стране и восстановление эффективной экономики в первую очередь связаны с эффективным использованием трудовых ресурсов. Изучение человеческого фактора Раскрывает содержание и сущность его исходного стиля как с точки зрения качества, так и количества. Трудовые ресурсы, как известно, являются основным фактором производства и имеют свои особенности по отношению ко всем ресурсам.

Успешное развитие экономики требует, чтобы обоснованность сложной экономики определялась уровнем качества трудовых ресурсов. Поэтому развитие человека в обществе тесно связано с требованиями предприятия и социальными отношениями. Большое значение имеет адекватное обеспечение каждого предприятия необходимыми трудовыми ресурсами, разумное их использование, высокий рост производительности труда, увеличение объемов выпускаемой продукции и повышение эффективности производства и обслуживания. В частности, от обеспеченности трудовыми ресурсами предприятия и их эффективного использования зависят объем и своевременность выполнения всех работ, эффективность использования оборудования, машин, оборудования и, как следствие этого, объем производства и обслуживания продукции, ее стоимость и ряд экономических показателей.

Известно, что, независимо от формы собственности и вида деятельности, любой хозяйствующий субъект должен использовать три основных вида ресурсов: материальные, трудовые и финансовые, чтобы организовать свою деятельность на нормальном уровне. В рамках упомянутых ресурсов основным ресурсом являются трудовые ресурсы. Потому что они являются главным фактором в создании материальных благ и предоставлении необходимых услуг. В большинстве случаев отношение к этим ресурсам на предприятиях и в организациях в направлении их эффективного использования напрямую связано с показателями экономической и финансовой устойчивости, которые отражают конечные результаты деятельности предприятий и организаций.

Предоставление бытовых услуг является составной частью предоставления услуг и участвует в общей системе экономических отношений и подчиняется общим экономическим законам, действующим в существующем обществе.

Основным потенциалом предприятий бытового обслуживания является показатель численности персонала. По специфическому признаку состава такого персонала основными работниками в сфере бытовых услуг являются специалисты со средним и высшим образованием. Какими бы хорошими ни были идеи на любом предприятии, какими бы новейшими ни были технологии, невозможно добиться высоких результатов без хорошо подготовленного персонала. Для того чтобы обеспечить высокую эффективность использования персонала на предприятиях бытового обслуживания, необходимо проводить регулярный анализ при работе с ним.

В практическом плане сотрудник считается наиболее необходимым ресурсом предприятия и для эффективного использования его потенциала требуется специальный анализ, вытекающий из характера конкретных направлений деятельности, которые выполняет каждый сотрудник.

На наш взгляд, основными задачами анализа использования трудовых ресурсов на предприятиях бытового обслуживания являются следующие выражения::

- исследование состава численности и пола работников, возраста, специальности, карьеры и квалификации;
- определить уровень укомплектованности предприятия персоналом;
- проверка информации об использовании рабочего времени;
- изучить форму, динамику и причины перемещения сотрудников, состояние трудовой дисциплины;
- анализ функционального состава участия работников в трудовой деятельности;
- исследование социальных движений трудовой активности при оказании бытовых услуг;
- трудовая мотивация, рост в плане профессиональной квалификации;
- разработка мер, направленных на улучшение кадрового обеспечения предприятий бытового обслуживания, совершенствование их структуры.

Анализ наличия трудовых ресурсов предприятий бытового обслуживания начинается с изучения категорий их использования. Группировка трудовых ресурсов по соответствующим категориям определяет спрос на работников определенной профессии и квалификации, организует установление связи между формами и системами оплаты труда, способствует рациональному использованию труда работника.

Сфера обслуживания населения имеет ряд специфических особенностей трудовых ресурсов на предприятиях и в организациях, чем в других отраслях и отраслях экономики. Они включают в себя искусство общения с сотрудниками на местах, высокий уровень знаний, профессиональную подготовку, культуру работы с клиентами в процессе обслуживания и другие, которые являются основными элементами этой области. Потому что особенность деятельности в этой области заключается в том, что услуга требует присутствия потребителя

услуги и ее поставщика в момент, когда осуществляется процесс. По этой причине вопросы культуры обслуживания клиентов имеют первостепенное значение. Одно из высказываний, которое говорится в этой связи, заключается в том, что это заставляет клиентов полностью отказываться от услуг. Поэтому одним из необходимых факторов является позитивный подход во всех отношениях к трудовому потенциалу, трудовым ресурсам и связанным с ними вопросам, исходя из требований современной рыночной экономики.

Бытовые услуги - это вид экономически активной деятельности, занимающийся оказанием различных бытовых услуг в условиях рыночных отношений. Эта деятельность осуществляется через специализированные структуры предоставления услуг, которые, в свою очередь, являются субъектами данной системы (сферы). Существующие организации предлагают свои услуги всем желающим и стремятся удовлетворить их, оценивая масштаб и содержание социальных потребностей.

Последовательные меры, проводимые нашим правительством в последние годы в области малого бизнеса, поддержки и продвижения предпринимательства в Республике, ряд программных направлений, принятых в развитии отдельных секторов в сфере услуг, развивают сферу сервиса и сервиса, а также сферу бытовых услуг высокими темпами (таблица 1).

Согласно этой таблице, объем оказанных услуг в Узбекистане в 2010-2019 годах увеличился на 286,0%, в Самаркандской области этот показатель составляет 297,1%. Доля этого показателя также имеет тенденцию к росту в Самаркандской области. Его объем в 2010 году составил 5,13%, тогда как в 2019 году он достиг 5,33%. Доля объема бытовых услуг в структуре общих услуг имеет тенденцию к увеличению. В 2019 году объем бытовых услуг, оказанных регионом, составил 2,81% от общего объема услуг и вырос в 1,5 раза по сравнению с 2010 годом. За годы анализа доля бытовых услуг в общем объеме услуг республики в 2010 году составила 1,68%, в то время как в Самаркандской области ее объем составил 1,85%. К 2019 году этот показатель в республике составил 1,73%, в то время как в Самаркандской области - 2,81%. Следует отметить, что доля Самаркандской области в общем объеме бытовых услуг в Республике составляет 8,6%, в то время как в общем объеме услуг она составляет 5,3%. Видно, что бытовые услуги, оказываемые в регионе, значительно выше, чем такие услуги в республике.

Таблица 1

**Общий объем услуг, оказанных населению в Узбекистане и Самаркандской области, и изменение объема бытовых услуг в 2015-2019 годах<sup>1</sup>**

Показатели	2015 год	2016 год	2017 год	2018 год	2019 год	В 2019 году по сравнению с 2015 годом	
						Разница + / -	Измене ние, %
Общий объем оказанных услуг в Узбекистане, млрд. сум	11113,6	14058,8	19292,0	26455,8	31785,8	20672,2	286,0
Услуги, оказанные в Самаркандской области в общей сложности, млрд. сум	570,3	750,2	1182,0	1428,3	1694,1	1123,8	297,1
Доля Самаркандской области в общем объеме услуг, оказанных в Узбекистане, %	5,13	5,34	6,13	5,40	5,33	+0,2	X
Бытовые услуги в Узбекистане, млрд. сум	187,1	253,9	326,9	430,7	551,4	364,3	294,7
Бытовые услуги в Самаркандской области, млрд. сум	10,6	14,3	25,5	35,1	47,5	36,9	448,1
Доля бытовых услуг в общем объеме услуг в Самаркандской области, %	5,67	5,63	7,80	8,15	8,61	+2,94	X
Доля бытовых услуг в общем объеме услуг в Узбекистане, %	1,68	1,81	1,69	1,63	1,73	+0,05	X
Доля бытовых услуг в общем объеме услуг в Самаркандской области, %	1,86	1,91	2,16	2,46	2,80	0,94	X

Но для увеличения доли в общем объеме услуг тоже необходимо найти внутренние возможности и принять меры по их мобилизации. Наличие такой ситуации также связано с изменением спроса населения на платные бытовые услуги на рынке услуг. Исследования показали, что стоимость бытовых услуг, оказываемых при увеличении или уменьшении объема бытовых услуг, также сыграла решающую роль. За последние десять лет стоимость бытовых услуг выросла в 20-25 раз, в зависимости от видов предоставляемых услуг.

Объем платных бытовых услуг в Самаркандской области имеет тенденцию к непропорциональному развитию с точки зрения услуг. Согласно таблице 2.2, в 2019 году на долю населения по видам услуг приходилось 43,0% объема бытовых услуг. Другими видами услуг были парикмахерские услуги – 1,7 %,

<sup>1</sup>[WWW.STAT.UZ](http://WWW.STAT.UZ) и на основе данных Управления статистики Самаркандской области автор произвел расчет.

фотоуслуги – 0,4 %, услуги химической чистки - 0,5 %, услуги по ремонту и подготовке мебели - 2,7%.

**Литературы:**

1.“Ўзбекистон республикаси фаолият турлари бўйича хизматларнинг таснифлагичи (ФТБХУТ)” 2006 йил 12 май. –Т.: 2006 йил, 124-125 бетлар.

4.Дмитрев В.М. Основы изучения и прогнозирование спроса на бытовые услуги. М.: “Экономика”, 2017 г.- 32 с.

5.Ядгаров Я.С. Бытовая обслуживания. Экономика и культура сервиса. М.: “Экономика”, 1990. -19 с.

6.Свириденко Ю.П. Сфера услуг: проблемы и перспективы развития. М.; Изд “Кандид”, 2013. – 10 с.

7.Маматқулов.Х.М. Хизмат кўрсатиш соҳасига оид атамалар ва иборалар изоҳли луғати.-Т.: “Иқтисод-молия”, 2010. 156-157 бетлар.

8.Пардаев М.Қ., Рахимов А.А. Аҳолига кўрсатиладиган пулли хизматлар. –Т.: “Наврўз” 2012, 22-бет.

9.Абдукаримов Б.А. ва бошқалар. Корхона иқтисодиёти (олий ўқув юртлари учун дарслик) Т.: Фан, 2014. – Б.122-123.

# CONCEPTUAL APPROACH TO THE DEFINITION OF AUDIT IN THE CONTEXT OF DIGITALIZATION OF THE ECONOMY

**Akzhibek Bolatkyzy**

Master's student, OP Accounting and Audit  
The Eurasian National University after L.N. Gumilev, Nur-Sultan, Kazakhstan

Scientific supervisor:

Moldashbayeva Luiza Polathanovna  
candidate of economic sciences, Associate Professor of the Department «Accounting  
and analysis», The Eurasian National University after L.N. Gumilev, Nur-Sultan,  
Kazakhstan

The rapid development of electronic and digital information technologies (open IT platforms, cloud technologies, a single international format for the presentation of financial statements in electronic format XBRL («extensible business reporting language») and others), which significantly increases the efficiency of accounting, control and analytical processes (identification and processing of data on internal business processes of the company and on the state of factors of the external market environment).

On the other hand, in the new conditions, the management of companies is forced to solve difficult adaptation tasks of reformatting the systems of methodological support of accounting, control and analytical processes and the preparation of internal and public reporting.

The solution of this problem is complicated by a number of objective and subjective factors.

The first is the increased impact on the market space of Kazakhstan of external influences (geopolitical cataclysms, economic sanctions, curtailment of sources of foreign investment, and others).

The second is the strengthening of the administration by the institutions of macroeconomic regulation in terms of the choice of tactics by companies to implement the development strategy. An example is the requirement of regulators to strictly comply with the provisions of the Corporate Governance Code (foreign format) by economic entities of Kazakhstan, which are not focused on the specifics of their activities and therefore formally performed by them.

The most acute problems are observed in the management system of companies with state participation. One of them is the low effectiveness of monitoring the targeted spending of budget allocations for public procurement and the implementation of state programs with multibillion-dollar budgets. This is partly due to the lack of a comprehensive control system, which should include two complementary functions: institutional (state-governmental) and intra-corporate financial control.

Currently, the different disposition of these controls is manifested primarily in the implementation of development strategies of state corporations. The obligation to

exercise internal corporate control is established by the Law of the Republic of Kazakhstan «On Accounting and Financial Reporting» (with amendments and additions as of 01.01.2022) and is assigned to the economic entities themselves.

No legislative regulation has been adopted regarding institutional (state) financial control, despite the fact that this issue has been discussed by scientists and legislators for more than ten years, and remains relevant to the present.

Currently, all functional elements of the financial and economic management system of companies with state participation (organization/motivation, planning/budgeting, accounting/reporting, analysis/regulation, control/coordination) are under pressure from serious discrepancies, and sometimes direct contradictions of national and narrow-departmental (managerial) interests. The issues of forming transparent financial statements have not been resolved.

The digital economy creates new opportunities for the development of all types of economic activity. First of all, it makes it possible to improve the organizational, technical and methodological support of information services, which include audit services.

Developing technologies based on artificial intelligence, descriptive and predictive analysis of big data can find an applied aspect in the digitalization of audit activities, which will accelerate the collection of information, the transition from manual procedures to machine processing of information, algorithmization of planning and in-depth understanding of the activities of the audited persons.

With the development of the market of high (hi-tech) and end-to-end technologies, digitalization of information systems of economic entities, the problems of adaptation of methodological and organizational and technological tools of auditing activities to modern conditions become particularly relevant.

Thus, a paradigm shift is underway in auditing science: the transformation of traditional auditing into a form of intelligent (AI audit), the methodology of which is based on machine learning technology in the professional field and the application of professional cognitions.

Discussions are emerging among domestic and foreign scientists and practitioners on the issues of trust in the opinion of a robot auditor who will perform the functions of a human auditor, changes in the professional competencies of auditors in the digital economy, adaptation of science to new realities and the ability of auditing to saturate the information space with reliable information. The nature of the impact of information technology on science and audit methodology has not been studied in detail, since the digital technology market is constantly opening up new opportunities for the modernization of organizational and technological support.

The main hypothesis of the study is that the possibilities of digital technologies allow improving the organizational and methodological support of audit organizations based on the formation of a cognitive ecosystem of auditing activities, which in the future will contribute to the development of complex robotic systems.

A distinctive feature of the digital economy is the use of more productive digital technologies in economic activity, which contribute to the acceleration of information flows by working with discrete levels of information signals, which allows for high-quality processing and transmission of information, as well as its storage in unlimited



volume. Technological explosions are taking place on the way to the formation of the digital economy, which is understood as «a combination of technologies that makes it possible to create new products and services that, on the one hand, form new spheres of activity, and on the other, radically change existing sectors of the economy» [1]. Promising digital technologies include big data, neurotechnologies and artificial intelligence, distributed registry systems, industrial Internet, robotics and sensor components, etc. Cognitive methods and technologies are the basis for the development and development of modern digital technologies.

Researchers consider the concepts of «cognitive technologies» and «artificial intelligence technologies» (AI technologies) as synonyms [2]. The term «cognitive» means «to know, to know», and «cognitive economy» is a knowledge-based economy.

In turn, cognitive methods are understood as «methods of influencing the processes of obtaining and storing knowledge» for solving complex problems and intellectual data processing, «and cognitive technologies are «methods and algorithms for achieving the goals of subjects based on data on the processes of cognition, learning, communication, information processing by humans and animals, neuroscience, self-organization theory, computer information technology, mathematical modeling of elements of consciousness and a number of other scientific areas» [3]. Cognitive technologies include a wide range of technologies for rationalization and formalization of intelligent systems for the generation and functioning of knowledge, expertise, communication and decision-making [4].

A similar definition is given to intelligent technologies (hereinafter referred to as IItechnologies). They are designed to implement tasks that a person traditionally performs on the basis of memorizing experience, developing an algorithm and understanding abstract concepts and adapting to new conditions [5]. AI technologies are designed to develop and operate information systems capable of accumulating, classifying and evaluating knowledge about the world around them; to replenish and generalize knowledge using logical inference; to interact with a person in a language close to natural; to assist him through knowledge stored in memory and logical means of reasoning [6].

The similarity between cognitive and AI technologies lies in the generation of new information and new ideas that are not explicitly embedded in the database. In other words, both are aimed at solving cognitive tasks, which include «data processing (interpretation, diagnostics, monitoring) and their formation based on the knowledge base (forecasting, planning, design), processing and formation of data and knowledge (training and management), knowledge formation based on meta-knowledge (shells)» [4, p. 4]. It is AI technologies that are based on models with fuzzy logic, evolutionary computing, neural networks and are used to automate and create intelligent systems.

The development of applied II-technologies in relation to auditing was preceded by research in the field of cognitive auditing and behaviorism as areas of cognitive economics. Since the 1980s, the foreign scientific base of audit has been reoriented to the study of personal and professional competencies, the behavior of specialists making rational management decisions.

Within the framework of the behaviorist approach, rationality of thinking, algorithms for developing opinions, motives of the auditor's activity, ways of

coordinating activities, economic self-awareness and behavior of the auditor as a participant in market relations have been explained for a long time. The majority of foreign scientific publications were based on the analysis of experimentally simulated audit practice, which allowed describing the procedure for forming an auditor's professional judgment in real reality.

In the field of cognitive auditing, cognitive procedures and classification of tasks by type of structuring (formalization) have been developed in order to substantiate the intellectual nature of auditing activities. Most audit procedures are unstructured, containing many alternative options and solutions, which requires the use of professional judgments [9]. Cognitive audit procedures are planning, organization and management, quality control, evaluation and analysis, reasoning, critical evaluation of evidence based on the application of the principle of professional skepticism, risk assessment and internal control systems.

M. J. Abdolmohammadi in his research proposed the classification of audit tasks into structured (routine, formalized) and less structured in conditions of uncertainty and incompleteness of information (for example, business continuity assessment) and came to the conclusion that none of the statistical models allows to justify the decisions made in the audit and contribute to the implementation of a set of unstructured tasks [10].

S. E. Bonner and N. Pennington identified 28 tasks in the audit and described cognitive processes in relation to the solution of each of them, and also identified the appropriate knowledge base [11]. For example, to understand the business of the audited organization, the auditor must have information about the state of the economic situation in the country where the audited organization operates, about external and internal factors that affect the business, and to perform analytical procedures and identify potential problems, information about the frequency of errors in accounting information and an understanding of similar typical customer situations and the specifics of companies' activities is required.

A formalized approach is not always acceptable in an audit, despite the fact that it excludes ambiguity and subjectivity, since as a result of its application, the probability of missing contradictory and unreliable evidence may increase; in addition, fraud schemes may not be detected in the audited entity. Most of the audit procedures are performed under conditions of uncertainty, the causes of which may be uncertainty, unreliability (incompleteness, inadequacy), ambiguity of knowledge about the problem area, inconsistency of source data, etc.

It should be noted that the standardization and structuring of tasks in this case are very relative, since the algorithm for their implementation is not always known and clearly defined by the internal standards of the organization.

Understanding the uncertainty and unstructured tasks in the audit led to the need to develop cognitive methods and technologies. A. A. Baldwin, S. E. Brown and B. S. Trinkle identified as cognitive technologies that can improve the methodology and technology of activity, expert systems, genetic programming, neural networks, fuzzy and hybrid systems [12].

These systems are used to simulate the intellectual abilities of a person in a certain applied aspect of testing accumulated knowledge and formalized rules for obtaining

new knowledge. Based on the search for solutions by logical inference with minimal user involvement, they provide a more complete understanding of information processes, their interrelations, form a knowledge base, accumulate, transfer the experience and knowledge of auditors. The transition from statistical methods to expert methods was caused, on the one hand, by the variety of risk factors of the business environment, and on the other hand, by the need to assess the subjective behavior of the management of the audited companies and actions taken in the process of management and control.

Applied research and laboratory analysis have become available due to the expansion of the capabilities of information technology and specialized audit programs.

These studies have made it possible to create a basis for conducting qualitative assessments and applying fuzzy logic methods to express professional judgment. In applied research, decision support technologies have been developed, which made it possible to make decisions based on generating possible options, choosing and offering the best option to the user and analyzing the consequences of the proposed decision. The practice of using expert systems shows that dynamic models are used in auditing to solve poorly structured tasks, and statistical models are used to support decision-making based on the theory of choice and the subjective utility function.

The analysis of foreign works in the field of AI technologies has shown that at the present stage, due to the expansion of the potential of digital technologies, the most important technologies for auditing are information extraction and big data analysis (Big data). In relation to audit, these are «collections of data of various types, which may include some combination of traditional structured financial and non-financial data, sensor data, emails, phone calls, social networks, blogs, as well as other internal and external data».

A promising area of research in the field of implementation and technology in the activities of audit organizations is the consideration of the creation of robotic systems and intelligent assistants that combine a set of technologies to solve various tasks in the audit.

Thus, an II-audit is an audit, the organization and methodology of which is based on the use of II-technology to perform cognitive processes and decision-making at all stages, from planning to forming an opinion in the auditor's report. Artificial intelligence can generate hypotheses based on judgments, collect data from disparate, including unstructured sources of information, analyze large amounts of information and visualize the results of analysis, as well as evaluate the collected evidence.

Despite the representation of this topic in foreign scientific literature, II-auditing and the use of digital technologies for audits remain unexplored areas in the domestic theory and methodology of auditing. Kazakh researchers address the issues of using big data to assess the risks of unfair actions, open data as a source of information for auditing, the use of robotic technology to solve problems at different stages of the audit. However, not enough attention is paid to research in the field of digitalization of auditing activities and certain areas of application of cognitive technologies, which is due, on the one hand, to the initial stage of development of the domestic methodology of auditing science, and on the other hand, to the insufficient development of applied

artificial intelligence technologies in the domestic market of IT products, including for the organization of auditing activities and experimental scientific research. The research carried out by foreign scientists is very important for the development of the domestic science of financial control and its compliance with modern realities and international trends.

### References

1. Сухарева М. А. (2018) От концепции постиндустриального общества к концепции экономики знаний и цифровой экономики: критический анализ терминологического поля. Государственное управление. Электронный вестник. № 68. С.445–464.
2. Kokina J., Davenport Th. H. (2017) The Emergence of Artificial Intelligence: How Automation is Changing Auditing. *Journal of emerging technologies in accounting*, vol. 14, no. 1, pp. 115–122.
3. Родзин С. И., Титаренко И. Н. (2013) NBIC-технологии, искусственный интеллект и электронная культура. *Информатика, вычислительная техника и инженерное образование*. № 2. Вып. 13. С.60–74.
4. Абдикеев Н. М., Аверкин А. Н., Ефремова Н. А. (2010) Когнитивная экономика в эпоху инноваций. *Вестник РЭА*. № 1. С. 3–20.
5. Карелин В. П. (2011) Интеллектуальные технологии и системы искусственного интеллекта для поддержки принятия решений. *Вестник Таганрогского института управления и экономики*. 2011. № 2. С. 79–84.
6. Остроух А. В. (2015) *Интеллектуальные системы*. Красноярск: Научно-инновационный центр. 110 с.
7. Шереметьева А. Облигации ждут инфраструктуры. *Ценные бумаги / Коммерсант*. URL: <https://www.kommersant.ru/doc/3335875> (дата обращения: 01.12.2017).
8. Скогорева А. Инфраструктура не в моде. URL: <http://slon.ru/articles/40111/>
9. Commerford B. P. Dennis S. A., Joe J. R., Wang J. (2019) Complex Estimates and Auditor Reliance on Artificial Intelligence. Elsevier. URL: Elsevier <https://ssrn.com/abstract=3422591> (дата обращения: 04.08.2019).
10. Abdolmohammadi M. J. (1987) Decision support and expert systems in auditing: a review and research directions. *Accounting and Business Research (Spring)*, vol. 17, pp. 173–185.
11. Bonner S. E., Pennington N. (1991) Cognitive processes and knowledge as determinants of auditor expertise. *Journal of Accounting Literature*, vol. 10, pp. 1–50.
12. Baldwin A. A., Brown C. E., Trinkle B. S. (2006) Opportunities for artificial intelligence development in the accounting domain: the case for auditing. *Intelligent Systems in Accounting, Finance & Management: International Journal*, vol. 14, no. 3, pp. 77–86.

# ІНСТИТУЦІЙНА ТРАНСФОРМАЦІЯ НАСІННИЦТВА ЯК СПОСІБ ПІДТРИМКИ ВІТЧИЗНЯНОГО ОВОЧІВНИЦТВА

**Рудь Вікторія Петрівна,**  
кандидат економічних наук, старший  
науковий співробітник, провідний  
науковий співробітник лабораторії  
інноваційно-інвестиційного розвитку  
овочевого ринку та інтелектуальної власності  
Інститут овочівництва і баштанництва Національної  
академії аграрних наук України, Україна  
[orcid.org/ 0000-0002-2464-0200](https://orcid.org/0000-0002-2464-0200)

**Сидора Владислав Валерійович,**  
аспірант кафедри маркетингу  
Полтавський державний аграрний університет, Україна,  
[orcid.org/0000-0003-0932-9382](https://orcid.org/0000-0003-0932-9382)

Розглядаючи проблему інституційної трансформації або структурної перебудови вітчизняного насінництва, не можна ігнорувати той факт, що цей процес має орієнтуватися на стратегічні цілі овочівництва, досягнення яких буде залежати від правильного вибору пріоритетів розвитку галузі та їх забезпечення. Але, на жаль, у діючій «Державній цільовій програмі розвитку овочівництва до 2025 року» напрямки «Селекція», «Новітні методи біотехнології» та «Насінництво у первинних ланках» державою не фінансуються [1].

Насінництво – найважливіший сегмент овочівництва, його фундамент, що формує потенціал галузі та підвищує її ефективність. Паритетне входження України у світовий ринок насіння неможливе без упорядкування умов використання сортів рослин та відтворення насіння, яке є комерційним носієм сортів. Основою виробництва, на яке спрямоване насінництво, є сорт і гетерозисний гібрид, які потрібно зберігати у чистоті і розмножувати в достатній кількості [2]. Тому, гостро назріло питання перерозподілу ринку насіння овочево-баштанних культур на користь вітчизняної продукції задля збереження вітчизняного генофонду. Основні конкуренти на вітчизняному насінневому ринку – провідні міжнародні компанії, що є дочірніми підприємствами могутніх світових транснаціональних нафтових та фармацевтичних компаній, щорічний прибуток яких становить 1 млрд. дол. США, а вкладання коштів у розвиток селекції розглядається ними як основна стратегія формування капіталу. На Україну припадає майже 2% світового імпорту насіння овочевих культур.

Одним із основних способів підтримки селекції є отримання роялті – своєрідної винагороди за використання сортів, виведених селекціонерами наукової установи в рамках укладених ліцензійних угод. За даними договорами відбувається часткова уступка прав інтелектуальної власності (передача прав на

користування, розпорядження, тобто не тільки на використання самого об'єкта, а й права на дозвіл використання та перешкоджання неправомірному використанню об'єкта). Відрахування роялті та наведення ладу у цій царині досі є одним із болючих для вітчизняних селекціонерів та виробників насіння [3]. Державні установи внаслідок недієздатності самої системи контролю за сплатою роялті даремно втрачають кошти, які могли б піти на розвиток науки.

Доволі гостро ці проблеми стосуються овочівництва внаслідок розпорошеності виробництва по дрібних ділянках на противагу з іншими сільськогосподарськими культурами, наприклад, зерновими, де процес контролю спрощується внаслідок великих посівних площ [4]. Крім того, зернові господарства розміщені в основному в зоні Степу, тобто їх виробництво сконцентроване і проконтролювати ситуацію цілком можливо. В овочівництві ж свої особливості - малі посівні площі, що розкидані територіально і проконтролювати процес вирощування майже не можливо. Апробацію посівів за законодавством можуть здійснити місцеві фірми, що отримали сертифікат, а не селекціонери – власники сорту, що б також посилює зв'язок селекціонера з виробниками насіння.

Інститут овочівництва довгі роки співпрацює з рядом овоче-насінневих господарств. В середньому за період 2000-2010 рр. на рік в установі укладалося до 120 ліцензійних угод [5], за період 2010-2020 рр. внаслідок перерахованих причин їх було укладено біля 60. Станом на 1 січня 2022 року укладено біля 10 ліцензійних угод, у минулому – 12, а бо у 1,5 рази менше. Тобто відбувається практичне згортання процесу отримання установою роялті. Це відбувається ще й тому, що в Україні практично відсутні структуровані правила виплати роялті за використання або за надання права на використання сортів рослин, що є підставою для виробництва, або відтворення насіння та його використання товаровиробниками у господарській діяльності. І кожний власник сорту, патенту на сорт самостійно повинен контролювати всі питання. Причому, зі сплатою першого роялті, що передбачено умовами ліцензійної угоди при купівлі насіння, проблем не виникає. А от з другим роялті – вже виникають проблеми, адже його сплата за умовами договору можлива тільки після отримання врожаю. «Підприємливі» господарства, не бажаючи втрачати кошти при сплаті другого роялті надають установам-оригінаторам відповідні акти списання посівів, постраждалих від природних обставин (форс-мажор). У такому випадку селекційні установи юридично не мають права вплинути на ситуацію.

Крім того, скорочення кількості укладених ліцензійних угод залежить також від високих витрат при виробництві насіння овочевих і баштанних культур, які сягають 120-180 тис. грн /га, що порівняно із зерновими культурами майже у 5 разів вище. Внаслідок цього, овоче-насінневі господарства переходять на вирощування зернових та технічних культур. Насінництво доволі трудомістка галузь. Процес оброблення овочевих культур складається з 30-40 операцій, а на обробку 1 га насінників необхідно від 600 до 1800 люд.-год. в залежності від культури. Як наслідок, обсяги виробництва вітчизняного насіння овочевих і баштанних культур в Україні з року в рік зменшуються. Так всіма категоріями господарств у 2020 році було вироблено 7,8 тис. ц насіння проти 81,9 тис. ц., що

у 10,5 рази менше рівня 2015 року. Крім того, експансія зарубіжних насінневих компаній на ринку насіння відкинула сегмент вітчизняного овочевого ринку насіння до 25%. В структурі Державного реєстру сортів рослин, придатних для поширення в Україні за останні 10 років частка сортів вітчизняної селекції зменшилась з 46 до 25 % [6]. Кількість підприємств, що офіційно заявлені у Держреєстрі України у 2020 р. порівняно із 2015р. скоротилася до 35-ти, або майже у 3 рази. Відмічається зниження активності підприємств і по зонах. Так, на сьогодні, в зоні Степу припинили свою діяльність 23 спеціалізованих господарств, в Лісостепу – 19, Поліссі – 12. Таким чином в Україні майже втрачено спеціалізоване виробництво насіння. На ринку діють „тіньові виробники”. Причому, середня площа одного господарства зменшилась від 12,8 га у 2015 до 3-5 га у 2020 тобто у 25 разів.

Для підвищення конкурентоздатності вітчизняних насінневих підприємств та повноцінного розвитку овоче-насінневого ринку необхідна інституційна трансформація галузі, тобто необхідно налагодити систему насінництва, що включатиме в єдину мережу асоціацію «Українське насіннєве Товариство» та суб'єкти інтеграції: виробників насіння, логістичні регіональні центри післязбиральної доробки та зберігання насіння, торгівельно-заготівельні підприємства по закупівлі та реалізації насіння та підприємства по виробництву товарних овочів. З цією метою в країні потрібно мати 40-45 господарств виробників сертифікованого насіння з посівною площею під насінниками 250-300 га у середньому на одне підприємство. Вирощуванням добазового насіння будуть займатися ІОБ НААН та дослідні станції. Базове насіння вирощуватимуть дослідні господарства (біля 35 господарств з площею 30-150 га).

Вирішення даного питання потребує законодавчого втручання, особливо в напрямку контролю посівів, їх апробації, удосконалення самого механізму стягнення коштів. Потребує запровадження практики прийняття періодичних, розрахованих на 4-5 років дії, базових законів з державного регулювання насінництва, що сприятиме стабільності та комплексності державного регулювання сільськогосподарського виробництва, його відповідності тенденціям у розвитку національної економіки, зниженню залежності державних програм підтримки від бюджетного процесу. Необхідно також зобов'язати «Українське насіннєве товариство» координувати роботу з виробництва і реалізації насіння овочевих та баштанних культур; надавати бюджетним науковим установам щорічну державну підтримку по виконанню програми «Селекція в первинних ланках насінництва».

Крім того, на сьогодні відсутні всі програми підтримки господарств, які займаються розмноженням добазового та базового насінневого матеріалу. У подальшому для цього необхідне: удосконалення правових норм та аспектів сплати роялті з урахуванням досвіду їх використання у країн Європи та інших передових країн світу; запровадження обов'язкового декларування сортових виробничих посівів товаровиробниками, які є власниками землі сільськогосподарського призначення; розроблення чіткого механізму отримання ліцензійних платежів науковими установами на основі передачі інформації про

укладені договори контролюючим органам (насіннева асоціація України та ін.) та реального звітування насінневих господарств з відображенням використання вартості насіння і садивного матеріалу; підтримання національної селекції за рахунок використання платежів за насіння, що використовується для власних потреб (Farm Saved Seed) і яке на сьогодні використовується товаровиробниками безоплатно та без погодження із селекціонерами; посилення контролюючої функції насінневої асоціації України шляхом паралельної реєстрації ліцензійних угод та виплат роялті, а також контролю, реєстрації та введення бази насінневих й товарних посівів у розрізі сортів та гібридів; збільшення надходження інвестицій за рахунок сплати ліцензійних та селекційних платежів для продукування нових високопродуктивних й якісних сортів вітчизняної селекції.

Постановлення питання про збільшення обсягів виробництва насіння овочевих і баштанних культур є цілком виправданим. Але, на сьогодні такої стратегії замало. Інституційна будова овочевого ринку мультиплікує додаткову тінізацію насінневого сегменту, а законодавче забезпечення галузі цей процес прискорює. Тож, на порядок денний виходять питання розв'язання проблем специфікації, структурної перебудови галузі овочівництва та адміністративно-територіальної реформи, яка визначить межі територій, повноваження громад та необхідні ресурси. У перспективі галузь насінництва має розвиватися ринковим шляхом за умов ефективного формування та функціонування прозорого, регульованого державою ринкового обігу насіння і садивного матеріалу та захисту інтелектуальних прав селекціонера й селекційних установ.

**Висновки.** Реалізація Державної програми формування та функціонування національного ринку насіння дозволить підвищити конкурентоспроможність вітчизняної галузі овочівництва та збільшити валовий доход. Формування висококласної та життєздатної насінневої системи в Україні, потребує системності та узгодженості умов правової охорони сортів рослин та їх використання, що охороняє економічні інтереси селекціонерів та сприяє окупності коштів, що вкладаються у селекцію, оскільки створення нових сортів рослин вимагає великих матеріальних та інтелектуальних витрат.

#### **Список використаних джерел:**

1. Про схвалення Концепції Державної цільової програми розвитку овочівництва на період до 2025 року. Розпорядження Кабінету міністрів України від 21 жовтня 2020 року № 1333-р. URL: <https://zakon.rada.gov.ua/laws/show/1333-2020-p>.
2. Жук О.Я., Сич З.Д. Насінництво овочевих культур / [Електронний ресурс]. Режим доступу: [https://agromage.com/stat\\_id.php?id=109](https://agromage.com/stat_id.php?id=109)
3. Захарчук О. Що заважає Україні наростити експорт насінневого матеріалу у 2018 році. <https://agroreview.com/content/shcho-zavazhaye-ukrayini-narostytu-eksport-nasinnuevo-ho-materialu/>
4. Ручкін О.В., Рудь А.М., Стовбїр О.П., Рудь В.П., Рудницька Т.О., Маслова В.І. Розміщення виробництва насіння овоче-баштанних культур// Економіка АПК. – 2002. - №7. – С.57-61.



5. Терьохіна Л.А., Ручкін О.В., Шевченко М.Г., Расторгуєва Л.А. Маркетингові дослідження моніторингу ринку інноваційної продукції овочівництва. Овочівництво і баштанництво. Харків: ТОВ «Виробниче підприємство «Плеяда», 2010. Вип. 56. С. 282–285.

6. Державний реєстр сортів рослин придатних для поширення в Україні у 2021 році, 2021 / [Електронний ресурс]. Режим доступу: <https://agro.me.gov.ua/storage/app/uploads/public/602/511/60a/60251160ad1b2677865252.pdf>.

## THE GEOLOGICAL DEVELOPMENT HISTORY OF AZERI FIELD AND OIL-GAS PERSPECTIVES

**Nesibova Guler Gumshud**  
Associate Profess

**Zeynalova Sevil Adil**  
assistant  
Azerbaijan State Oil and Industry University

### **Abstract:**

To study, the geological development history of the Azeri field, sedimentation velocity changes in the geological time, paleogeographic conditions, paleotectonic features of fold and faults formation were studied. To study the paleogeographic conditions of the area, a paleogeographic curve was constructed and analyzed based on normal lithological-stratigraphic section, and favorable conditions for the accumulation and storage of organic matter in these sediments were determined based on the rate of sedimentation at different time intervals. According to the analysis of pale profiles, the paleotectonic development of the fold was observed. By analysis determined that it is beginning to develop not later than the Pliocene and continued in subsequent time intervals.

**Keywords:** pale structure faults, sedimentation, pelite, siltstone, psammite facies, paleogeographic conditions

### **introduction**

The studied Azeri area is located on the Chilean-Goshadash anticline line in the Absheron archipelago and is an asymmetrical anticline fold extending in a south-easterly direction. The north-eastern wing lies at an angle of 200-450, and the south-western wing at an angle of 100-300. The arch part of the structure is complicated by a longitudinal distortion with an amplitude of 250 m, and as a result, the southwestern wing is relatively lower than the north-eastern wing. According to seismic data, three undulations of the hinge of the fold are observed, and as the depth increases, they take the form of local folds. The dimensions of the structure are 23.5x4 km in the lower part of the MG, the amplitude is 700 m [1].

9 objects were discovered in exploration well No. 1 drilled in the south-western wing of the Azeri structure: GUG, FLD (2 objects), and X, IX, VIII, VII, VI, and V horizons of Balakhani group.

The sedimentary complex of the geological section of the field consists of alternating sandstone, sand, and clay.

Productive horizons are associated with Mg (BLD, FLD, QUQ, QA, QLD) in Pliocene age sediments [2].

To study the history of geological development of the Azeri fold, paleogeographic curves, sedimentation velocity graphs, paleotectonic profiles were constructed and analyzed.

As we know, the sediment-formation complex, which represents the geological structure of any field, is formed under certain paleogeographic conditions, and by these conditions, in the lithological-stratigraphic section of the study area, potential oil parent rocks, including collector and non-conductive rocks is [3]. From this point of view, the paleogeographic environment in which the formation of the sedimentary complex in the area takes place plays an exceptional role in assessing the prospects of oil and gas.

Based on the analysis of the palaeogeographic curve and the velocity graph of sedimentation, certain information was obtained on the conditions under which the sediment-formation complex of the area was formed. Thus, the established palaeogeographic curve shows that from the early Jurassic to the end of the IV period, the depth of the sedimentary basin varies slightly in the geological-stratigraphic time interval. In the early and middle Jurassic periods, the bottom of the basin was relatively deep and shallow. In the Middle Jurassic, the basin was characterized by moderate depth. This indicates that there are favorable conditions for the formation of siltstone and pelitic facies. Since the Upper Jurassic period, the basin has been characterized by moderate and relatively deep conditions. This led to the formation of pelite and carbonate facies in the basin from this period. This situation also existed in the early Cretaceous. However, the fact that the section in this geological period is composed mainly of carbonate facies distinguishes it from the previous half-cycle. It should also be noted that the facies collected during this period was of great thickness

### **Results and Discussions**

. This indicates that vertical and tectonic movements with positive and negative signs in the study area are slowly replacing each other. Thus, since the early Cretaceous, the bottom of the sedimentary basin has been shallow and shallow sea conditions have existed in the basin. Such shallow conditions in the basin lasted from the late Cretaceous to the end of the Aghjagil century. Only in the Absheron century did the bottom of the basin deepen and a deep-sea regime prevailed, and accordingly, carbonate facies were formed. After the Absheron century, the bottom of the basin was characterized by shallow depth, and this part of the section consisted of pelitic and psammite facies.

According to researchers, there is a direct relationship between the rate of sedimentation and the amount of organic matter collected [4,5]. Taking this into

account, the rate of sedimentation at different stratigraphic age ranges was analyzed and the potential of lithological objects as potential parent rock was analyzed.

Thus, the sedimentation rate graph shows that the sedimentation rate in the early and middle Jurassic periods was 131 m / million years, and in the late Jurassic period, this process decreased by about 2 times compared to the previous geological time interval and reached 71 m / million years.

In the Early Cretaceous half-cycle, the rate of sedimentation again increased significantly, ie more than twice, to 150 m / mln.

In the Early and Middle Paleogene, the velocity reached 16 m / million, and in the late Paleogene, the rate of sedimentation increased again to 52 m / million.

In the productive stratum, the rate of sedimentation increased by a leap compared to previous geological times and reached 1,032 m / million. In the Agjagil century, this rate decreased sharply to 58 m / million. In the Absheron century, it was 367 m / million years.

Finally, in the fourth period, the rate of sedimentation increased sharply again, reaching 1,450 m / million.

According to Vassoyevich, Sokolov, and other researchers, if the rate of sedimentation in the basin is up to 50 m / million, then the amount of organic matter accumulated in the potential-oil parent rock is slightly lower than the Clark number [6,7]. In other words, such oil-bearing rocks cannot produce oil and gas as industrial hydrocarbons. If under favorable palaeogeographic conditions (subaquatic conditions and anaerobic geochemical environment), the accumulation rate is 50-140 m / million, then the amount of organic matter accumulated in the oil-bearing strata may be in the range of about 1-2%. When the sedimentation rate is between 140-160 m / million to 600 m / million, more than 2% of potential oil can accumulate in the main strata, and even up to 10% under favorable conditions. Finally, if the accumulation rate in the basin is 600-1400 m / million, then the amount of organic matter accumulated in the oil-bearing rocks can reach 16-20% and in exceptional cases 30%. Thus, from the comparison of the above-mentioned indicators with the rate of sedimentation in different stratigraphic time intervals in the study area, it can be said that except the Late Cretaceous, Early and Middle Paleogene periods, above (Lower and Middle Jurassic, Upper Jurassic, Maykop series, Aghjagil floor) and in other cases (Lower Cretaceous, Lower Pliocene, Late Pliocene-IV period) the rate of sedimentation was more favorable for the accumulation of organic matter in oil-

bearing strata. In this regard, it is especially important to mention the early Pliocene.

To follow the history of the development of the Azeri fold, a series of pale profiles were constructed and analyzed.

The paleostructural profile of the Early Fertile Layer shows that regular sedimentation occurred in the area during this stratigraphic period. It should be noted that the thickness of the MQ1 decreases from the edges of the area to the center, ie from the northeast and south-west wings of the local rise to the arch. This gives us reason to say that the Azeri wrinkle was already developing in the early half-century of the Productive Layer. At the same time, it is observed that the arch part of the crease is complicated by two fractures. The faults are fai-type and intensified in later geological time intervals. The amplitude of the fracture was 60 m. Thus, the wrinkle from the first paleostructural profile had already developed in this half-century, and the height of the rise was about 520 m. The pale profile compiled for the Late Fertile Layer shows that during this period, by the previous age interval, the process of regular sedimentation in the study area continued again, and the thickness of sediments from the wings of the fold to the arch changed significantly, ie decreased. This suggests that, as in the previous case, the wrinkle formation went hand in hand with the sedimentation and the wrinkle was of a condensed nature. Beginning to develop in the Early Fertile layer, the faults complicating the arch also intensified during this period, and its amplitude was 80 m. The height of the local rise in this half-century was 1300 m.

If we look at the pale profile but pale profiled of the Aghjagil and Absheron centuries, it seems that for this period there was a regular process of sedimentation. The thickness of the sediments decreased from the wings of the fold to the arch. Comparing the pale profile at the end of Nag + ab with the pale profile at the end of the late MQ2 half-century, a significant increase in the height of the fold was observed. It should be noted that in this century, the fault-type fracture, which complicates the arch, intensified and its amplitude was 100 m. At the end of the Absheron century, the height of the fold was 2,500 m.

It is clear from the modern profile built at the end of the IV period that the process of sedimentation was characteristic for this period as well. This profile shows that even a small part of the sediments in the arch of the fold is eroded. The thickness of the sediments decreases from the wings to the arch. In general, the fact that the Azeri fold is condensational, ie occurs simultaneously with sedimentation, allows to evaluation it in terms of oil and gas prospects. The intensification of the fracture, which began to develop in the early fertile half-century, in the fourth period, indicates that this fracture is ancient. During this period, the crease developed rapidly and reached a height of 3580 m.

- a) Paleoprofile built at the end of the fourth century
- b) Paleoprof was built at the end of the Absheron century(figure1-3)

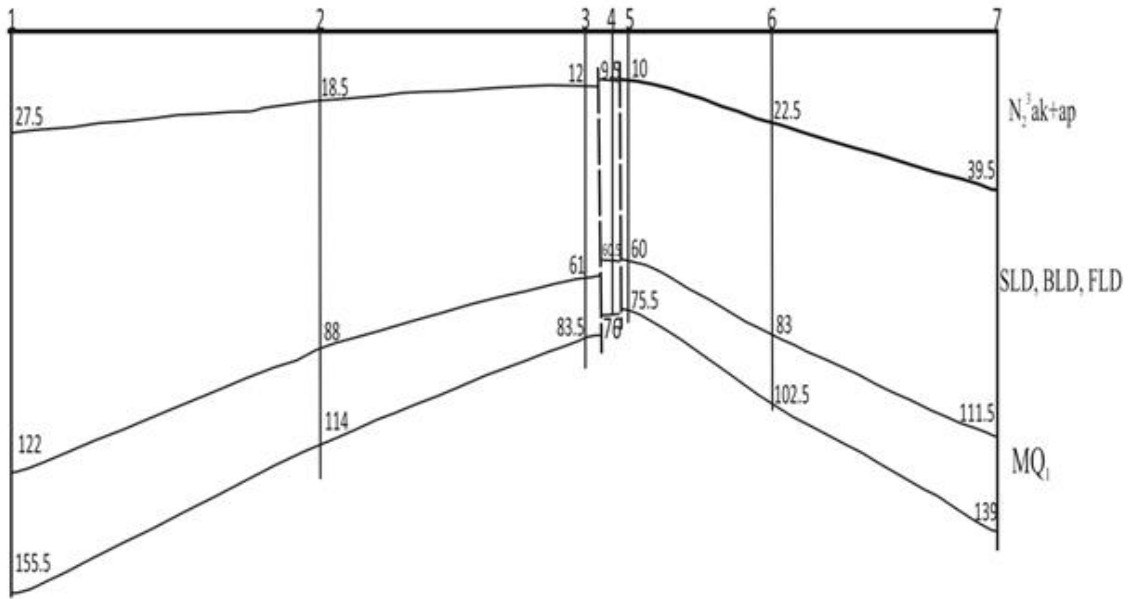

Figure 1. Paleoprof built at the end of the century on the top product

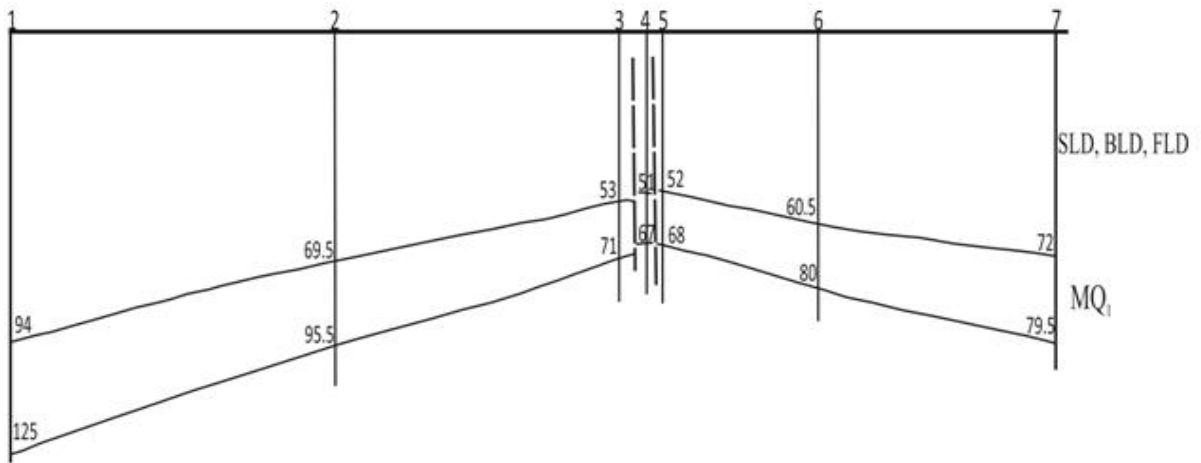

Figure2. Paleoprof established at the end of the lower productive layer century

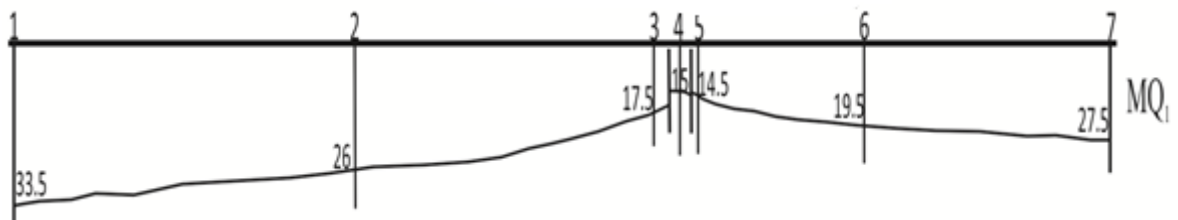

Figure3 Paleoprof established at the end of the lower productive layer century :

- . a) Paleoprofile built at the end of the fourth century; b) Paleoprofile built at the end of the Absheron century; c) Paleoprofile built at the end of the Upper Fertile Age; d) Paleoprofile built at the end of the Lower Fertile Age

To further refine the analysis of pale profiles constructed at appropriate stratigraphic age intervals, a velocity graph of wrinkle development was developed (Figure). As can be seen from the graph, the rate of wrinkle development in the early Productive Half of the Half Age was 200 m / million years. In the late MG half-century, this velocity almost doubled to 419.1 m / million. In the Agjagil and Absheron centuries, however, no significant difference was observed in the rate of fold development, reaching 480.8 m / million. In the fourth period, the speed increased to 617.4 m / million years

Speed chart of wrinkle development

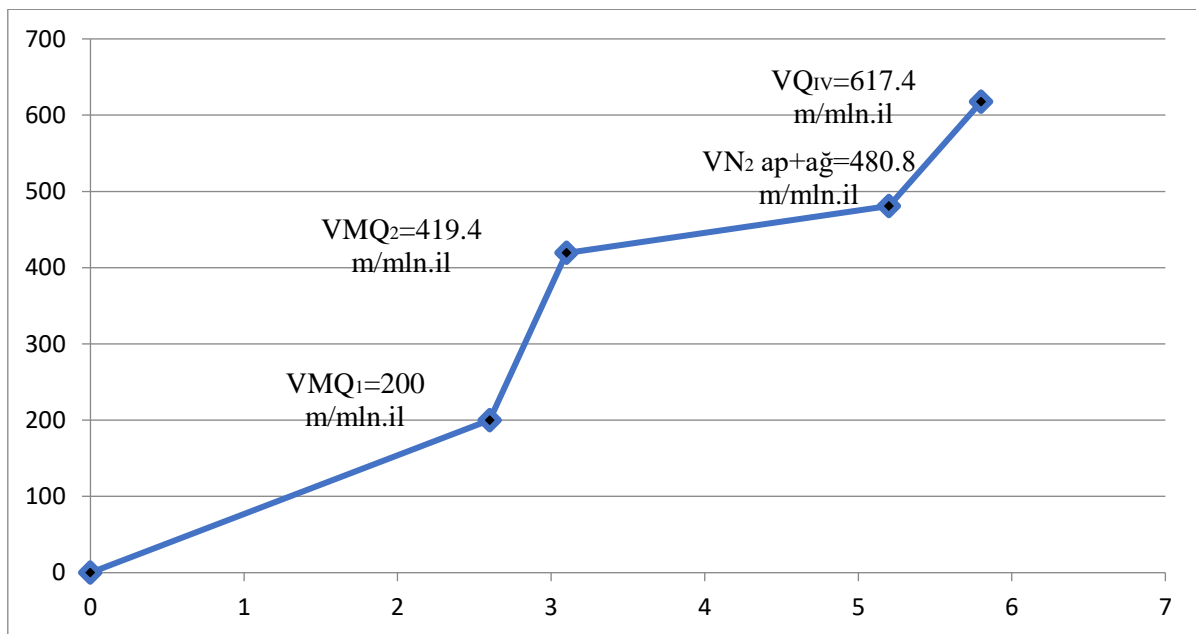

Figure 2. Speed graph of wrinkle development.

Thus, the development of wrinkles has been characterized by an increase in rate over time.

### CONCLUSIONS

As the bottom of the basin is characterized by medium and shallow depths in the area studied in the Pliocene period, alternation of pelite, siltstone, and psammite facies were formed in the sedimentary layer formed mainly under the predominance of pelitic fascia. The existing paleogeographic regime in the basin shows that it is suitable for the accumulation of organic matter in the oil-bearing strata.

The change in the rate of sedimentation over stratigraphic periods indicates that the paleotectonic conditions were favorable for the accumulation and storage of UM in the sediments collected in the basin.

.Azerbaijani wrinkle developed in the early Productive Age and was fully formed at the end of the Absheron Age. The wrinkle has developed in different geological time periods characterized only by an increase in velocity.

**References**

- 1/. Ali-zade AA, Ahmedov GA, Ahmedov AM and others. "Geology of oil and gas fields of Azerbaijan". Moscow. Nedra A 1996
2. Yusifov HM, Dilbazi ZG, Gadzhiev FM and others. "On the prospects of searching for new oil and gas fields in the eastern part of Absheron" ANC. 1990 №2
3. Abdulkhakova Z.N. "Analysis of the results of structural-exploration and mapping drilling of oil and gas in the Azerbaijani sector of the Caspian Sea, generalization and determination of the direction of further work" KGKTI Foundation, 2006 Inv.1029
4. Narimanov NR To the tectonics of the Absheron archipelago // Azerbaijan oil economy.- 1992. - № 10. - P.1-5.
5. T.Green, N.Abdullayev, J.Hossack, A.Roberts. 2014 "Sedimentation and subsidence in South Caspian Basin Azerbaijan" The geological society, London, Special Publications 312 (1), p 241-260.
6. Yusifov HM, Aslanov BS Oil and gas basins of Azerbaijan. - Baku. - 2018. –324 p.
7. Suleymanov AM Regional structural-tectonic features of the north-western part of the Absheron archipelago // Azerbaijan Oil Economy. - 2017. - № 4. - C. 3-11.



**«БОБУРНАМЭ» – КАК ИСТОРИЧЕСКИЙ ИСТОЧНИК****Динора Хошимова**

доцент

МЧС Академии РУз

**Малохат Бадалбаева**

старший преподаватель

МЧС Академии РУз

Узбекистан

Захираддин Мухаммед Бабур – автор замечательного произведения «Бобурнаме» – «Записки Бабура» занял видное место среди выдающихся деятелей науки и культуры средневекового Востока. Талантливый писатель, ценитель искусства, литературы и науки, оригинальный мемуарист, Бабур обладая широким кругозором и пытливым умом, оставил значительный след во многих областях жизни народов Средней Азии, Афганистана и Индии.

Благодаря своим выдающимся способностям, Бабур вошел в историю не только как полководец и правитель династии Бауридов в Индии, но также как ученый и поэт, оставивший богатое творческое литературное и научное наследие и в области мусульманской юриспруденции. Его перу принадлежат оригинальные лирические произведения (газели, рубаи), трактаты по мусульманскому законоведению («Мубайин»), поэтике («Аруз рисоласи»), музыке, военному делу, а также специальный алфавит «Хатт-и Бабури».

Однако центральное место в творчестве бабура занимает бесценный литературный памятник прозы на узбекском языке – его исторический труд «Бабур-намэ». Книга была завершена в Индии, она носит в основном автобиографический характер и отражает историю народов Средней Азии, Афганистана и Индии в конце XV– начале XVI в.в.

«Бабур-намэ» состоит из трёх частей. Первая часть посвящена описанию политических событий в Мавераннахре в конце XV в. Вторая часть охватывает события, происходившие на территории Афганистана, которая в эпоху Баура была известна как «Кабульский удел». В последней, третьей части, описываются политические события в Северной Индии, географические данные страны, её природные особенности, содержатся интересные сведения о народах, населявших эту страну.

Автор «Бабур-намэ» с присущей ему откровенностью описывает имеющую анархию среди правящих кругов– феодалов, их непрерывную борьбу за власть, приводит факты опустошения земледельческих оазисов, увеличения поземельного и других налогов, сбор которых весьма участился в годы смуты во владениях последних тимуридов – в Хорасане и Мавераннахре.

Благодаря «Бабурнамэ» мы узнаём об имевшем место в городе Самарканде страшном голоде в дни осады его Шейбани-ханом в 1501 года. Когда Шейбани-хан – совершив несколько нападений на город Самарканд, установил там свою власть, а позже покорил Фергану, Бабур был вынужден покинуть пределы своего родного края и отправиться в Кабул. Все эти события с подробным описанием тех мест, где приходилось скитаться бабуру в дни его неудач в борьбе за власть в Мавераннахре, описаны в первой части «Бабур-намэ», охватывающей события 1483–1504 гг. Правдивость сведений бабура подтверждают историки того времени: Хондемир, М.Хайдар, М.Солих, Беннаи и другие. Сам Бабур пишет: «... всё, что здесь написано, истина, и цель этих слов не в том, чтобы похвалить себя, – всё, действительно, было так, как я написал. В этой летописи я вменил себе в обязанность, чтобы каждое написанное мной слово было правдой и всякое дело излавалось так, как оно происходило. «Бабур-намэ» сноски.

Третья, последняя часть «Бабурнамэ», охватывает события 1525–1530 гг. Она более подробна, чем предыдущие. Бабур в этой части книги проявил себя незаурядным историком народов Индии описываемой эпохи. Обширность его познаний в области истории, экономики и культуры народов Индии превзошла данные большинства индо-мусульманских историков его времени, уступая только Абу Райхану Беруни.

«Бабурнамэ» содержит многочисленные сведения о литературной среде самого Бабура. На основе этих сведений можно воссоздать биографии многих малоизвестных поэтов того времени, живших в Средней Азии, Афганистане и Индии и писавших свои стихи на персидском также узбекском языках. В книге много ярких, с большим остроумием набросанных словесных портретов целого ряда его современников – государственных деятелей, поэтов, художников, музыкантов.

Очень образно дан творческий портрет великого поэта Алишера Навои. Благодаря этим описаниям, до нас дошли подробности его многогранной научной и литературной деятельности. К творчеству поэта бабур относился чрезвычайно уважительно, преклонялся его гением. Сноски.

В противоположность большинству историков современной ему эпохи, которые зачастую компилятивно повторяли сведения более ранних историков, бабур в своём труде от начала до конца остаётся оригинальным повествователем, описывает всё, исходя из своих наблюдений. Не менее самобытен язык и стиль его произведения. Язык его прост и лаконичен, народен, в нём полностью отсутствуют риторические ухищрения, свойственные его современникам.

Бабур подробно описывает крупные города Средней Азии, Хоросана, Ирана, Афганистана и Индии. Его данные о Фергане, Андижане, Самарканде, Бухаре, Кабуле, Газни, Балхе, Бадахшане, Дели, Девалпуре, Лахоре бесценны, ибо автор даёт представление о географическом положении этих городов, их торгово-экономический строй в феодальном хозяйстве того периода. Сравнивая данные бабура с позднейшими сведениями историков, можно представить рост и развитие этих городов в последующие века. Среди среднеазиатских городов, описываемых бабуром, особое место занимают родные ему города Ферганского удела: Андижан, Аксы, Касан, Ош, Канибадам, Исфара, Маргелан, Ходжент,

Узген, на характеристике которых он останавливается подробно. Среди них Бабур особо выделяет города Андижаен и Ош. Описывая Андижан, который являлся столицей Ферганского удела, Бабур отмечает, что там много хлеба, плоды изобильные, дыни, виноград хороший, груши лучшее андижанских не бывают.

Отдельные страницы «Бабурнамэ» посвящены описанию Кабула и Газни, крупных городов Афганистана.

Особенно подробно Бабур освещает историю правления династии Лодиев в Индии, последним представителем которых был, как известно Султан Ибрахим, которого и разбил Бабур в неравном сражении недалеко от города Дели, в Панипате, 21 апреля 1526 года. Битва завершилась полной победой Бабура благодаря его большому опыту как государственного деятеля, а также благодаря применению впервые в Индии огнестрельного оружия. Бабур, находясь в Индии, имел хорошую возможность общаться с коренным населением страны. Его полномочия и власть были распространены от Кабула до Бихара, охватывая большинство густонаселенных земледельческих оазисов Сереной Индии. Анализ данных, Бабура, относительно географии Индии показывает, что Бабур наиболее четко различает три бассейна: бассейн ре Инд, Ганг и притока Ганга.

Несмотря на очень краткое по времени правление в Индии (1526 – 1530гг.), Бабур сумел в некоторой степени объединить феодально-раздробленную страну и провести в жинь такие важные мероприятия, как упорядочение земельно-водных отношений и налоговой системы. По его приказу благоустраивались мечети, сооружались здания различного назначения, строились бюани, рылись колодцы и и.т.д. Процесс этот получил свое дальнейшее развитие при приемниках Бабура, что особенно заметно в стиле крупных зданий, сооруженных в Северной Индии его потомками. Дджавахарлал Неру в своем труде «Открытие Индии» отмечал, что «после прихода бабура в Индию произошли большие сдвиги и новые стимулы вдохнули свежесть в жинь, в искусство, архитектуру, а другие отрасли культуры пришли в соприкосновение».

В настоящее время «Бабурнамэ» привлекает всё большее внимание специалистов всего мира. В изучении «Бабурнамэ» и ознакомлении с её содержанием мировой общественности значительный вклад внесли учёные зарубежных стран: Голландии (1705г. – Витсен), Англии (1826 г. – Ж.Лейден и В.Эрскин, 1844г. – Р.Колдекот, 1905 г. – А.Беверидж), Германии (1810 г. – Ю.Клапрат), Франции (1871 г. – Паве де Куртейл), Индии (1924 г. – Мирза Насреддин Хайдар, Ризви) и другие.

В изучении «Бабурнамэ», а также поэтического наследия Бабура весомый вклад внесли учёные Узбекистана. Среди них необходимо отметить издание текста «Бабурнамэ» 1948г.) в двух томах П.Шамсиевым и С.Мирзаевым, в 1060г. Этими же учёными был повторно опубликован «Бабурнамэ» в одном томе с предисловием В.Захидова.

Следующее издание «Бабурнамэ» в переводе в русский язык вышло в свет в 1982г. с предисловием С.Азимджановой под редакцией М.Хайруллаева.

**Использованная литература:**

1. «Бобурнома» Т., Фан 2001.
2. Азимжанова С. «Бабурнамэ» Т., 1968.

## **SCIENTIFIC IDEAS ABOUT THE CONCEPT OF PUBLIC DIPLOMACY AS A BASIS FOR COOPERATION IN THE SCIENTIFIC AND EDUCATIONAL DIRECTION**

**Г.Б. Хамитов,**

Master's student of specialty 7M02220-History

**Vecihi Sefa Fuat Hekimoqlu**

PhD, Associate Professor

NJC South Kazakhstan state university named after M. Auezov, Shymkent, Republic of Kazakhstan

A correct understanding of the phenomenon of public diplomacy, its resources, goals and forms of implementation is impossible without a clear definition of the term «public diplomacy». Tracing its evolution, it can be noted that it is not a new lexical construct, although its modern meaning and understanding in scientific, expert and practical circles differs from the original semantic load. For a wide audience, public diplomacy is still largely associated with a practice that is the opposite of "secret" or traditional state diplomacy [1]. Such a simplified understanding of the phenomenon is not entirely correct, but it cannot be called categorically wrong either. Publicity or openness, indeed, is «one of the characteristic features of public diplomacy, but not the main attribute in its applied dimension» [2].

The famous American researcher Nicholas Cull finds the first mention of the term «public diplomacy» in the English press of the mid-nineteenth century. These journalistic uses pointed to integrity, honesty and transparency in diplomacy and politics in general [3].

Over time, the term was introduced into the lexicon of the American media and political circles of the United States and other Western countries, at the same time it was refined and filled in terms of content. Americans actively began to use the concept of public diplomacy in the mid-60s, at the height of the Cold War, replacing the term «propaganda», which by that time had acquired a negative connotation in the public consciousness. [3].

It was then that the classical, though not generally accepted definition of public diplomacy appeared, which was proposed by the American researcher E. Gullion in 1965. He called public diplomacy a dimension of international relations that goes beyond traditional diplomacy, and a means by which governments and private groups influence the opinions and attitudes of other governments and peoples in order to influence their decisions in the field of foreign policy. Gullion considered the «transnational flow of information and ideas» to be the central point of such practice [4]. This definition, although it established the government/state and private groups as subjects of public diplomacy, but in practice during the Cold War only the state remained the main actor in this area.

Gullion's «exit» of public diplomacy beyond the limits of traditional diplomacy, however, also causes discussions about the relationship of these two institutions. Some supporters of traditional diplomacy, for example, J. Berridge, consider public diplomacy to be «an obstacle to real work», white/official propaganda or simply «fashionable» practice and «not diplomacy at all» [5]. P. Sharp also argues, «the public should take a peripheral position in relation to diplomacy» [6]. However, such radical interpretations of public diplomacy do not enjoy broad support among specialized specialists.

The rise of the importance of the dialogue format in the public diplomatic strategy was also influenced by the emergence in the 90s of the concept of «soft power» by the American political scientist Joseph Nye, who explains this power as «the ability to exert influence in order to achieve the desired results through attractiveness rather than coercion or payment». [7]. Being essentially a dialo-oriented concept [8], «soft power» turns public diplomacy into a tool to increase the attractiveness and strengthen the authority of the state. At the same time, the very concept of «soft power» becomes the key theoretical foundation of public diplomacy within the framework of political science. In addition, of course, the realization of the low effectiveness of unilateral public diplomacy was influenced by the events of September 11, 2001 and the subsequent policy of the United States, which needed to build cooperative relations with the Islamic world in a war against Islamic radicals

In the United States, which holds the palm in the theoretical understanding and application of the resources of public diplomacy, initially the goal of public diplomacy was seen in mastering the hearts and minds of people. The subsequent evolution of the theoretical foundations of this phenomenon «led experts to the idea of the need to develop a system of bilateral dialogue and the involvement of foreign audiences». This rethinking of the strategy of public diplomacy largely formed the basis of the «new public diplomacy» - a concept that, according to A. Dolinsky, summarizes all the evolutionary and revolutionary changes that have occurred in public diplomacy.

These trends and the increase in scientific and practical interest in public diplomacy have attracted the attention of researchers to some related and similar concepts – «propaganda», «cultural diplomacy», «civil diplomacy», «people's diplomacy», «public diplomacy», «branding of the state», etc. Analyzing these concepts, the author of this dissertation tries to identify their relationship with public diplomacy and the dynamics of theoretical thought in this direction.

#### 1. Public diplomacy and propaganda

Historically, public diplomacy is not only associated with propaganda, but also owes its appearance to this term in the socio-political, and then scientific discourse. Public-diplomatic activity before the appearance of the classical Coulomb definition in the mid-60s was called propaganda. E. Gullion himself also preferred the concept of «propaganda», arguing that it more accurately describes the information support of US foreign policy. However, due to the negative connotation of the term «propaganda» established in the public consciousness at that time, the choice was made in favor of public diplomacy. Has, however, practical activity in this area moved away from the use of propaganda tools?

There can be no positive answer to this question, given the realities of the ideological confrontation between the West and the East at that time. The public-diplomatic activity of the United States during the Cold War remained quite propagandistic; the Americans considered public diplomacy a significant preventive tool in the «American defense arsenal». Edward Murrow, the head of the US Information Agency, wrote in 1963 that the arsenal of persuasion of the United States should be as combat-ready as the American nuclear arsenal, and used more vigorously than ever.

At the present stage, researchers note trends towards the approval of a new reading of the term «propaganda» and the understanding of public diplomacy as a short-term information mechanism. N. Tsvetkova, a specialist in US public diplomacy, connects this trend with the fact that «Nye's ideas about attracting foreign countries to US values are not in demand in a world where tensions are growing and direct political propaganda is needed». Therefore, considering public diplomacy from the perspective of political communication, the American researcher R. Zakharna calls it a means of dialogical propaganda. By the latter, R. Zakharna understands the establishment of two-way communication between the addressee of political propaganda and its recipient in foreign society. The new propaganda public diplomacy, in contrast to the similar traditional form, deals with understanding, informing and influencing. The purpose of such public diplomacy is to achieve short-term goals (of a political nature) and improve the political image of the addressee.

Based on the above, it can be argued that in the process of evolution of public diplomacy from purely one-sided propaganda activities towards dialogue formats, elements of propaganda have always found a place in the arsenal of public diplomacy, especially in its informational dimension. Public diplomacy itself has always been engaged in propaganda in the original sense of the word (Latin *propago* — «I distribute») - that is, the dissemination of ideas and values. However, after a certain period after the end of the cold war, it again becomes a regular hostage of the second, odious meaning of the word «propaganda», which implies systematic efforts to mislead by misinformation and distortion of facts.

## 2. Cultural diplomacy and civil diplomacy

Culture is one of the key sources of the «soft power» of the state. Historically, according to experts, as an integral element of foreign policy activity, it was with the popularization of one's own language and culture that systematic work began, which today can be called public diplomacy. In other words, cultural diplomacy is «the core of public diplomacy of the state, since it is through culture that the nation reveals its identity to the world, presents its values and ideas».

## 3. Public diplomacy and people's diplomacy

There is no unity of conceptual and categorical apparatus in the research discourse on public diplomacy in Kazakhstan today. The difficulties are caused by the not entirely successful translation of the English concept of «public diplomacy» into Russian as «public diplomacy». In English, the word «public» means not only publicity, but also has other meanings - state, public, social. Accordingly, some researchers consider the option «public diplomacy» or «people's diplomacy» to be correct, while others insist that the above-mentioned concepts are interchangeable.

However, the translation option as «public diplomacy» does not cover the entire range of activities of public diplomacy (foreign broadcasting, educational exchanges, etc.). Therefore, it is better to understand it either as a synonym for public diplomacy, or as one of the subdirectories of the latter, since «limiting public diplomacy to the dialogue of non-profit organizations is a semantic and potentially political mistake». However, not all researchers agree with this approach.

#### 4. Public diplomacy and national branding

A certain orientation of public-diplomatic activity on the formation of the image of the state, attracted the attention of specialists from commercial marketing to it. According to Simon Anholt, a recognized expert in the field of state branding, globalization is turning the world into a giant shopping mall, where states are products on shelves that «frantically fight for the attention of passing shoppers». The nature of modern public diplomacy by supporters of the school of commercial marketing is explained by the concept of a national brand. They claim that the combination of the principles of public diplomacy and marketing laws in promoting the image of the country has made the image of the state and its policy a product that needs to be sold to an international audience. In this sense, the image of the government became known as the national brand, and «soft power» became its central design element. In this «triangle» public diplomacy is assigned the role of a channel for promoting the national brand. As A. Dolinsky notes, despite the economic motivation of the concept of branding states and the political orientation of public diplomacy, in practice these two phenomena are «at least related».

Such a variety of approaches reflects not only the dynamics of theoretical understanding of both phenomena, but also reflects the trends of studying the practical efforts of states in these areas. On the other hand, it indicates the degree of closeness of public diplomacy and national branding, which affect, albeit with different goals, the perception of the state in foreign society. It seems that the skillful and moderate application of the ideas of national branding in the strategy of public diplomacy can contribute to improving the effectiveness of the latter.

The evolution of scientific ideas about the concept of public diplomacy continues. The metamorphoses of modern world politics and international relations, the rapid development of information and communication technologies have led to the fact that the theoretical understanding of the phenomenon of public diplomacy and specialized practice have moved from a state-centered, one-sided propaganda model to a dialogue format and the involvement of non-state actors. The emergence and development of a variety of external communication systems and means of influencing foreign public opinion among states has led to the emergence of new concepts close to the practice of public diplomacy. Its conceptual apparatus, especially in Russian-language literature, turned out to be quite blurry. Some Russian researchers point to the synonymy of such concepts as «public diplomacy» and «public diplomacy», while others separate them on the sides, based on the criteria of subjectivity (state - social principle) and the goals pursued (political - non-political). The latter, however, do not take into account that in the original public diplomacy combines both public and public diplomacy in the sense in which they are understood and distinguished in Russia. It turns out that public



diplomacy is a broader concept, and the concepts discussed above cover narrower areas of public diplomatic activity.

In general, the use of certain terms in relation to the field of public diplomacy depends on many factors - from the researcher's belonging to a certain theoretical school to the specifics of the scientific and political discourse of a particular country.

The revolutionary transformations of the modern world associated with the unprecedented development of communication systems, increased activity of non-state actors, including violent ones, increased competition for information dominance and, finally, the tendency to the return of the force factor in international relations, will certainly affect the further evolution of scientific ideas about the phenomenon of public diplomacy, and, as it seems, a variety of approaches to their interpretation will be preserved.

### References

1 Долинский А.В. Современные механизмы сотрудничества в рамках публичной дипломатии. Диссертация на соискание ученой степени канд. полит. н. М: МГИМО (У), 2011. – 210 с.

2 Бахриев Б.Х. Публичная дипломатия в современном исследовательском дискурсе // Вестник Таджикского государственного университета права, бизнеса и политики. Серия обществен. наук. – 2017. – №1 (70). – С.131-147.

3 Cull N. Public Diplomacy before Gullion: The Evolution of a Phrase. In Routledge handbook of public diplomacy, eds. Nancy Snow and Philip M. Taylor. New York, NY: Routledge, 2009. pp. 19-23.

4 The Edward R. Murrow Center for Public Diplomacy - Definitions of Public Diplomacy. URL:<http://fletcher.tufts.edu/murrow/pd/definitions.html>

5 Berridge G. Diplomacy: theory and practice, 4th Edition. Basingstoke, New York: Palgrave, 2010. Pp.179-183.

6 Sharp P. Diplomatic Theory of International Relations. Cambridge: Cambridge University Press, 2009. P.271.

7 Nye S.J. Soft Power. The Means to Success in World Politics. N.Y.: Public Affairs, 2004. P.5.

8 Лебедева М.М. «Мягкая сила»: понятие и подходы // Вестник МГИМО-Университета. - 2017. - 3(54). - С. 212223. - DOI 10.24833/2071-8160-2017-3-54-212-223.

## **ШЕТЕЛ ЗАҢНАМАЛАРЫНДАҒЫ БӘСЕКЕЛЕСТІКТІ ҚҰҚЫҚТЫҚ РЕТТЕУДІҢ ҚАЗАҚСТАН ЗАҢНАМАСЫНА ӘСЕРІ**

**Меирбекова Гульжазира Болатқызы**

Абай атындағы ҚазҰПУ-і  
Тарих және Құқық институты  
«Құқықтану» кафедрасының  
қауымдастырылған профессоры  
Қазақстан Республикасы, Алматы қ.

**Қасымұлы Кенесары**

Тарих және Құқық институты  
«Құқықтану» мамандығының  
3-курс студенті, ОАБ

Бүгінгі таңда ТМД елдерінің көпшілігі монополияға қарсы реттеу негіздерін конституциялық шоғырландыру жолымен жүр. Сонымен, қатар Ресей Федерациясының Конституциясының 8-і экономикалық кеңістіктің біртұтастығына, тауарлардың, қызметтердің және қаржылық ресурстардың еркін қозғалысына, бәсекелестікті қолдауға, экономикалық қызмет бостандығына кепілдік береді [1].

Осылайша, Қазақстаннан айырмашылығы, Ресей Федерациясындағы бәсекелестік конституциялық кепілдік дәрежесіне көтерілу арқылы реттеледі.

Ал, «Бәсекелестік туралы» Конституциялық ереже Әзірбайжан Республикасының Конституциясында тұжырымдалған. Әзірбайжан Конституциясының 15-бабында мемлекет нарықтық қатынастар негізінде экономикалық дамуға, әлеуметтік бағытқа жағдай жасайды, кәсіпкерлік еркіндігіне кепілдік береді, экономикалық қатынастарда монополия мен бәсекелестікке жол бермейді. Бұл жағдайда монополияға қарсы реттеу әділетсіз бәсекелестік пен монополияның алдын-алу жөніндегі мемлекеттің қызметінде көрінеді [2].

Украина Конституциясының 42-бабында «әркімнің заңмен тыйым салынбаған кәсіпкерлік қызметке құқығы бар. Мемлекет кәсіпкерлік қызметтегі бәсекелестікті қорғауды қамтамасыз етеді. Нарықтағ монополиялық жағдайды теріс пайдалану, бәсекелестікті заңсыз шектеу және бәсекелестікке жол берілмейді. Монополияның түрлері мен шектері заңмен белгіленеді»[3].

Бұл жерде Қазақстан Республикасы Конституциясының нормаларына ұқсас, бизнес бостандығы мен бәсекелестікті қорғаудың кепілдіктері бір нормада біріктірілген. Сонымен қатар, монополияның түрлері мен шектерін анықтайтын

бәсекелестікті шектейтін іс-әрекеттердің тізімі әлдеқайда кең, бұл, әрине, осы мемлекеттегі бәсекелестікті жалпы реттеуге оң әсер етеді.

Молдова Конституциясының 9-бабы нарықтық және адал бәсекелестікке мемлекеттің экономикалық жүйесі негізделген экономиканың негізгі принциптеріне сілтеме жасайды [4].

Бәсекелестікті құқықтық реттеуді бекітетін және монополистік қызметті шектейтін мемлекеттердің саны соншалықты көп, әрине, мұндай реттеудің негіздері Конституция нормаларында бекітілген. Алайда, ТМД-ның жекелеген мемлекеттері бұл тәсілді қолданбайды. Атап айтқанда, Беларусь Республикасы мен Өзбекстанда Конституцияның экономикалық және әлеуметтік құқықтарды реттейтін бөлімдерінде монополияға қарсы заңнама туралы нормалар жоқ.

Негізі бәсекелестік пен монополистік қызметті құқықтық реттеу көздері әртүрлі дамыған нарықтық экономикасы бар елдердің тәжірибесіне негізделген еді. Алайда, заң шығарушының бәсекелестік туралы заң мен монополияға қарсы заңның қолданылуын ажыратуға деген нақты ниетіне қарамастан, бәсекелестік туралы заңда монополияларға қарсы ережелер бар. Сонымен бірге, Қазақстан Республикасының 1991 жылғы бәсекелестік туралы Заңында монополияға қарсы нормалармен қатар бәсекелестікке тыйым салу туралы ережелер де қолданылды. Осылайша, екі қатынастардың бір уақытта бірдей қатынастарды реттейтін жағдай болды.

Бұл заңның пайда болуымен, заңнамалық қорғау мен бәсекелестікті қолдауды дамытуда жаңа кезең басталды.

Бәсекелестік қатынастарды реттеудегі осындай өзгерістерді ұсынатын ережелер, мысалы: кәсіпкерлердің монополияға қарсы заңдардың сақталуына қатысты жоспарлы тексерулерден бас тарту, заңның экстерриториалдығы туралы нормаларды енгізу, кәсіпкерлерді біріктіру процесінде монополияға қарсы органмен келісу арқылы мемлекеттің қатысудан бас тарту, монополияға қарсы органға жедел-ізвестіру шараларын жүргізуге өкілеттік беру және т.б. [5, 17 б.].

Нәтижесінде, 2008 жылғы 25 желтоқсанда бұрын қабылданған барлық өзгертулерді қамтитын және 2007 жылғы заң жобасынан басталған кәсіпкерлік қызметті реттеуді ырықтандыру тенденциясын қолдайтын «Бәсекелестік туралы» Қазақстан Республикасының қолданыстағы Заңы қабылданды. Ал ҚР 2015 жылғы 29 қазандағы № 375-V Кодексімен 2016 ж. 1 қаңтардан бастап күші жойылды. Соның орнына ҚР «Кәсіпкерлік кодексі» қабылданды [6].

ТМД елдерінің бірлескен іс-әрекеттеріне жасалған алғашқы маңызды қадам болды. Келісім алдын-ала сипатта болды, ол мемлекеттердің монополияға қарсы саясатты, монополиялық қызметті тоқтату және бәсекелестікті қорғау саласындағы ынтымақтастық туралы, сондай-ақ монополистік қызметті бағалаудың өлшемдері мен әдістерін белгілеу кезінде әділетсіз бәсекелестік пен монополияға қарсы заңдарды біріздендіруге қол жеткізуге деген жалпы ниетін анықтады. Келісім күшіне енгеннен кейін бір жылдан кейін тараптар келісілген монополияға қарсы саясатты жүзеге асыру туралы келісімге қол қойды. Келісім Шартта белгіленген трендтерді сақтап қалды. Шартта қатысушы мемлекеттердің кәсіпкерлік субъектілері үшін бәсекелестіктің жалпы ережелерін белгілеу және

Монополияға қарсы саясат жөніндегі мемлекетаралық кеңестің құрылуы маңызды сәт болды. Монополияға қарсы кеңестің негізгі міндеті монополистік қызметті бағалаудың өлшемдері мен әдістерін, бәсекелестікті, біртұтас экономикалық кеңістікте бәсекелестік ережелерін бұзатын шаруашылық жүргізуші субъектілерге, билік пен әкімшіліктерге бәсекелестік ережелерін, ережелері мен ықпал ету тетіктерін бұзу жағдайларын тергеу процедураларын және оларды мемлекеттер арасындағы үйлестіруді дамыту туралы жариялады. МСМК-ға ұлттықтан тыс жоғарғы органның функциялары берілген. Атап айтқанда, шарттың мәні болып табылатын, мәселелер бойынша, қатысушы мемлекеттердің шаруашылық жүргізуші субъектілері арасындағы дауларды қарау, және қабылданған шешімдер бойынша міндетті нұсқаулар беру болып табылады. 2000 жылғы 25 қаңтардан бастап келісілген монополияға қарсы саясатты жүргізу туралы жаңа шарт күшіне енді, ол МСМК ұлттықтан жоғары органның негізгі функцияларын жойды [7, 54 б.].

Қазіргі уақытта Беларусь, Қазақстан және Ресей Федерациясы арасында Кеден одағын құру мәселесі өзекті болып отыр. Одақ аясында келісілген емес, біршама тиімді монополияға қарсы саясат жүргізу керек. Бірыңғай саясатты іске асырудан күтілетін нәтижелер қатысушы үш елдің әрқайсысындағы бәсекелестік жағдайға оң әсер етеді. Әзірге мемлекеттер өзгертілген заңнамаға бейімделу сатысында. Кедендік одақ аясындағы қатынастар ұзаққа созылмай тұр, өйткені олар күрделі проблемаларды анықтап, статистикалық мәліметтерге ие бола алады. Қазақстанның Кеден одағына кіруінің оң және теріс жақтары біздің зерттеулеріміздің келесі кезеңі болады.

ТМД елдерінің бәсекелестікті қорғау және монополистік қызметті шектеу, экономикалық дамыған мемлекеттер қауымдастығына бірігу бағытындағы бірлескен жұмысының арқасында Қазақстан экономикалық өзгерістерді жүзеге асыруда әсерлі нәтижелерге қол жеткізді. ТМД елдеріндегі монополияға қарсы заңнаманы үйлестіру жөніндегі қажырлы жұмыстың нәтижесінде қысқа мерзімде ішкі және мемлекетаралық деңгейде бәсекелестікті қорғау саласында тиімді нормативтік-құқықтық база қалыптасты.

Бәсекелестікті дамыту мен қорғауға бағытталған келісілген саясатты іске асырудың барлық салаларын қамтитын нормативтік құқықтық актілер қабылданды. Мемлекеттердегі өзгеріп отырған экономикалық жағдай, әлемдік нарықтың өсіп келе жатқан ықпалы және ТМД елдерінің «Бәсекелестік туралы» заңнамасын одан әрі үйлестіру қажеттілігі жалпы құқықтық өріс шеңберіндегі нормативтік-құқықтық базаны ұдайы жетілдіруді ынталандырады, конституциялық, әкімшілік, қаржылық, азаматтық құқықтың тиісті салаларына қатысты заңнамаға бәсекелестік стандарттарын енгізуді талап етеді.

Осылайша, қазіргі дамудың қазіргі заманғы талаптарына сәйкес келеді деп айтуға болмайды. Жетілмеген уақытта ТМД елдеріндегі өтпелі кезең формальды түрде аяқталды, экономикалық жүйелер нарықтық белгілерді алды. Алайда Достастық елдеріндегі экономикалық институттардың жұмыс істеуі ұлттық экономиканы ұйымдастыру нарықтық экономика одан әрі реформаны, жоспарланған басқару әдістерін түбегейлі бұзуды және оларды нарықтық әдістермен алмастыруды талап етеді.

ТМД елдері арасындағы келісілген монополияға қарсы саясатты, бәсекелестікті қорғау, бәсекелестік туралы заңдарды біріздендіру және экономикалық байланыстарды жандандыру бағытындағы түрлі интеграциялық топтардың қызметіне үлкен әлеует бар. Тіпті, дамыған нарықтық экономикасы бар мемлекеттердің ең оң тәжірибесі, Кеңес Одағының монополияланған экономикасының жемісін мұра еткен ТМД елдеріне оңтайлы нәтиже бермейді. Сондықтан, ТМД-на қатысушы елдердің барлығына тиімді нарықтық экономиканы құру үшін әлі де көп күш жұмсауы қажет.

#### **Пайдаланылған әдебиеттер тізімі:**

1. Конституция Российской Федерации Принята народом России 12 декабря 1993 года, // <https://ru.wikipedia.org/>
2. Конституция Азербайджанской Республики принято 12 ноября 1995года путем всеобщего народного референдума// <https://ru.wikipedia.org/wiki/>
3. Конституция Украины принято Верховной Рады // <https://ru.wikipedia.org/wiki/>
4. Конституция Молдавии была принята Парламентом 29 июля 1994 года// <https://ru.wikipedia.org/wiki/>
5. Асылжанова Т. Табиғи монополия. Алматы: Қазақпарат баспасы, 2016.- 48 б.
6. Қазақстан Республикасының Кәсіпкерлік Кодексі. 2015 жылғы 29 қазандағы №375-V ҚРЗ.// <http://adilet.zan.kz/>
7. Джумагалиева А.С. Конкуренция: правовая теория и механизм развития. – Алматы.: Жеті Жарғы. 2013.-147 с.

## **АПЕЛЛЯЦИЯЛЫҚ САТЫДА АЗАМАТТЫҚ ІС БОЙЫНША ШЫҒАРЫЛАТЫН ІС ЖҮРГІЗУ ҚҰЖАТТАРЫНЫҢ ЕРЕКШЕЛІКТЕРІ**

**Меирбекова Гульжазира Болатқызы**

Абай атындағы ҚазҰПУ-і  
Тарих және Құқық институты  
«Құқықтану» кафедрасының  
қауымдастырылған профессоры  
Қазақстан Республикасы, Алматы қ.

**Серик Алуа**

Тарих және Құқық институты  
«Құқықтану» мамандығының  
3-курс студенті, ОАБ

**Утегенова Улдана**

Тарих және Құқық институты  
«Құқықтану» мамандығының  
3-курс студенті, ОАБ

Адам мен азаматтың құқықтары өмір болған соң кез келген уақытта бұзылуы мүмкін. Азаматтық құқық бойынша жасаған мәмілелері заң талабына сай келмеуі, не болмаса меншік құқығындағы жер телімін не тұрғын үйін заңсыз басқа адам басып кіріп алуы мүмкін. Еңбек қатынастары бойынша заңсыз жұмыстан шығарылып, айлық жалақысы берілмеуі мүмкін. Отбасы қатынастары бойынша неке бұзылып, ата-аналық құқықтан айыру не болмаса шектеу жағдайлары туындауы мүмкін.

Осындай жағдайлар болған кезде кез келген тұлға өзінің Конституция берген заң кепілдіктерін пайдаланып, соңғы инстанция сот арқылы қорғануға құқығы бар [1]. Өйткені, заң тыйым салмаған барлық әдіс-тәсілдермен қорғану құқығын пайдалану әр азаматтың өзінің еркі, бостандығы. Бұзылған құқықты қалпына келтіру азаматтық іс жүргізу заңдарымен іске асырылады. Азаматтық іс жүргізудің басқа іс жүргізуге қарағанда басты ерекшелігі-азаматтық істі қозғау, бұзылған құқықтарды қалпына келтіру соттың бастамасымен емес, құқығы бұзылған тұлғаның өзі сотқа тікелей жүгінумен, талап арыз жазуымен басталады.

Ал азаматтық істі бірінші сатыда мәні бойынша қарап біткен соң сот шешім шығарады. Бірінші сатыдағы сот шешімі азаматтық істі мәні бойынша аяқтағанда шығарылатын түпкілікті негізгі құжат. Екінші сатыда апелляциялық ұйғарым да шешім тәрізді түпкілікті бір ақ рет шығарылады. Оны бірінші сатының ұйғарымымен шатастырмау қажет. Бірінші сатыда шығарылатын ұйғарым соттың әрбір іс әрекетін бекітіп отырғандықтан бірнеше мәрте

шығарылады. Ал екінші сатыдағы сот ұйғарымы не ұйғаруы шешім сияқты бір ақ рет шығарылады.

Бірінші сатының сот шешімдерін қарай отырып, апелляциялық сот құрамы мына жағдайларды анықтаса, онда ол шешімді толық бөлімінде күшін жоюы мүмкін. Не болмаса шешімнің сол бөлігінің ғана күшін жояды.

Мысалы, сот құрамы анықталып болғаннан кейін, ол істі қайтадан басқа сот құрамымен қараса апелляциялық сатыда міндетті түрде заңсыз қаралған деп күші жойылады.

Сонымен қатар, егер сот құрамын жариялағанда оның ішінде бір біріне туыстық қатынастағы адамдар болса, ал істі қараудан бас тартылмай сол құрамда қарай берсе де, сот шешімі апелляциялық не кассациялық сатыда күшін жояды. Оған мысал келтіретін болсақ, азаматтық істі қарап отырған судьяға талапкер не жауапкердің өкілі болып келіп отырған адам бауыры не жұбайы болса, сот ол істі қараудан өздігінен бас тартуы керек [2, 74 б.].

Бас тартылмай сол күйі қаралған азаматтық істердің шешімінің бәрібір заңдық күші болмайды.

Екінші жағдайда, сотқа қатысатын тараптардың сот отырысына келмей қалуы арқасында, сот істі онсыз қарау мүмкін болмасада, азаматтық істі қарағаны белгілі болса сот шешімінің толық бөлімінің күшін жояды.

Үшіншіден, азаматтық іс талап арызын орыс тілінде қабылданғанымен ары қарай қазақ тілінде жүргізіліп кетсе, онда іс жүргізудің негізгі принциптерінің бірі іс жүргізу тілі бұзылғаны анықталып, шығарылған сот шешімі толық бөлімінде күшін жояды. Бұл азаматтық іс жүргізу бойынша іс жүргізу құқығының бұзылғандығының дәлелі болып табылады.

Төртіншіден, азаматтық істі қарап отырған судья, азаматтық істің тараптары не қатысушылары болмайтын тұлғалардың ісін кіргізіп, олардың құқықтары мен міндеттерін қозғайтын мәселелерді қоса шешіп, шешім шығарса, онда азаматтық істің сол бөлігі ғана заңсыз деп танылып, күшін жояды.

Бесіншіден, азаматтық істі қарап шешім шығарып отырған судья ол шешімге қол қоймай жіберсе, ол шешім қабылданбайды. Ал егер, істі қарап отырған судьяның орнына басқа судьяның аты жөні шықса, және ол шешімге қол қойып жіберсе, ол шешім толығымен негізсіз деп танылады. Және сот шешімі барлық бөлігінде өз күшін жояды.

Ал істі қайта қарау сатылары бойынша сот құрамындағы судьялар емес басқа судьялар сот ұйғаруларына қол қойып жіберсе, апелляциялық сатының да, кассациялық сатының да сот қаулыларының күші жойылады.

Азаматтық іс міндетті түрде сот мәжілісінде хаттамамен бекітіледі. Оны сот хатшысы жасайды да, сот төрағасы қол қойып бекітіеді. Сол хаттамаға қарап отырып, сот шешім шығаруы тиіс. Кей жағдайларда, уақыттың тарлығынан, не сот хатшысының оққылығынан сот хаттамасы жасалмай, іске тігілмей бірден шешім шығып кетуі мүмкін. Мұндай жағдайда іс жүргізу құқығы бұзылғаны анықталады да, сот шешімінің күші жойылады.

Соңғы алтыншы жағдай кез келген сатыда сот шешім не қаулы, ұйғару шығару үшін кеңесу бөлмесіне кетіп, сол жерден, үзіліссіз қысқа шешім шығарып, бірден шығару керек.

Осы жағдайларда сот қойылған талаптарды сақтамай, сот кеңесу бөлмесінің құпиясын сақтамаса, үзіліс жариялап, сот шешімін шығаруды кейінге қалдырса, ондада сот шешімінің күшін жоюға негіз бар деп есептеледі.

Қорыта келгенде, азаматтық іс жүргізудің материалдық немесе іс жүргізушілік құқықтары туралы ережелер бұзылған жағдайларда, сот шешімін жою туралы ұйғару күшіне енеді.

Азаматтық талап бойынша іс жүргізуді тоқтату және жоғары тұрған соттың арызды қараусыз қалдыру бірінші сатыдағы соттың осындай іс жүргізу әрекеттерінен іс жүзінде айырмашылығы жоқ. Айырмашылық тек жоғары тұрған соттың азаматтық іс аяқталуының мұндай қайта бұрып атқару туралы мәселені талқылауға міндетті. Талап қоюшының талап қоюдан бас тартуын қабылдауға немесе тараптардың бітімгершілік келісімін бекітуге байланысты іс бойынша іс жүргізуді тоқтатудың да ерекшелігі бар. Екінші сатыда алқала құрамда қарайтын азаматтық іс бойынша сот хаттамасы жүргізілмейді. Сондықтан бұл сатыда талапкер өз талабынан бас тартып жатса, немесе жауапкер екеуі бітімгершілік, татуласу келісіміне келіп жатса олар оны сотқа міндетті түрде жазбаша беру керек. Өйткені, ол бірінші сатыда сияқты сот хаттамасын тіркелмейді [3, 69 б.].

Азаматтық істі сот заң бойынша дәлелді себептермен қысқартып тастаса, ол қайта қаралмайды. Азаматтық істе арызды қараусыз қалдыру деген тарау бар. Сол талаптар бойынша азаматтық іс қысқарып жатса, арыз қай соттан келді сол сотқа кері қайтарылады.

Қайта қарау сатылары бойынша шешімнің күшін жою не бір бөлігін өзгерту дегеніміз оларды іске асыру мүмкіндігін заң шығарушы бір жалпы шартқа тәуелділікке қойғанына қарамастан, әртүрлі өкілеттіктер бойынша сот ол кемшіліктерді анықтаса, келген сотқа кемшіліктерді түзеу үшін қайтадан кері қайтарады [4].

Азаматтық іс бойынша істі дұрыс шешпегенде өзгереді, бірақ белгілі бір нақтылаулар, түзетулер енгізу қажет. Жаңа шешім даудың түбегейлі өзге де материалдық-құқықтық шешілуін білдіреді. Ол төмен тұрған соттың азаматтық іс қарау барысында іс жүргізу құқықтары мен материалдық құқықтарды дұрыс қолданбауынан осындай салдарларға әкеледі. Ондай жағдайда жоғары тұрған соттар көбіне жауапкерден нақты ірекеттер жасауын күтеді. Сонымен қатар одан өндірілініп алатын шығындарды анықтап береді. Сот сондай жағдайларды, шығындардың көлемімен оны төлеу мерзімін нақтылайды. Ол дегеніміз тараптар арасындағы жауапкершілік нысанын өзгертеді.

Жаңа шешім шығару мүмкіндігі қазақстандық отандық апелляциялық жүйенің негізгі ерекшеліктерінің бірін құрайды. Оны пайдалана отырып, жоғары тұрған сот іске қатысушы адамдардың іс жүргізу құқықтарына нұқсан келтірмей, даудың дұрыс және неғұрлым тез түпкілікті шешілуін қамтамасыз етеді.

Істің барлық материалдарын кеңесу бөлмесінде талқылау нәтижесінде екінші сатыдағы сот ұйғарым шығарады. Бұл іс жүргізу актісі бірінші сатыдағы соттың шешімі сияқты алдымен кіріседен, содан соң сипаттау, анықтау бөлімінен, сосын дәлелдеу, казіргі уәждеу және қорытынды бөлім қарар бөлімінен тұрады [5, 97 б.].



Кез келген құжат тәрізді қаулының кіріспе бөлімінде осы ұйғаруды шығарып отырған соттың атауы мен оны қарап отырған сот құрамы мұндетті түрде көрсетіледі. Сонымен бірге бұл ұйғару қашан және қай жерде шығарылып отырғаны жазылады. Және апелляциялық сатыда іс қарауға қатысқан барлық іске қатысушылар мен сол сатыда қорытынды берген прокурордың аты жөні толық көрсетіледі.

Одан кейін шағым беріп отырған тұлғаның аты жөні, наразылық беріп отырған прокурордың аты жөні толық қамтылуы тиіс.

Бұл кіріспе бөліміне қойылатын талаптар. Осы кіріспе бөлімі дұрыс жазылмаса шағым кері қайтарылуы мүмкін. Талаптарды сақтамағаны үшін.

Ұйғарымның сипаттамалық бөлігінде даудың мәні, шешімнің, апелляциялық шағымның немесе ұсынымның мазмұны, істі апелляциялық қарауға қатысқан адамдардың түсініктемелері қысқаша баяндалады. Мұнда тікелей екінші сатыға ұсынылған жаңа материалдар көрсетіледі.

Анықтаудың дәлелді бөлігі негізгі мәнге ие. Онда апелляциялық саты іс бойынша өз қорытындыларын тұжырымдайды және негіздейді. Қажет болған жағдайда түсіндіруді беретін заңға сілтеме жасайды. Апелляциялық шағымды қабылдамай, екінші сатыдағы сот шешімнің заңдылығына дауыстық сілтеме жасаумен шектелуге құқылы емес. Ол шағымның немесе наразылықтың дәлелдерін жоққа шығара алмайды, ал олардың дәрменсіздігін сенімді негіздеуге міндетті. Шешімнің күші жойылған кезде жоғары тұрған сот бірінші сатыдағы соттың қателігі неде екенін көрсетуге тиіс.

Ұйғарымның қарар бөлігі апелляциялық сатыдағы соттың өкілеттіктеріне дәл сәйкес жазылады. Істі жаңадан қарауға жіберген кезде істі қайта қарау тапсырылған сот міндетті түрде көрсетіледі. Шешім өзгерген немесе жаңасын шығарған жағдайда тиісінше сот шығыстарын бөлу түзетіледі.

Егер сот қажет деп тапса, шешімді жойылған бөлігінде қайтадан бұрып атқару үшін тапсырмалар беруі мүмкін [6]. Егерде жеке шағымды қараған судья апелляциялық сатыда ұйғару шығарады да өзінің шешімін сонда көрсетеді.

Сот біріншіден алдын ала қарау барысында шағымды, наразылықты, ұсынымды қанағаттандырусыз қалдыру;

2) ұйғарымның белгілі бір бөлігінде күшін жоюға және іс жүргізу мәселесін бірінші сатыдағы сотқа жаңадан қарауға қайтадан беруге;;

3) ұйғарымның толық немесе ішінара күшін жоюға және іс жүргізу тәртібінің даулы мәселесін түпкілікті шешуге құқылы.

Жеке шағым бойынша шығарылған екінші сатыдағы соттың ұйғарымы дереу бірден ұйғару оқылып біткенде күшіне енеді. Оны бірде бір іске қатысушы жоғары тұрған сотқа шағымдану құқығы болмайды. Тек жоғары тұрған соттар шағым не наразылық келтірілмесе де оны алдағы алты айдың ішінде кез келген уақытта қадағалау мақсатымен ғана тексере алады.

Жоғарыдағыларға назар аударып, бір қорытындыға келер болсақ, кез келген сатыда кез келген соттың азаматтардың, заңды тұлғалардың бұзылған құқығын қалпына келтіруінде қателіктерді болдырмауына және азайтуына айтарлықтай ықпал етеді деген сөз.

Тәуелсіздігіне отыз жыл уақыт болған кезде Қазақстан сот жүйесінде осы уақыт аралығында іс жүргізу заңнамаларында нақтылы оң қадамдар жасалуда. Бұлда болса, халқымызға Конституция берген кепілдіктердің жүзеге асуы деп білу керек.

### **Пайдаланылған әдебиеттер тізімі**

1. Қазақстан Республикасының Конституциясы 1995 30.08. - Алматы: Жеті Жарғы. 2017.-97 б.
2. Абдраимов Б., Мухамедшин Р. Некоторые теоретические и практические вопросы гражданского судопроизводства. // Правовая реформа в Казахстане. № 3. -2015- С.349.
3. Воронков Г.В. Определение суда первой инстанции в гражданском процессе. Саратов, 1997.- 135 с.
4. Қазақстан Республикасы Президентінің 2005 жылғы 19 маусымдағы «Азаматтардың апелляциялық шағым-арыздарын қарау тәртібі туралы» Жарлығы--<http://adilet.zan.kz/>
5. Баймолдина З.Х. Кассационное производство в гражданском процессе: Уч. пособ.-Алматы:Жеты Жарғы, 2009. -117 с.
6. Қазақстан Республикасының 2000 жылғы 25 желтоқсандағы № 132 –II «Қазақстан Республикасының Сот жүйесі мен судьялардың мәртебесі туралы» Заңы// Егемен Қазақстан № 56 (358)-2000.

# ФУҚАРОЛИК ЖАМИЯТИНИНГ ШАКЛЛАНИШИ ВА ТАКОМИЛИДА МИЛЛИЙ ҚАДРИЯТЛАРИМИЗНИНГ ЎРНИ ВА АҲАМИЯТИ

**Бафоева Сарвиноз Ўктамовна**

ўқитувчи

Ўзбекистон Республикаси Ички ишлар вазирлиги Бухоро академик лицейи  
Ўзбекистон

**Аннотация:** Мақолада миллий тарихимизда фуқаролик жамиятининг тарихий илдизлари ҳақида сўз боради. Авесто ва фуқаролик жамияти, исломда давлат ва ҳуқуқ тушунчалари, “Темур тузуклари”да давлат бошқарувининг ўзига хос хусусиятлари каби масалаларга алоҳида урғу берилган.

**Калит сўзлар:** Давлат, Фуқаролик жамияти, «Тангри суди», саркотиб, уламо, Зардушт.

Фуқаролик жамиятига доир илк қарашлар узоқ вақт яшаб келди. Шахс эркинлиги ғоясини тинмай тарғиб қилган Ж.Локк, И.Кант сингари файласуфлар ҳамфуқаролик жамияти деганда, аввало, «давлат»ни тушунишга мойил бўлдилар. Аммо бора-бора фуқаролик жамияти билан мутлақ давлат маҳкамалари (институтлари) ўртасидаги тафовут кўзга яққолроқ ташланаверди. Т.Гоббс. Ш.Л.Монтеске каби олимлар ҳимоя қилган индивидуализм концепсияси эса кун тартибига жамият фуқароси бўлган шахс эркинлиги масаласини кўйди.

Европада фуқаролик жамияти тўғрисидаги дастлабки ғоялар XVII аср ўрталарида Томас Гоббснинг «Табиий ва сиёсий қонунлар унсурлари», «Фуқаро ҳақида», шунингдек, бошқа давлат ва ҳокимият ҳақидаги асарларларида ўз ифодасини топганидан кейин пайдо бўлди. Шу даврдан бошлаб фуқаролик жамияти долзарб ижтимоий-сиёсий тасаввур ва тушунча сифатида такомиллашиб бормоқда. Шубҳасиз, фуқаролик жамияти ва давлат муносабатиарини жуда мукамал ишлаб чиққан мутафаккирлардан кўзга кўринарлиси Гегелдир. Унинг қарашича, фуқаролик жамияти фаолияти қонун билан бошқариладиган шахслар, синфлар, гуруҳлар ва бошқа институтларнинг мажмуаси ҳисобланиб, бу мажмуа тўғридан-тўғри сиёсий давлат бошқарувига боғлиқ эмас. Шунингдек, Гегел бу ҳақда қуйидагича фикрни билдиради: «Фуқаролик жамиятининг табиати шундайки, унда ҳар бир алоҳида инсоннинг ҳуқуқи давлатнинг шахсий ҳуқуқига айланишга улгурган бўлиб, унда давлат ўзининг зиммасига менинг ҳуқуқларимни худди ўзининг ҳуқуқларидек ҳимоя қилиш ва қарор топтириш мужбуриятини олади».

Фуқаролик жамияти шундай жамиятки, унда аҳолининг бирон-бир гуруҳи бошқа бир гуруҳни ўзига бўйсундира олмайди, шунингдек, эркаklar билан аёиларни бир-бири билан боғлаб турувчи кўплаб ижтимоий, фуқаровий, диний, иқтисодий, маданий алоқа ва мумосабатлар янада ривожланади. Бу ғоя XX асрнинг 80-йилларида авж олган демократиялаштириш жараёнлари натижасида алоҳида мазмун касб этди ва у тоталитар давлатларга қарама-қарши бўлган

ижтимоий андоза сифатида талқин қилина бошланди. Машҳур сиёсатшунос олим Филипп Шмиттер фуқаролик жамиятининг қуйидаги муҳим сифатларини ажратиб кўрсатган эди: шахснинг аҳолининг алоҳида гуруҳлари ва давлатдан мустақиллиги; ташкилий яхлитлик; давлат томонидан ҳимоя қилинадиган ҳуқуқларга асосланган корпоративлик; либераллашиш билан боғлиқ жараён ёки ходиса: автократиянинг деспотик куч сифатида (демократик натижалар асосида) хавфлашуви.

Фуқаролик жамиятининг шаклланиши бу умумжаҳон тараққиётининг ҳозирги ривожланиши босқичи бўлиб анъанавий жамиятдан цивилизациялашган жамиятга аграр жамиятдан агроиндустриялашган жамиятга ўтиш босқичидир.

Дунёнинг қайси мамлакатида қачон пайдо бўлганидан қатъий назар фуқаролик жамияти Ғарб андозаси асосида шаклланган деган эътироф устивордир.

Тарихий нуқтаи назардан ёндашадиган бўлсак фуқаролик жамиятининг моҳияти ва шаклланишига мос келувчи айрим ғоялар эзгу сўз, эзгу фикр ва эзгу амал қоидаларига асосланган қадимий муқаддас бойлигимиз «Авесто»да кўзга ташланади. Бу буюк китобда инсоният тараққиётида эзгулик билан ёвузлик, адолат билан зулм, гўзаллик билан жирканчлик ўртасидаги муросасиз кураш ифодаланади, «Авесто»да ифодаланган яхшилик ва ёмонлик ўртасидаги кураш жараёнида ҳар бир инсонга ўз ўрнини топишга ёрдам беради. Инсон ҳаётий фаолияти 3 та омилга асосланиши керак. «эзгу сўз, эзгу фикр, эзгу амал». Яъни инсоннинг сўзи ҳам фикри ҳам иши ҳам эзгу бўлиши керак.

Маълумки, фуқаролик жамияти ғояси инсоният цивилизациясининг илк босқичлариданок «идеал давлат». „идеал шоҳ“ тушунчалари негизида моҳиятан шакллана бошлаган. Ғоя ўз кейинчалик, яъни милoddан аввалги VII-VI асрларда «Авесто» китобининг мазмун даражасида муайян тизимий яхлитлик касб этган.

Фуқаролик жамиятининг *биринчи хусусияти* - одамларнинг жамиятдаги ижтимоий фаоллиги ҳисобланади. «Авесто»да тасвирланган жамият аҳли тўрт табақага коҳинлар, ҳарбий йўлбошчилар, чорвадорлар ва хунармандларга бўлинади. «Авесто»да меҳнат қилиб моддий бойликлар яратиш ташландиқ ерларга ишлов бериб, суғориб, обод қилган, сут, гўшт-ёғ, дон етиштириб жамият фаровонлигини таъминлаган деҳқонлар, чорвадорлар, овчилар, косиб-хунармандлар улуғланиб шундай дейилган, „илоҳий қонунга бўйсунадиган яхши киши яқин одамга меҳрибон бўлиш, муҳтожлик ва хавф- хатар остида қолганда кўмаклашишга шайлик, кишилар бахти саодати учун ёвузликка қарши фаол курашга тайёр бўлиши, ҳамма билан аҳил тотувликда, биродарликда яшашга интилишда намоён бўлади.

Инсоният фикран ҳам ҳаётан ҳам ҳасадгўй бўлмаслиги лозим. Яхши ниятли киши ҳеч қачон дарғазаб бўлмайди, чунки жоҳиллик ҳолатида у яхши ниятни йўқотади бурч ва адолатни унутиб ножўя ҳаракатлар қилади. Шу боис Яхшилик таълимни ва садоқатини амалга ошириб, Яхши ҳокимлар ҳукм юритаверсинлар одамларга ва уларнинг авлодларига бахт-саодат келтирадиган адолатли қонунларни амалга оширсинлар” (Ясна 48.)

Фуқаролик жамиятининг *иккинчи асосий хусусияти* - инсон ҳуқуқларини устиворлиги ҳисобланади.

«Авесто»да амалий қонунларнинг мақсади эса барча жиҳатлардан уйғун ва уюшган гуллаб яшнаган адолатли жамиятни яратишдан иборатдир.

Зардуштийлик ҳуқуқида инсон ҳуқуқлари масаласига алоҳида эътибор берилган. Масалан, аёл киши шахсий мулкка эгалик қилиш ҳуқуқига эга бўлиб унда хайрия мақсадларида мустақил фойдаланиш, шунингдек мустақил равишда даъвогар бўлиш ва гувоҳ сифатида кўрсатмалар бериши мумкин бўлган. «Авесто»да туғилган ва туғилмаган болалар ҳуқуқлари катъий муҳофаза қилинади. Вояга етмаган болаларни ота-оналардан олиб кетиш оғир жиноят ҳисобланади. Болаларга жуда ёшлигидан диний ва дунёвий фанларни ўқиши, ҳарбий санъат ҳамда касб ҳунар ўрганиш тавсия этилган.

«Авесто» да суд ва суд ишларини кўриш масалаларига катта эътибор берилган. Олий судья вазифасини оқсоқоллар кенгашининг мўтабар уламози - коҳинлар бажарган. Суд жараёни маълум маросимда асосан дуолар ўқиш шаклида айтилиши билан ўтказилган. «Авесто» судда кўриладиган материал шаклида қуйидаги уч тури ҳақида маълумот берилади.

1. Кечириладиган, яъни авф этиладиган шахслар иши бўйича
2. Жазоланиши, ҳукм этилиши лозим бўлган шахслар иши бўйича
3. Ҳақоратланганни поклаш чоғида покловчи гувоҳлиги бўйича.

Зардуштийлик ҳуқуқининг диний тусдалигига қарамай, унда этник тегишлилиги, эътиқоди, ёши, жинси ва табақасига боғлиқ бўлмаган ҳамда инсонлар ҳуқуқлари тамойиллари шаклланган ва қарор топган.

«Авесто»да таъкидланишича қонунлар одамлар иродасини эркинлигини таъминлаш учун яратилган.

Манбаларда «Авесто» жамиятида «Тангри суди» борлиги ҳақида маълумот берилган.

Фуқаролик жамиятининг *учинчи хусусияти* - кишиларнинг хусусий мулкка эга бўлиши ҳисобланади. «Авесто»даги мулккий муносабатлар эркин жамоа аъзоларининг кўчмас ва ўрнидан кўзғатиб бўладиган мол-мулклари бўлганлигидан далолат беради.

Фуқаролик жамиятининг *тўртинчи хусусияти* - фуқароларнинг давлат ва жамият бошқарувида фаол иштирок этиши ҳисобланади.

«Авесто»да Хоразм, Суғд, Марв, Балх, Нисоя, Ҳирот, Парфия, Паркана, Шош (Чоч) каби Олий тангри яратган 16 та (давлат) ўлканинг худудий-маъмурий ва сиёсий бошқарув тизими ҳақида маълумот берилади. Давлатни шоҳ – „кави“ бир неча оилаларнинг бириашмаси – „нмана“, уй, оила жамоаси – „динана“, катта оила жамоаси – „нма“ ёки „напата“, уруғ жамоаси бошлиғи (вис), катта қишлоқ аҳолиси – „виспата“, қабила бошлиғи – „занпупати“, вилоят ҳокими ва қабиланинг ҳарбий кўмондони – „дахию састар“, уруғ ва қабилалар жамоаси томонидан сайлаб қўйилган Оқсоқоллар Кенгаши – „арзанапатиз“ ёки „ханжамона“, Халқ Мажлиси – „вьяха“ иштирокида сиёсий-ҳуқуқий тамойиллар асосида бошқарган. Кўринадик, жамоа аҳлининг асосий қисми давлат бошқарувида фаол қатнашган.

Ўзбекистон худудида араблар ҳукмронлиги ўрнатилгунга қадар инсон ҳуқуқларини демократик тартибга солувчи ўз даври учун мукамал ишлаб

чиқилган қонунлар уларнинг ижросини таъминлашнинг мураккаб механизми мавжуд бўлган.

Эътиборлиси шундаки, ислом таълимоти асосида ишлаб чиқилган адолатли фуқаролик жамияти ва барча инсонлар тенг ҳуқуқли бўлиб яшаши тўғрисидаги ғоялар салкам 14 асрдан бери ўзининг ҳаётийлигини исботлаб келмоқда жумладан, Қуръони Каримнинг „Бақара“ сурасида Оллоҳ томонидан фаришталарга хитоб этилган: Мен (одамни) ер юзида халифа қилиб яратмоқчиман” дейилади.

Оллоҳ инсонни ер юзида ўзининг ваколатли намоёндаси сифатида яратиб, унга дунёни ободонлаштириш, адолатли жамият қуриб тинч тотув ҳаёт кечириш вазифасини топширган. Шунингдек бу сурада инсоннинг шону-мақомини янада кўтариб „биз одам болаларини азиз ва мукаррам қилдик” дсб таъкидланади.

Қуръони каримда барча инсонлар уларнинг ижтимоий мавқеи, дини, миллати, тили ва ирқидан қатъий назар тенг ҳуқуқли ва бараварликлари зикр этилган «Эй одамлар, дарҳақиқат, биз сизларни бир эркаку бир аёлдан яратдик ҳамда бир-бирингиз билан топишиб дўстлик ва биродарликда яшашингиз учун сизларни турли туман қабила ва элатлар қилиб қўйдик». Шу йўсинда инсонларнинг тенг ҳуқуқли бўлиб бир-биридан устун эмаслиги хазрати Муҳаммад пайғамбар хадисларида ҳам таъкидлаб ўтилган.

Шарқ мутафаккири Абу Наср Форобий илк бўр фозил жамоани вужудга келтиришга доир ўз илмий изланишлари билан фуқаролик жамияти назариясининг шаклланишига катта хисса қўшди. Аллома «Фозил шаҳар одамлари қарашлари» асарида жамиятнинг келиб чиқиши ҳақида шундай ёзади: «Ҳар бир инсон ўз табиати билан шундай тузилганки, у яшаш ва олий даражадаги етукликка эришмоқ учун кўп нарсаларга қўлга кирита олмайди, уларга эга бўлиш учун кишилик жамоасига эҳтиёж туғилади, шу сабабли яшаш учун зарур бўлган, кишиларни бир-бирига етказиб берувчи ва ўзаро ёрдамлашувчи кўп кишиларнинг бирлашуви орқалигина одам ўз табиати бўйича интилган етукликка эришуви мумкин. Бундай жамоа аъзоларининг фаолияти бир бутун ҳолда уларнинг ҳар бирига яшаш ва етукликка эришмоқ учун зарур бўлган нарсаларни етказиб беради. Шунинг учун инсон кўпайди ва ернинг аҳоли яшайдиган қисмига ўрнашди, натижада инсон жамоаси вужудга келди». Фозил жамоаларни таснифлаш ва уларни барпо этиш йўлларининг Форобий томонидан ишлаб чиқилиши оқибатида жаҳон сиёсий фикрлар тарихида фуқаролик жамиятининг асосий унусуларини таҳлил этишга бўлган эътибор кучайди.

Амир Темурнинг «Темур тузуклари» асари марказида ҳам инсон унинг кадр-қимматини жойига қўйиш ғояси туради. «Мен учун ўз салтанатимни бошқаришда учраган ҳар қандай воқеа ва ишда тузукка итоат қилиш, урф одатга эътибор бериш мен учун катта аҳамиятга эди. Бундай ишончга фақат шарият қонунлари ва урф-одат қоидаларини амалга ошириш орқали муяссар бўлиш мумкин. Менинг мамлакатимда турли соҳаларда қонунга қатъий амал қилинадиган бўлса, мен ўзимни ўша ерда ҳозир тургандай сезардим, шарият ва урф қонунларини назарда тутган ҳолдагина одамлар сенинг ишларингга ишонадилар ва уни жону дил билан бажарадилар. Мен ҳамиша аскарларимни

қонунга итоат қилиш руҳида тарбия қилдим, қонун бузувчиларни жазосиз қолдирмадим».

Амир Темур салтанатида 2 турдаги суд тизими муҳим ўрин тутган. Бири «раият қозилиги» деб аталиб у фуқароининг хўжалик ва маиший турмуш тарзига оид ишларни тартибга солган. Иккинчиси «шариат ишлари қозилиги» деб номланган бўлиб уни шайхул ислом бошқарган. Бу диний ишларнинг тўғри бажарилиши ва фуқароларнинг унга доир мурожаатларини тартибга солган. Амир Темур давлатидаги 2 суд тизими шаклан бизнинг икки тузилмада бўлиниб фаолият кўрсатаётган бугунги суд тизимидаги фуқаролик ишлари ва жамият ишлари судига ўхшаб кетади.

Амир Темурнинг «Темур тузуклари» асарида фуқаролик жамиятининг ўз даврига хос асослари баён қилинади. Амир Темур давлатининг қурилмасини фуқароларнинг 12 табақаси ташкил қилган ва ҳар бир табақа кишилари ўз касб-хунар мавқеи ҳамда вазифаларга эга бўлган.

1. Сайидлар, уламо, машойихлар фозил кишилар;
2. Ишбилармон донишманд одамлар;
3. Таркидунё қилган кишилар;
4. Аёнлар, амирлар, мингбошилар, яъни ҳарбий кишилар;
5. Сипоҳ ва раият;
6. Махсус ишончли кишилар;
7. Вазирлар, саркотиблар;
8. Ҳокимлар, табиблар, мунажжимлар, мухандислар;
9. Тафсир ва ҳадис олимлари;
10. Аҳли ҳунар ва санъатчилар;
11. Сўфийлар;
12. Савдогар ва сайёҳлар ташкил этган.

Давлатнинг тақдирини эса уч нарса: подшо, хазина ва аскар ҳал қилади. „Темур тузуклари“ асарида ҳам инсон унинг қадр қимматини жойига қўйиш ғояси туради.

#### **Фойдаланилган адабиётлар:**

1. Авесто. Т. “Шарқ”, 2001 йил.
2. Қуръони Карим. Т. “Чўлпон”, 1993 йил.
3. Абу Наср Фаробий. Фозил одамлар шаҳри. Т. Адабиёт ва санъат. 1993 йил.
4. Темур тузуклари. Т. Адабиёт ва санъат. 1994 йил.

## **PROBLEMS OF MANAGING PERSONNEL IN ORGANISATIONS**

**Bakhodirov D.**

Student

National University of Uzbekistan

Head teacher: Nigmatova D.

Uzbekistan

**Personnel management** can be defined as obtaining, using and maintaining a satisfied workforce. It is a significant part of management concerned with employees at work and with their relationship within the organization.

According to Flippo, “Personnel management is the planning, organizing, compensation, integration and maintenance of people for the purpose of contributing to organizational, individual and societal goals.”

According to Brech, “Personnel Management is that part which is primarily concerned with human resource of organization.”<sup>2</sup>

Nowadays all companies need dedicated hardworking and motivated people whose ready to contribute their work in developing companies. In order to maximize effort from employees board of companies should develop and use in practice rationalized methods of managing personnel and it should include foreign methods from international notable companies knowledge and views and local views of managing. Modern concepts and theories of personnel management are based on the recognition of the increasing importance of the personality of each employee, on the study of his motivations, the ability to correctly form them and adjust them in accordance with the strategic tasks facing the company.

The main meaning of personnel of the organization is a set of united people who are targeted in order to achieve the tasks set by the organization.

The personnel management system has a rather complex structure. It includes such subsystems as personnel planning, recruitment and dismissal of personnel, training and development of personnel, motivation and remuneration of employees, organization of work of employees, assessment and certification of personnel.

All this requires managers to have knowledge in various fields, including management, psychology, and strategic planning. In each company, it is important to organize a personnel management system that will be able to solve the problems of the enterprise and help get rid of existing problems of personnel management

As in any area of management activity, there are some various problems in personnel management:

- the problem of an “excellent student”, when the best employee of all is placed in a managerial position, but he is usually a specialist in a narrow profile and may not

---

<sup>2</sup> <https://www.managementstudyguide.com/personnel-management.htm>



even delve into other areas. Such a leader will make gross mistakes in personnel management;

the problem of "your man." Here, the role of a manager is characterized by opposition to employees, which the head of the organization will then fight with. With such management, many employees find it difficult psychologically from conflicts with other employees;

positive projection syndrome, when the leader seeks to attribute traits of his character to the staff. The director will put himself in the place of an employee in any situation and solve it the way he would act if he were in his place. This is wrong, because it does not take into account the fact that each employee is an individual person, with his own character traits and his own view of the situation<sup>3</sup>;

- the problem of the "senior", when the manager clearly defines the distance between himself and his subordinates. If he manages to maintain controllability, then only with the help of tough claims and requirements;

- the problem of waiting for a hero, when the manager and staff, when solving the problems of the organization, are waiting for a hero who is able to quickly solve all significant problems with his mind, will timely and correctly complete all tasks, find additional work for himself, do not ask questions, stay at work;

- the problem of the "circus star", when, in the eyes of the manager, an employee who receives a certain salary must work hard;

- the problem of a huge difference in wages between the leader and the subordinate. Employees may be dissatisfied if such a problem arises;

- the problem of staff turnover. Often organizations are not able to control staff turnover, and the reason for this is the inefficient use of staff work, the distribution of wages, the ill-conceived formation of personnel policy, unwillingness or fear of not inviting young specialist employees.

The listed problems of personnel management require an integrated approach to solution. Within the framework of this approach, there are several most rational ways to improve the efficiency of personnel management.:

- making changes to the applied system of material incentives (improving the system of bonuses, allowances and additional payments);

- the use of various options for non-material incentives (moral incentives, free time incentives, organizational incentives);

- creation of favorable working conditions (equipment renewal, introduction of automatic systems);

- rationalization of labor organization (expansion of labor functions, application of flexible schedules, strengthening of feedback);

- involvement of personnel in the process of managing the organization (providing opportunities for self-development, supporting initiatives)

Thus, all the considered problems of personnel management indicate the need to find approaches to their solution and the desire to avoid repetition. This requires a good experienced leader who, with the help of theoretical and practical methods, will be able to make the right decision in a timely manner.

---

<sup>3</sup> Trevor Robson "Personnel Management" New Jersey 2019

The main goal of personnel management is the ability to effectively use the skills of employees in accordance with the goals of the organization. But at the same time, you should always pay attention to working conditions, maintaining the health of each employee and establishing the right relationships within the organization. When determining what an ideal job for subordinates should be, one should not strive for excessive specificity and originality. It must be remembered that it is rarely possible to take into account the difference in tastes and personal opinions of everyone, so the manager, as a rule, strives to increase integral productivity.

Many countries such as USA, Russia and Japan has their unique experiences in managing personnels. For instance Japan is well known by their patriotic style of methods and their retrospective culture many young people who finish their education and employ themselves at one job and they are being provided with compensations and funded internships all across the world. Besides that The Japanese management model turned out to be more adapted to the conditions of the scientific and technological revolution than the European or American system. Characteristics of Japanese management: maximum attention to technological and technical innovations; based on taking into account the social, cultural, historical and national characteristics of their country; There are no strict management structures, personal responsibility, individual performance accounting. There is a lifelong employment system. In Japanese management, a person is not selected for a position, but rather a person is carefully examined using psychological tests to determine what responsibilities can be assigned to him or her. In general, Japanese management is focusing on the latest management approaches in the context of the scientific and technological revolution. Thus, the approach to planning in Japanese firms, where the focus is on long-term planning, is noteworthy. Japanese management, based on collectivism, used all the moral and psychological support of individual influence. First, it is a sense of duty to the community that is almost identical to a sense of shame in the Japanese mentality. Given that the tax system operates with its own strictly progressive fiscal mechanism based on average incomes and the material well-being of the population, there is minimal stratification of welfare in society, which allows for a more effective use of the sense of collectivism.<sup>4</sup> Furthermore Russia and Usa also have various styles of managing personnel. In American companies youth motivated personnels are tested on their knowledges when they getting jobs, besides that in companies board of companies reward employees who work hard and contribute in developing companies. The same goes to Russian methods of managing personnels employees are big part of team in company and teams are their second family at work

### **Bibliography**

1. N.Ivannikova Personnel of Management Saratov 2015
2. G.Mikhaylina L.Valereva Managing of personnel Moscow 2013
3. Trevor Robson Personnel Management New Jersey 2019
4. J. Cole. Human resource management in modern organizations New York 2010
5. <https://www.managementstudyguide.com/personnel-management.htm>

---

<sup>4</sup> J. Cole. Human resource management in modern organizations New York 2010

# INDUSTRIAL AND TECHNOLOGICAL DEVELOPMENT OF THE REAL SECTOR OF THE ECONOMY IN TERMS OF ITS TRANSFORMATIONAL AND DIVERSIFICATIONAL

**Nurgaliyeva Tangsholpan**  
master's student in EP  
"7M04101 - Management"  
School of Management,  
Almaty Management University  
Almaty, Kazakhstan

## Abstract

In the context it will be aimed to stimulating the development of the country of growing global economic competition of the fourth industrial revolution. Joining the top 30 developed countries ensures the growth of the national economy above the world average and the policy of developing sectors of the economy. The digitization of industrial enterprises is going to be continued through the export-oriented technological modernization of the economy in the medium term. The development of its own ecosystem will be increased by stimulating demand for new technologies from the real sector and labor productivity.

The problem of choosing a macroeconomic policy is dealt in the article to stimulate problems associated with the insufficient level of investment attractiveness of the shortage industry of qualified personnel to the low level of competitiveness of products in the domestic and foreign markets. The idea is developed by the author that it is required to take into account the structural parameters of the economy and their change and the inertial effects of the movement of the sectoral structure. The qualitative changes in the development of the investment and innovation mechanism and national "real" production sectors against the backdrop of a general macroeconomic growth trend is demonstrated in the article.

**Keywords:** Digital Kazakhstan, online trading, mobile banking, digital services, competitiveness, export potential, labor productivity.

In modern conditions, the development of mechanical engineering is the most important sector of the national economy of any industrialized state. The growth of the economy is due to the recovery of domestic demand, which was supported by the attraction of new investments in the economy, as well as by expanding production in the traded sectors and balanced growth in virtually all sectors of the economy.

One of the key factors of economic growth is the increase in investment activity. The main drivers of growth were communication services (growth by 6.3%), trade (by 6.2%), construction (by 5.9%) and industry (by 5.3 %) [1] that is why now the actualization of the growth of metallurgy shows a positive trend.

In the context of growing global economic competition, the Fourth Industrial Revolution, the development policy of economic sectors will be aimed at stimulating

the development of the country with ensuring economic growth above average indicators and entering the number of 30 developed countries. Industrial enterprises developing their own ecosystem, stimulating demand for new technologies from the real sector and increase productivity. Also, efforts will be focused on the development of the private market for venture financing, the development of IT and engineering services and the development of the third five-year industrialization plan dedicated to the emergence of the digital age industry.

Such promising sectors as 3D printing, online trading, mobile banking, digital services, including health care and education, and other industries aimed at optimizing the structure of the economy and giving traditional industries new development will be developed within the framework of the State Program Digital Kazakhstan. .

In the mining and metallurgical industry efforts will be made to ensure maximum processing of raw materials within the country and the production of high-quality products, ensuring the development of related industries, such as engineering, construction industry and the chemical industry.

The development of the mining and metallurgical industry will be ensured by:

- creation of competitive industries, expanding the range and increasing the share of advanced processing products with high added value with the involvement of SMEs;
- modernization of existing enterprises in the industry in order to reduce resource and energy intensity, increase labor productivity;
- development of innovations in extraction technologies and complex processing of raw materials, through the introduction of integrated information technology approaches in the management of natural resources, the development of new types of products and the active involvement of the scientific and technological potential of the industry in innovation processes;
- providing the necessary infrastructure for sectoral projects, expanding and ensuring the reproduction of the mineral and raw material base, and providing the industry with qualified labor resources [1].

Today there are systemic problems in Kazakhstan's mechanical engineering industry related to insufficient investment attractiveness of the industry, low level of product competitiveness in the domestic and foreign markets, and a shortage of qualified personnel. Kazakhstan's engineering industry is a hub industry that provides the transition to new technological structures and the development of already common fourth order. However, mechanical engineering will be able to fulfill this role under the condition of rapid modernization and technical re-equipment of its production unit, which today is seriously worn out and of little competitiveness. The solution of this task requires serious intervention by the state not only from the point of view of financing, but also from the standpoint of developing an effective policy to regulate these processes. It is necessary to put into practice a large-scale economic maneuver, the essence of which is to quickly restore and develop the engineering industry, which is currently in a technical condition that is at least a few decades behind developed countries, to a high-tech level.

Kazakhstan's engineering as the main backbone industry is most affected by the crisis. So, in 2008, the engineering sector suffered the most from other due to the crisis, which was primarily due to the investment nature of the demand for engineering products. The key factors behind the growth in demand for engineering products in recent years have been investment growth in the oil and gas industry and large-scale development of construction. With the onset of the crisis consumer-sector companies in the first place, reject large-scale investments in production expansion and modernization, concentrating on maintaining operational efficiency. At the same time, the crisis in the financial sphere leads to a decrease in the availability of credit resources for the population, which also affects the reduction of demand, for example the automotive industry.

Today, the structure of machine-building production in Kazakhstan is dominated by mining and metallurgical, agricultural, oil and gas, military and transport production. The share of the machine-building complex in the general structure of the manufacturing industry of the Republic of Kazakhstan in 2011 amounted to 11.18%, in the structure of industrial production - 3.4%, in the structure of GDP - about 2% [2, 3]. Also, the share of engineering products accounts for 3.4% of total exports and 40.6% of imports [4]. The share of Kazakhstan-made products in the domestic market of engineering products is about 13%, the remaining 87% of the country's needs are covered by foreign (mainly Russian) supplies.

Improving the competitiveness and export potential of domestic engineering is impossible without attracting large investments to the industry, and in turn it is difficult to attract them at the current level of investment attractiveness of enterprises of the machine-building complex. Unfortunately, the profitability of the engineering sub-sectors of 10.0% today does not interest either foreign or national investors to invest their capital, since they will receive a return only about no earlier than in 10 years. Investing in the oil sector with a profitability of 35-80% pays off after about 3 years.

In [5] the main problems of the development of the engineering industry are identified:

- technological lag of enterprises, low competitiveness of products;
- lack of relations with global manufacturers, access to design documentation;
- low volume of investments;
- lack of inter-factory cooperation; high level of equipment wear;
- lack of qualified personnel;
- low level of after-sales service of engineering products.

Today, the state faces an important task - to choose the most important and promising technological areas, since in Kazakhstan, with its large territories and a small number of people, it is impossible to develop at the equally high level all branches of engineering. Therefore, among the priorities for the development of engineering in Kazakhstan are:

- oil;
- agricultural;
- mining and smelting;
- transport;

- production of electrical equipment [6]. The development of petroleum engineering is entirely determined by the needs of the pipeline system of the oil and gas sector, enterprises;

- oil refining and petrochemistry in engineering and metalworking products.

An important issue that Kazakhstan engineering is facing is the introduction of innovative technologies and the accelerated modernization of the machine-building complex and in the same row is the personnel problem, for which enterprises do a lot of work. In addition, a significant impact on the further development of the engineering industry in Kazakhstan will have integration processes within the Common Economic Space.

Within the framework of the Common Economic Space, the prospects for the development of mechanical engineering in Kazakhstan have expanded due to more favorable conditions for the creation of new industries and the opening of a sufficiently capacious market for the necessary economic production of engineering products. The structure of the engineering industry of the countries of the Customs Union also differs markedly.

In order to increase the competitiveness of Kazakhstan's engineering industry with its partners in the CES in the near future, the main factors of its development, creating demand for its products, should be:

- technical re-equipment and comprehensive modernization of the industry's own production facilities based on domestic, and possibly mainly imported, equipment (where the technological process allows it) in order to create conditions for the production of competitive engineering products, primarily in high-tech industries;

- technical re-equipment of the operating production apparatus of other sectors of the economy of Kazakhstan based on the consumption of progressive both domestic and imported equipment.

Another factor in improving the competitiveness of Kazakhstan's engineering industry is the development of human capital. The machine-building complex, which is one of the growth drivers of the Kazakh economy, is currently experiencing a difficult period of restoring its intellectual potential. Effective competition in global markets requires a balance of all age groups: from young professionals to experienced craftsmen. However, the country's machine-building plants are experiencing a shortage of highly qualified specialists of 35-40 years old, who are able to adapt the experience of the masters of the older generation to modern technologies. In this regard, various forms of internal corporate training and development of employees are becoming increasingly important. At the same time, it is extremely important to find non-standard approaches to attracting young people to the real economy.

Thus, the machine-building complex is one of the most important and at the same time problematic interbranch complexes in our country. Gradually, he emerges from the crisis and develops, adapting to work in modern market conditions. In general, the growth of the economy of Kazakhstan should be accompanied by the rapid growth of engineering, which will increase the degree of mechanization at industrial enterprises and increase labor productivity in all sectors of the economy of the republic.

### References

1. Modernization and growth of competitiveness of the economy of Kazakhstan. \ Edited by Sabden O. - Almaty: Kazak encyclopedia. - 2011
2. U.B. Baimuratov, Y.I. Makarov, A.A. Chursin. Investments with innovations: synergy in competitiveness of the economy. - M., 2012
3. High-industrial economy of Kazakhstan: new and traditional factors of development. Monograph dedicated to the 20th anniversary of the independence of Kazakhstan. Institute of Economics KN MES RK. Ed. Sabden O. - Almaty. - 2011
4. Modernization of the real sector of the economy of the Republic of Kazakhstan as the most important factor of competitiveness. Ed. Baymuratova U.B. - Almaty, KN MONRK Institute of Economics, 2012
5. R.I. Kosmambetov. Model of industrial-innovative development of the national economy. - Almaty, 2012
6. S.Y. Glaziev., O. Sabden., A.E. Armensky., E.A. Naumov. Intellectual economics - technological challenges of the XXI century. - Almaty: "Exclusive" publishing house. - 2009. p320.

## STATE REGULATION OF THE INSURANCE INDUSTRY IN UKRAINE UNDER GLOBALIZATION

**Rubtsova Natalia Mykolaivna**

PhD, Associate Professor  
Associate Professor of the Department  
of Management and Administration of  
Bogdan Khmelnytsky Melitopol  
State Pedagogical University

The development of global environment processes directly affects the functioning of national insurance markets, including the insurance market of Ukraine. A country that does not take into account the global aspects of insurance development risks being far behind the world development leaders and cannot count on a mutually beneficial partnership in the international community.

The European insurance market is the most developed in the world. This is evidenced by the amount of collected insurance premiums, which occupy more than a third of the world insurance market. Compared to European countries, the insurance market of Ukraine is at a significantly lower level of development, characterized by insufficient capitalization and financial stability of insurance companies, unbalanced development of certain types of insurance, low interest of the population in insurance services [1]. Thus, the penetration rate of insurance services in the economy of Ukraine is 1.08% (of which "non-life" - 0.96%) (Table 1). For comparison, in Europe - 5.0%, the world average - 6.1%. The leaders in this indicator of insurance in the world are the United Kingdom, Japan and France [2].

Table 1  
Indicators of density and penetration of insurance services into the economy of  
Ukraine for 2016-2020

Indicator	2016 p.	2017 p.	2018 p.	2019 p.	2020 p.	Deviation of 2020 from 2016	
						+-	%
1	2	3	4	5	6	7	8
Volumes of gross premiums, UAH million	35170,3	43431,8	49367,5	53001,2	45185,2	10014,9	28,5
GDP, UAH million	2383182	2982920	3558706	3974564	4194102	1810920	176,0
Total population, million people	42,76	42,58	42,39	42,15	41,90	-0,86	98,0



Continuation of table 1

1	2	3	4	5	6	7	8
Insurance penetration * (share of collected premiums in the country's GDP),%	1,48	1,46	1,39	1,33	1,08	-0,40	–
USD / UAH exchange rate, 1 USD / UAH	25,55	26,59	27,2	25,85	26,96	1,41	105,5
Density of insurance ** (gross insurance premiums per 1 person), USD / 1 person	32,19	38,36	42,82	48,64	40,00	7,81	–

\* - Insurance Penetration ratio, which is defined as the ratio of the volume of insurance premiums to GDP

\*\* - Insurance Density ratio is the amount of insurance premium per person.

Source: Compiled according to [3]

The low demand for insurance services is due to the following reasons:

- distrust of the non-transparent insurance market and the financial system in general;
- low level of insurance culture and financial ignorance of citizens;
- lack of an effective system of protection of the rights of consumers of insurance services;
- low solvency of the population;
- non-market behavior of insurers towards consumers;
- low level of qualification of insurance intermediaries.

The combination of these factors generally leads to low confidence in the insurance sector of the economy and prevents it from developing properly.

Under such conditions, Ukraine's integration into the European Union is impossible without the transformation of Ukrainian legislation into EU legislation. The process of adaptation launched since the entry into force of the Partnership and Cooperation Agreement between Ukraine and the European Communities and their Member States, according to which our country has announced a course to approximate its legislation to EU law and law, is not an easy task. normative material in all priority areas of adaptation.

Imperfect domestic legislation, the crisis of proper regulation and supervision of the activities and market behavior of insurance companies and intermediaries have led to the accumulation of certain problems that need to be addressed immediately (Table 2).

In order to change the mechanism of regulation and supervision of the insurance market, the Authorized Body (NBU) takes into account the basic requirements of European Union legislation that Ukraine is obliged to comply with under the Association Agreement with the EU and the principles of the International Association of Insurance Supervisors (IAIS). aims to become our state.

Table 2

Problems of development of the domestic insurance market are caused by shortcomings of the state regulation

Problem	Causes
Low solvency and liquidity	The imperfection of the current regulation allows insurance companies to significantly reduce reserves and overestimate the value of assets.
Imperfection of insurers' business models	Due to the shortcomings of current legislation and regulatory policies in the market, insurance services are used to reduce the tax base.
Insufficient market transparency and problems in corporate governance	High commissions to insurance agents, not always up-to-date insurance rates and low liquidity due to poor asset quality, lead to underestimation of insurance premiums by insurers.
The problem of protection of the rights of consumers of insurance services	Lack of a mechanism in Ukraine to guarantee insurance payments under long-term life insurance contracts

Source: compiled according to [2]

For the purpose of gradual and effective state regulation of the insurance industry, the Authority developed a White Paper "Future regulation of the insurance market in Ukraine", which presents the construction and implementation of a new model of insurance market regulation in Ukraine (Fig. 1).

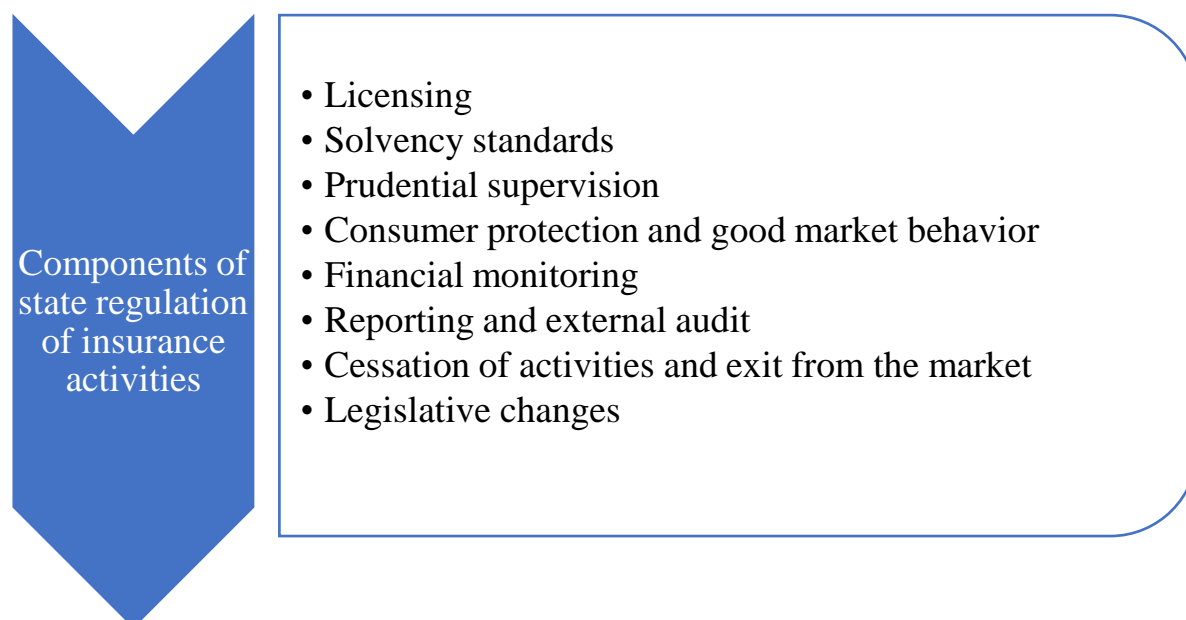

Figure 1. The main components of state regulation of insurance activities [2]

To achieve these goals, the National Bank is working on drafting regulations and improving existing ones, which should be based on the basic requirements of EU law

for insurance companies and reinsurers, and will take into account the peculiarities of the insurance market of Ukraine.

Priority is expected to develop proposals for:

- the draft Law of Ukraine "On the mechanism for guaranteeing payments under long-term life insurance contracts";

- amendments to the Law of Ukraine "On compulsory insurance of civil liability of owners of land vehicles" [4].

- the draft Law of Ukraine "On Compulsory Liability Insurance of the Carrier".

On June 17, 2021, the Parliament of Ukraine adopted the Draft Law of Ukraine "On Insurance" in the first reading. On November 18, 2021, a new law of Ukraine "On Insurance" №1909-IX was adopted, but it will come into force only on January 1, 2024. The provisions of the law propose [5]:

1) improvement of terminology;

2) updating the approach to licensing of insurers, in particular, in accordance with international practice, the National Bank of Ukraine will move from licensing certain types of insurance to licensing by class. The insurance company will be able to change the scope of the license - add new classes or, conversely, narrow the scope of the license. The law distinguishes 5 classes in life insurance and 18 classes in non-life insurance [3];

3) improving the requirements for the owners of significant participation of the insurer;

4) introduction of a new approach in regulating the activities of persons entitled to sell insurance and reinsurance products, in particular, managers of insurance companies and persons responsible for key functions must meet the qualification requirements for professional suitability and business reputation [3];

5) improvement of corporate governance, internal control and risk management of the insurer;

6) introduction of new approaches to the required available capital and requirements for the solvency of the insurer. The law establishes a differentiated approach to the minimum amount of authorized capital of insurers: 32 million UAH for non-life insurers and 48 million UAH for life insurance companies, insurers licensed for classes of liability, credit, suretyship and reinsurance activities. Also, according to the law, there will be two different approaches to solvency requirements - simplified (Solvency I) and basic (Solvency II). In particular, the basic approach will be applied to life insurers, companies with licenses for liability insurance classes, loans, guarantees and large insurance companies. New capital requirements will be introduced in stages. For the first three years after the introduction of the new law, all insurers must meet the requirements of solvency under the simplified approach;

7) introduction of effective procedures for the insurer to exit the market; For the first time in the Ukrainian legislation there will be an effective and clear mechanism for terminating the activities of insurers. Withdrawal from the market can be both voluntary (through reorganization, transfer of the insurance portfolio, liquidation, etc.) and forced. In fact, the law clearly established the grounds for classifying the insurance company as insolvent and forcibly revoking its license. It is also possible to introduce a temporary administration to protect the interests of clients in the insurance company.

The new version of the Law of Ukraine "On Insurance" enters into force the day after publication and is fully implemented in two years [3];

8) updating supervision procedures.

Analyzing the essence of the new law and the opinion of insurance market experts, we note that its implementation will create a foundation for a solvent, sustainable, competitive insurance and reinsurance market in Ukraine, further development and growth of reliable insurers and specialized reinsurers.

Along with this, work is underway for a new law "On compulsory insurance of civil liability of owners of land vehicles", the adoption of which will provide an opportunity to increase the level of protection of road users in Ukraine.

The adoption of the above draft legislation will ensure the introduction of a qualitatively new model of state regulation and supervision of the insurance market, as well as protection of the rights and interests of customers, which takes into account the provisions of EU directives [6].

### List of references

1 Пахненко О.М., Семенов А.Ю., Мілютіна М.О. Страховий ринок України та країн ЄС: порівняльний аналіз. *Економіка і суспільство*. 2017. Випуск 12. С. 612-617. URL: [https://economyandsociety.in.ua/journals/12\\_ukr/101.pdf](https://economyandsociety.in.ua/journals/12_ukr/101.pdf)

2. Біла книга «Майбутнє регулювання ринку страхування в Україні». URL: [https://bank.gov.ua/admin\\_uploads/article/White\\_paper\\_insurance\\_2020.pdf?v=4](https://bank.gov.ua/admin_uploads/article/White_paper_insurance_2020.pdf?v=4)

3. Електронний журнал «Про страхування». URL: <http://forinsurer.com>

4. Рубцова Н. М. Законодавче забезпечення обов'язкового страхування цивільно-правової відповідальності власників автотранспортних засобів в Україні. *Збірник наукових праць Таврійського державного агротехнологічного університету (економічні науки)*. 2016. № 1 (30). С. 96-100 URL: [http://nbuv.gov.ua/UJRN/znptdau\\_2016\\_1\\_21](http://nbuv.gov.ua/UJRN/znptdau_2016_1_21).

5. Про страхування: Закон України від 18.11.2021 р. № 1909. URL: <https://zakon.rada.gov.ua/laws/show/1909-IX#Text> (дата звернення: 23.02.2022).

6. Рубцова Н.М. Державне регулювання сфери страхування в умовах поглиблення співпраці України з ЄС. *Інтеграція освіти, науки і бізнесу : монографія*. Том 10 / за ред. А. В. Череп. Запоріжжя: Видавничий дім «Гельветика», 2021. 99 с. С. 49-52

## **RENDU-OSLER-WEBER DISEASE IN AN INFANT**

**Makieieva Nataliya Ivanovna,**

Doctor of Medical Sciences, professor,  
Head of the Department of Pediatrics No. 2  
Kharkiv National Medical University, Ukraine

**Poddubnaya Irina Nikolaevna,**

Candidate of Medical Sciences, Associate Professor, Associate Professor  
Kharkiv National Medical University, Ukraine

**Boldyreva Elena Sergeevna,**

Pediatric oncohematologist of the hematological department  
Municipal non-profit enterprise "City Clinical Children's Hospital No. 16" of the  
Kharkiv City Council, Ukraine

Rendu-Osler-Weber disease or hereditary hemorrhagic telangiectasia (HHT), first described in 1864 by H.G.Sutton and later supplemented by H.J.L.M.Rendu, F.P.Weber and W.Osler, is a rare genetic disease inherited by an autosomal dominant type, characterized by the presence of telangiectasias on the skin, mucous membranes and serous membranes of internal organs, which leads to bleeding. Five genetic forms of HHT, caused by mutations in different genes, have been described. Approximately 53% of patients have the first variant (HHT-1) associated with a mutation of the endoglin gene, which is located on the long arm of the 9th chromosome (9q33-q34.1) [1], and in 47% of patients the second variant (HHT-2) is detected caused by a mutation in the activin-receptor-like kinase 1 (ALK-1) gene, which is located on the 12th chromosome near the centromere (12q11-q14) [2]. Mutations on chromosomes 5q31.3-32 (HHT-3), 7p14 (HHT-4), and 10q11.22 occur sporadically [3, 4, 5]. The frequency of occurrence is the same in men and women in all ethnic groups and ranges from 1:5,000 to 1:10,000–100,000 people [6].

Clinical manifestations of HHT often occur after 20 years of age, but may appear at an early age. Since angiogenesis disorders are generalized, its symptoms depend on the location and size of vascular damage.

Bleeding, often nasal, that increases with age, is the most typical manifestation of the disease. It is believed that the diagnosis of HHT can be established clinically based on any three of the following criteria proposed in 1999 by Curazao [7]:

- multiple telangiectasias in typical areas (lips, oral cavity, nose, auricles);
- repetitive, spontaneous bleeding;

- telangiectasias in the gastrointestinal, respiratory tracts (with or without bleeding), arteriovenous shunts in the lungs, liver, brain and vertebrae;
- familial nature of the disease.

The diagnosis is considered to be certain if 3 criteria are present, presumptive if 2 criteria are present, and unlikely if one criterion is present.

Treatment of HHT involves stopping bleeding of various localization and preventing complications associated with the presence of AVMs in various organs. After the hereditary nature of the disease was elucidated, medicines that affect angiogenesis began to be used in therapy [8, 9]. Nevertheless, surgical methods of treatment, including minimally invasive ones, continue to be widely used.

### Clinical observation

A patient R., 2 years 7 months old, stayed in the hematology department of the Municipal Non-Profit Enterprise "City Clinical Children's Hospital No. 16" of the Kharkiv City Council from 10/24/19 up to 10/31/19 with a diagnosis: Secondary erythrocytosis with hypoxemia. Primary pulmonary hypertension? Chronic herpesvirus infection (EBV, herpes type 6), active phase. Hypertrophy of the palatine tonsils of 3<sup>rd</sup> degree. Functioning oval window.

From the anamnesis of life, it is known that the child is from the 3<sup>rd</sup> pregnancy, 2<sup>nd</sup> delivery at a gestational age of 41 weeks, on the background of maternal pre-eclampsia, oligohydramnios, anemia in the III trimester, a viral infection in the I trimester, bilateral pyelectasis in the fetus revealed at the 20<sup>th</sup> week. She was breastfed up to 2 months, later formula was used. Vaccinations – according to the calendar. Hb at 9 months – 136 g/l.

From the anamnesis of the disease, it is known that the girl has been ill since birth, when cyanosis of the nasolabial triangle, nail beds of the hands, nosebleeds appeared. In June 2019 a patient was examined by a cardiorheumatologist – Functional patent foramen ovale? (ophthalmologist, dentist, gynecologist, neurologist, dermatologist – no pathology was detected). 16/07/19 – Hb 138 g/l, 10/09/19 – Hb 162 g/l, RBC –  $7,23 \cdot 10^{12}/\mu$ . The patient was directed for examination to the hematology department of the City Children's Clinical Hospital No.16.

On admission: the child's condition is moderate, she is afebrile. Cyanosis of the nail beds on the feet and hands, clubbed fingers are present. Cervical, submandibular painless elastic lymph nodes up to 1.0 cm are palpated. The skin is pale pink, pronounced capillaritis on the skin of the cheeks, lumbar region, palms is registered. Mucous membranes of pharynx, oral cavity, tongue are of "raspberry" color, clean. Hypertrophy of the palatine tonsils of 3<sup>rd</sup> degree without patch is present. Rough breathing without wheezing is auscultated. Heart sounds are rhythmic, heart rate 114/min, systolic murmur at the apex. The abdomen is soft and painless. The liver is palpated up to 3.0 cm below the edge of the costal arch, the spleen – up to 2.5 cm below the edge of the costal arch. Stool and urination are unremarkable. SpO<sub>2</sub> – 85–88%.

**CBC 10/24/19:** Hb 182 g/l, RBC  $5.6 \cdot 10^{12}/l$ , CI – 0.97, platelets  $215 \cdot 10^9/l$ , WBC  $6.2 \cdot 10^9/l$ , stab neutrophils 1%, segmented neutrophils 33%, eosinophils 4%, lymphocytes 56%, monocytes 6%, ESR 3 mm/h, hematocrit 60%.

**Liver function tests 10/24/19:** ALT 27 U/L, ALP 4.8 U, thymol test 2.0 U,

bilirubin 13  $\mu\text{mol/L}$ , direct 3.0  $\mu\text{mol/L}$ , indirect 9  $\mu\text{mol/L}$ .

**Proteinogram** 10/24/19: total protein - 67 g/l, albumins 60.5 g/l, globulins:  $\alpha_1$  - 1.8%,  $\alpha_2$  - 11.4%,  $\beta$  - 7.9%,  $\gamma$  - 18.4%.

**Blood urea** 24/10/2019 – 2.4 mmol/l, **blood creatinine** – 51  $\mu\text{mol/l}$ .

**Blood electrolytes** 10/24/19: **Ca<sup>2+</sup>** – 1.09 mmol/l, **K** – 3.79 mmol/l, **sodium** – 129.1 mmol/l.

**CRP** 24/10/19 – negative.

**Autocoagulation test** 24/10/19 – PTI 51.1%, fibrinogen 3.8 g/l, APPT 31.7", SFMC – negative, INR – 1.36, PTT 14.6".

**PCR for EBV, herpes type 6** 09/30/19 – positive.

**Herpes 6 type Ig G** 08/10/19 – 1.99 opt. units (positive), **EBV VCA Ig M** – 1.42 opt. units (positive), **EBV EA Ig G** – 0.11 (negative), **EBV NA Ig G** – 0.05 opt. units (negative)

**Myelogram** 09/26/19 – the preservation of all hematopoietic lineages is noted. Morphological signs of erythrocytosis were not revealed.

**Ultrasound of the abdominal organs, kidneys** 25/10/19 – signs of diffuse changes in the parenchyma of the liver, pancreas, splenomegaly (+10mm), additional spleen lobule are revealed.

**ECG** 10/24/19 – sinus rhythm, regular, heart rate 128 bpm, ECG voltage is reduced, S-type ECG.

**CT scan of the neck, chest, abdominal cavity, expansion and tortuosity, retroperitoneal space, pelvis, head** 03.10.19 – space-occupying masses of the brain, neck, organs of the chest, abdominal cavities, retroperitoneal space, pelvis were not detected. Intrapulmonary vessels on the right, mainly at the level of the upper lobe, are dilated, tortuous relative to the left side.

**Consultation at the department of pediatric surgery of the National Medical University named after A.A. Bogomolets** 06/11/19 – vascular arteriovenous malformations were detected on angiopulmonography. Diagnosis: Rendu-Osler-Weber syndrome. Elective operation is recommended.

Treatment – dipyridamole, ascorutin, herpevir IV, cefotaxime, rheopolyglucin, pentoxifylline, vitamin C IV, nasonex, ambrobene, fluconazole, cycloferon, valtrex.

Development of a rare genetic syndrome in an infant confirmed clinically on the basis of the presence of three Curacao criteria (but with high hemoglobin level, despite nosebleeds) and confirmed by CT and angiopulmonography is a peculiarity of the described case.

## References

1. Letteboer TG, Mager HJ, Snijder RJ, Lindhout D, Ploos van Amstel HK, Zanen P, Westermann KJ. Genotypephenotype relationship for localization and age distribution of telangiectases in hereditary hemorrhagic telangiectasia. *Am J Med Genet A*. 2008;146A(21):2733-2739. doi:10.1002/ajmg.a.32243
2. Lesca G, Olivieri C, Burnichon N, Pagella F, Carette MF, Gilbert-Dussardier B, Goizet C, Roume J, Rabilloud M, Saurin JC, Cottin V, Honnorat J, Coulet F, Giraud S, Calender A, Danesino C, Buscarini E, Plauchu H: Genotype-phenotype correlations

in hereditary hemorrhagic telangiectasia: data from the French-Italian HHT network. *Genet Med.* 2007;9(1):14-22.

3. Wooderchak-Donahue WL1, McDonald J, O'Fallon B, Upton PD, Li W, Roman BL, Young S, Plant P, Fülöp GT, Langa C, Morrell NW, Botella LM, Bernabeu C, Stevenson DA, Runo JR, Bayrak-Toydemir P. BMP9 mutations cause a vascular-anomaly syndrome with phenotypic overlap with hereditary hemorrhagic telangiectasia. *Am J Hum Genet.* 2013;93(3):530-537. doi:10.1016/j.ajhg.2013.07.004  
2013;93(3):530-537. doi:10.1016/j.ajhg.2013.07.004

4. Iyer NK, Burke CA, Leach BH, Parambil JG. SMAD4 mutation and the combined syndrome of juvenile polyposis syndrome and hereditary haemorrhagic telangiectasia. *Thorax.* 2010;65(8):745746. doi:10.1136/thx.2009.129932

5. Williams JC, Hamilton JK, Shiller M, Fischer L, Deprisco G, Boland CR. Combined juvenile polyposis and hereditary hemorrhagic telangiectasia. *Proc (Bayl Univ Med Cent).* 2012;25(4):360-364

6. Faughnan ME, Palda VA, Garcia-Tsao G, Geisthoff UW, McDonald J, Proctor DD, Spears J, Brown DH, Buscarini E, Chesnutt MS, Cottin V, Ganguly A, Gossage JR, Guttmacher AE, Hyland RH, Kennedy SJ, Korzenik J, Mager JJ, Ozanne AP, Piccirillo JF, Picus D, Plauchu H, Porteous ME, Pyeritz RE, Ross DA, Sabba C, Swanson K, Terry P, Wallace MC, Westermann CJ, White RI, Young LH, Zarrabeitia R; HHT Foundation International — Guidelines Working Group. International guidelines for the diagnosis and management of hereditary haemorrhagic telangiectasia. *J Med Genet.* 2011;48(2):73-87. doi:10.1136/jmg.2009.069013)

7. Shovlin CL, Guttmacher AE, Buscarini E, et al. Diagnostic criteria for hereditary haemorrhagic telangiectasia (Rendu-Osler-Weber syndrome). *Am J Med Genet.* 2000;91:66–7

8. Chavan A, Luthe L, Gebel M, Barg-Hock H, Seifert H, Raab R, Kirchhoff T, Schmuck B. Complications and clinical outcome of hepatic artery embolisation in patients with hereditary haemorrhagic telangiectasia. *European Journal of Radiology.* 2013;23(4):951-957.

9. Thalgott J, Dos-Santos-Luis D, Lebrin F. Pericytes as target in hereditary hemorrhagic telangiectasia. *Front Genet.* 2015;6:37. doi:10.3389/fgene.2015.00037



## **УЧАСТЬ КОРИ НАДНИРКОВИХ ЗАЛОЗ В СИСТЕМНІЙ РЕАКЦІЇ ОРГАНІЗМУ НА МЕХАНІЧНУ ТРАВМУ**

**Ергард Наталія Миколаївна**

кандидат медичних наук, доцент,  
доцент кафедри судової медицини та медичного права  
Національний медичний університет імені О.О.Богомольця

**Нікітін Михайло Валерійович**

завідувач відділенням судово-медичної гістології,  
судово-медичний лабораторний відділ  
Київське міське клінічне бюро судово-медичної експертизи

**Кулій Ольга Іванівна**

лікар судово-медичний експерт гістолог  
відділення судово-медичної гістології,  
судово-медичний лабораторний відділ  
Київське міське клінічне бюро судово-медичної експертизи

На сьогоднішній день і досі залишається актуальним питання встановлення давності настання смерті внаслідок механічної травми. Не одне десятиріччя було присвячено дослідженню цієї теми, однак багато питань і досі залишаються без відповідей.

Багато хто з авторів надає перевагу оцінюванню морфофункціональної реакції надниркових залоз для визначення танатологічних факторів у різних випадках як насильницької, так і ненасильницької смерті [1, 2].

Морфофункціональна реакція проявляється у відповідь на стресорний вплив, в першу чергу, в корі надниркових залоз.

Розглядаючи морфологічно, надниркові залози являються парними ендокринними органами та складаються із кіркової (кора) та мозкової речовин. Кіркова речовина має три зони: клубочкова, пучкова та сітчата. За гістологічною будовою клубочкова зона представлена скупченням дрібних епітеліальних клітин, які формують округлі клубочки. Пучкова зона представлена великими ендокриноцитами з кубічною чи призматичною формою, які розташовані довгими паралельними тяжами (пучками). Між пучками ендокриноцитів проходять кровоносні судини в тонкому прошарку сполучної тканини. Наближаючись до мозкової речовини хід епітеліальних пучків має розгалужений вигляд і, переплітаючись між собою, формують пухку сітку – сітчасту зону. [3, 4, 5, 6, 7, 14]. У кірковій речовині виявлено близько 40 сполук, які поділяють на три групи гормонів в залежності від зони їх секреції. Так, в клубочковій зоні синтезуються мінералокортикоїди (альдостерон), в пучковій зоні – глюкокортикоїди (кортизол) та в сітчастій зоні – статеві гормони (естрогени та

андрогени). За принципом зворотнього зв'язку гіпофіз стимулює надниркові залози, тому пучкова зона також перебуває під регулювальним впливом гіпофізарного АКТГ. Однак, клубочкова зона перебуває не лише під регулювальним впливом гіпофізарного АКТГ, на неї впливає і комплекс інших механізмів. Що ж стосується сітчастої зони, то регулювальний вплив гіпофізу на статеві гормони відбувається не лише через високу концентрацію АКТГ, але й через стимулюючу дію гіпофізарного лютеїнізуючого гормону (ЛГ) [3, 4, 5, 6, 7, 13].

З фізіологічної точки зору, у разі стресових станів, таких як крововтрата, яка спостерігається внаслідок дії механічної травми, в організмі людини, гіпоталамус впливаючи на гіпофіз (РГ-АКТГ) одночасно стимулює і гормональну активність в надниркових залозах для мобілізації внутрішніх факторів опірності організму. Тому в корі надниркових залоз будуть спостерігатись зони деліпідизації. Утворення ділянок деліпідизації обумовлені, перш за все, збільшенням синтезу холестеролу в ліпідах спонгіоцитів на необхідність організму активно синтезувати глюкокортикоїдні гормони (кортизол, кортизон) у відповідь на стресорну реакцію, яка відбувається в організмі під час механічної травми [5, 6, 7, 8, 10, 11, 12, 13].

Тому, метою нашої наукової роботи, стало дослідження зміни розмірів зони деліпідизації в корі надниркових залоз при різних видах механічної травми як прояв системної стресової реакції орґазму. Визначення зон деліпідизації проводили вимірюванням розмірів їх площі за допомогою спеціально розробленої програми, яка автоматично визначає площу об'єкту неправильної форми за однотипністю кольору після попередньої цифрової обробки сфотографованого гістологічного препарату [Пат. №54582 Україна. Спосіб визначення кількісного вмісту біологічно-активних речовин в тканинах та рідинах тіла людини / Михайличенко Б.В., Біляков А.М.; заявник та власник патенту Національний мед. ун-т. – № 201008495 ; заявл. 07.07.2010 ; опубл. 10.11.2010, Бюл. №21] [1, 10, 11, 12]. А також порівнювали динаміку зміни площі деліпідизації у осіб, загиблих внаслідок різних видів механічної травми, з динамікою зміни кількісного вмісту адренкортикотропного гормону (АКТГ) в сироватці крові у досліджуваних осіб.

Забір крові здійснювався за допомогою вакуумної системи для набору крові безпосередньо у пробірку, до вакуумної системи входили: тримач (холдер) "ВОЛЕС" для вакуумних пробірок, стерильні двосторонні голки WEGO для забору крові розмірами: 21Gx1" (0,8x25 мм) Eximab, 21Gx1<sup>1/2</sup>" (0,8x38 мм) Eximab, 22Gx1" (0,7x25 мм) Eximab та вакуумні пробірки. Після забору, кров переливали у охолоджену пробірку з ЕДТА (температура 4 °С) та проводили центрифугування. Визначення кількісного вмісту адренкортикотропного гормону в сироватці крові здійснювали методом хемілюмінісцентного імуноаналізу з використанням набору реагентів АКТГ/АСТН Siemens Healthcare Diagnostics Products Limited, (Англія) за методикою виробника на системі IMMULITE/IMMULITE 1000 (LКАС), IMMULITE 2000 (L2КАС) (США) з робочим діапазоном до 1250 пг/мл (278 пмоль/мл), аналітичною чутливістю

IMMULITE/IMMULITE 1000 – 9 пг/мл, IMMULITE 2000 – 5 пг/мл (1,1 пмоль/мл) та фактором конверсії – пг/мл×0,222=пмоль/л.

Всіх досліджуваних осіб було поділено на три групи: 1 – травматична смерть безпосередньо після травми, 2 – травматична смерть за короткий проміжок часу, 3 – травматична смерть через 1-2 години.

Отже, було встановлено, що тривалість настання смерті впливає на зміни синтезу АКТГ та розміри площі деліпідизації в корі надниркових залоз. Так, в першій групі в сироватці крові рівень АКТГ становив 0 пг/мл, однак площі деліпідизації дещо збільшувались, в другій групі – рівень АКТГ зростав разом із площею деліпідизації, однак площа деліпідизації була меншою за площу деліпідизації третьої групи, а рівень АКТГ був більшим, ніж рівень АКТГ в третій групі. Таку системну реакцію можна пояснити компенсаторними механізмами організму у відповідь на механічну травму. Однак, при виснаженні власних енергетичних резервів організму, залучаються загальні ресурси, у вигляді активації ліполізу під впливом комплексу певних гормонів [5, 6, 7, 8, 9, 13]. Тому, у третій групі при збільшенні тривалості життя знижується рівень АКТГ в сироватці крові, однак площа деліпідизації продовжує зростати.

Таким чином, результати досліджень у всіх трьох групах при визначенні розмірів площі деліпідизованих ділянок та кількісного вмісту АКТГ в сироватці крові у осіб, загиблих внаслідок різних видів механічної травми, показали, що зміна цих показників може використовуватись при діагностиці тривалості переживаємості організму після отриманої травми. Тому ми продовжуємо наукові дослідження у цьому напрямку.

### Список літератури

1. Біляков А. М. Визначення діагностичних критеріїв для встановлення травматичного генезу смерті та тривалості перебігу смертельної механічної травми за коефіцієнтом співвідношення вмісту ефіри холестерину /холестерин в тканині наднирників людини. *Вісн. Вінниць. нац. мед. ун-ту ім. М.І. Пирогова*. 2013. №1 (17). С. 8-10.
2. Ергард Н. М. Судово-медичне визначення зажиттєвості повішення за кількісною оцінкою стероїдогенезу глюкокортикоїдів у надниркових залозах: *автореф. дис. ... канд. мед. наук*: 14.01.25. *Національний медичний ун-т ім. О.О. Богомольця*. 2017. Харків, 20 с.
3. Марковський В. Д., Туманський В. Д., Сорокіна І. В. Патоморфологія : нац. підруч. К. : *ВСВ «Медицина»*. 2015. 936 с.
4. Степаненко О. Ю., Мірошніченко О. В., Зайченко Л. О. Гістологія, цитологія, ембріологія. Атлас : навч. посіб. 2-е вид. К. : *ВСВ «Медицина»*. 2020. 152 с.
5. Кумар В., Аббас А. К., Астер Дж. К. Основи патології за Роббінсом : у 2 т. : пер. с англ. К. : *ВСВ «Медицина»*. 2020. 532 с.
6. Bancos I., Nahner S., Tomlinson J. et al. Diagnosis and management of adrenal insufficiency. *Lancet Diabetes Endocrinol*. 2015. Vol. 3. P. 216-226.
7. Faillot S., Assie G. Endocrine tumors : the genomics of adrenocortical tumors. *Eur J Endocrinol*. 2016. Vol. 174. P. 249-265.

9. Селье Г. Очерки об адаптационном синдром. *Г. Селье; пер. с англ. М.*, 1960.

10. Ergard N. Adrenal cortex delipidization as a diagnostic criterion of intravital hanging. *East European Scientific Journal Wschodnioeuropejskie Czasopismo Naukowe*. 2016. Vol.13 (7). P. 118-121.

11. Ергард Н.М. Деліпідизація в надниркових залозах як наслідок стресової реакції при повішенні. *Збірник наукових праць співробітників НМАПО ім. П.Л. Шупика*. 2015. №5 (24). С. 392-397.

12. Ергард Н. М., Гаврильченко М. О. Ефективність використання Судана-III для визначення площі деліпідизації кори надниркових залоз при механічній травмі. *II Міжнародна науково-практична конференція «MODERN SCIENCE: CONCEPTS, THEORIES AND METHODS OF BASIC AND APPLIED RESEARCH»*. Вінниця-Відень. 2021. Р. 532-535.

13. Філімонов В. І., Маракушин Д. І. Клінічна фізіологія: підручник; за ред. К.В. Тарасової. 2-е вид., переробл. і доповн. К. : ВСВ «Медицина». 2022. 776 с.

14. Фролова И. А. Значение гистологического метода исследования в определении давности повреждения мягких тканей. *Судебная медицина*. 2016. № 2 (2). С. 143-144.

## ЗАСТОСУВАННЯ АНТИБІОТИКОТЕРАПІЇ ПІД ЧАС ВАГІТНОСТІ

**Печеряга Світлана Володимирівна,**

кандидат медичних наук,  
асистент кафедри акушерства, гінекології та перинатології  
Буковинський державний медичний університет,  
Україна, Чернівці

**Даць Іванна Олександрівна,**

студентка 5 курсу 28 групи  
Буковинський державний медичний університет,  
Україна, Чернівці

**Колбаснікова Марта Миронівна,**

студентка 5 курсу 28 групи  
Буковинський державний медичний університет,  
Україна, Чернівці

**Актуальність.** Ретельна оцінка ризику й користі при застосуванні антибіотиків під час вагітності є на сьогодні актуальним і важливим завданням. При цьому адекватна та своєчасна терапія відіграє ключову роль у збереженні життя та запобіганні негативним наслідкам як для матері, так і для дитини. За даними P.V. Bookstaver і співавт. (2015), приблизно одна з чотирьох жінок отримує антибіотики під час вагітності, що становить приблизно 80% від усіх рецептурних препаратів, і тільки 10% ліків мають достатню кількість даних про безпечність та ефективність застосування під час вагітності [1].

**Метою** дослідження було провести аналіз літературних джерел щодо впливу антибактеріальних засобів на вагітність.

**Обговорення.** Як правило, в інструкціях щодо застосування більшості антибактеріальних препаратів у період вагітності зазначено, що використання можливе лише за умови, коли «користь перевищує ризик». Але оцінити це співвідношення дуже складно за відсутності інформації про ймовірність негативних наслідків як на плід у період вагітності, так і на стан здоров'я дитини у віддалений період [2, 3].

Доведено, що інфекції є однією з причин переривання вагітності протягом I триместру, тоді як у II і III триместрі вони становлять основну причину передчасних пологів [4]. Також немає жодних протипоказань для застосування антибіотиків під час вагітності у разі серйозного інфекційного захворювання матері [5].

Призначення фторхінолонів під час вагітності слід уникати з огляду на високий ризик потенційно токсичного впливу на ще ненароджених дітей. У виключно складних випадках лікування антибіотиком, який протипоказаний

під час вагітності, не виправдовує її переривання. Утім, жодні ліки, в тому числі антибіотики, не можуть бути віднесені до категорії абсолютно безпечних [5].

Керуючись рекомендаціями В.В. Камінського і співавт. (2012), під час застосування антибактеріальних препаратів у період вагітності необхідно використовувати такі правила з урахуванням ембріотоксичного, тератогенного й фетотоксичного впливу препаратів. По-перше, враховувати термін вагітності, і якщо виникає пневмонія чи пієлонефрит, то слід негайно розпочинати антибактеріальне лікування, а, наприклад, при бактеріальному вагінозі, можна почекати до початку II триместру вагітності. По-друге, застосовувати найбезпечніший з наявних препаратів із вивченим метаболізмом. По-третє, у процесі застосування антибіотика здійснювати динамічний контроль за станом вагітної та плода [6].

Більшість досліджень із застосуванням антибіотиків у вагітних стосується лікування гінекологічної інфекції. А.М. Morency, Е. Vujoold (2007) в ході досліджень застосовували антибіотики у II триместрі вагітності, і дійшли висновку, що макроліди і кліндаміцин асоціюються із низькою частотою передчасних пологів та абортів, а метронідазол – із високим ризиком, особливо комбінації з іншими антибактеріальними препаратами [7]. Подібні висновки наведено в роботі J.S. Joergensen і співавт. (2014), де застосування кліндаміцину у ранні періоди вагітності значно зменшує частоту передчасних пологів і абортів [8]. М. Rockenbauer і співавт. (1998) довели, що у жінок, які лікувалися антибіотиками діти народжувалися без уроджених патологій, але у них була значно менша вага порівняно з групою контролю [9].

**Висновок.** Застосування антибіотикотерапії під час інфекцій у період вагітності вкрай необхідне, оскільки негативні наслідки нелікованої інфекції набагато серйозніші, ніж ймовірні наслідки дії антибіотиків. За наявності показань до обов'язкового застосування антимікробних препаратів першою лінією є бета-лактамі антибіотики, які зазвичай безпечні та ефективні.

### Список літератури

1. A Review of Antibiotic Use in Pregnancy / P.B. Bookstaver, C.M. Bland, B. Griffin [et al.] // *Pharmacotherapy*. – 2015. - № 35(11). – P.1052-1062.
2. Joergensen J.S. The early use of appropriate prophylactic antibiotics in susceptible women for the prevention of preterm birth of infectious etiology / J.S. Joergensen, L.K. Kjaer Weile, R.F. // *Expert. Opin. Pharmacother.* – 2014; 15(15). – P. 2173-2191.
3. Lamont R.F. Advances in the Prevention of Infection-Related Preterm Birth / R.F. Lamont // *Front. Immunol.* – 2015. - №16(6). – P. 566.
4. Haas A. Antibiotic therapy in pregnancy / A. Haas, G. Maschmeyer // *Dtsch. Med. Wochenschr.* – 2008. - №133(11). – P. 511-515.
5. Mylonas I. Antibiotic chemotherapy during pregnancy and lactation period: aspects for consideration / I. Mylonas // *Arch. Gynecol. Obstet.* – 2011. - № 283(1). - P. 7-18.

6. Камінський В.В. Сучасний погляд на застосування макролідів у період вагітності / В.В. Камінський, Г.Б. Бойко // Укр. Мед. Часопис. – 2012. – № 5(22). – С. 50-54.
7. Morency A.M. The effect of second-trimester antibiotic therapy on the rate of preterm birth / A.M. Morency, E. Bujold // J. Obstet. Gynaecol. Can.– 2007. - 29(1). – P. 35-44.
8. Joergensen J.S. The early use of appropriate prophylactic antibiotics in susceptible women for the prevention of preterm birth of infectious etiology / J.S. Joergensen, L.K. Kjaer Weile, R.F. // Expert. Opin. Pharmacother.– 2014. - №15(15). – P. 2173-2191.
9. Rockenbauer M. Use of antibiotics during pregnancy / M. Rockenbauer, A.E. Czeizel, J. Olsen // Eur. J bstet Gynecol Reprod Biol.– 1998. - №81(1). – P.1-8.

## МЕДИАРЕСУРСЫ КАК ПАРАДИГМА СИСТЕМЫ УПРАВЛЕНИЯ ЗНАНИЙ КАЗАХСТАНА

**Ускеленова Асель Талаповна**

д.э.н., профессор  
Евразийская юридическая академия  
имени Д.А.Кунаева  
г.Алматы, Казахстан

**Аннотация.** Актуальность исследования обусловлена вопросами усиления качества системы формирования знаний. Начиная с 2000 года у Министерства образования и науки Республики Казахстан сменилось семь первых руководителей и каждый начиная свою деятельность с крупномасштабных реформ, не доводил их до логического завершения и не рассматривал воздействия медиа роли, так и реального противоречия с практикой их использования. В статье исследованы модели формирования и применения информационно-коммуникационных технологий в учебном процессе высших учебных заведений, даны определения электронному обучению. Целью статьи является обоснование необходимости управления знаниями и способность организации к обучению становятся ключевой компетенцией фирменного менеджмента.

**Ключевые слова.** Система управления знаниями, образовательный процесс, медиа обучение, образовательная парадигма, устойчивое развитие.

Вопрос определения корневой причины проблем качества системы управления знаниями носят системный характер. Если управление традиционным способом (по компонентам и с позиций «мира затрат») напоминает попытку управлять стаей диких котов, то компании, перешедшие на системный подход, достигают такого уровня внутренней дисциплины и внешней гибкости, что они начинают играть на рынке так, как если бы их конкурентами были слепые котята [1]. Образование рассматривается как стержневой фактор стабильности и развития общества. В модели поступательного развития общества ведущим законом становится закон опережающего развития качества человеческого капитала (знания, профессионализм, нравственность, культура), а также качества образовательных систем. Качество образования и качество интеллектуальных ресурсов становится главным геополитическим фактором.

Закон РК «Об образовании», основанный на Конституции страны регламентирует права и обязанности сторон учебного процесса. В законе отражены принципы государственной политики: равенство прав на получение качественного образования, приоритетность развития отрасли, доступность



образования всех уровней для населения с учетом интеллектуального развития, психофизиологических и индивидуальных особенностей каждого личности.

В настоящее время все больше государств осмысливает, что их конкурентоспособность зависит от качества образования, внедрения системы E-learning. Следует при этом отметить, что университеты являются стержневыми инструментами формирования экономики, основанной на новых знаниях. Университеты становятся центрами генерации знаний, их внедрения в неакадемический сектор и коммерциализации. Система управления знаниями (СУЗ) это "Совокупность организационных процедур, организационных подразделений и компьютерных технологий, которые обеспечивают интеграцию разнородных источников знаний и их коллективное использование в деловых процессах" [2].

Компании, развивая корпоративные системы управления знаниями, заинтересованы в активном участии профильных университетов в этой деятельности, в том числе на основе обеспечения общественного пространства для распространения знаний, увеличения объема «кодифицированных» полезных знаний, включения в решение задач компаний в области исследований и разработок [3].

Управление знаниями в образовательных учреждениях должно обеспечить набор конструкций для взаимосвязи людей, процессов и технологий, а также поощрять политику и практику, которые помогают людям обмениваться и управлять знаниями. Университеты являются ключевыми игроками в треугольнике знаний - участвуют в генерации (исследование), распространении (образование) и применении знаний (инновации) [4]. Рассматривая устойчивое развитие необходимо акцентировать внимание на экологическом аспекте, экономике и общества. Тем не менее важно помнить, что концепция устойчивого развития состоит из трех компонентов, которые представлены на следующей схеме (в соответствии с рисунком 1), а образование является ключевым фактором, которое влияет на общество.



Рисунок 1. Взаимодействие трех акторов устойчивого развития  
Примечание: составлено автором по материалам исследования

Образовательный процесс нацелен не только на передачу знаний, но и на приобретение обучающимся практических умений и навыков самостоятельно. Казахстан определен интенсивным развитием значимости знаний как основного фактора инновационного развития экономики и общества. Данное обстоятельство определено необходимостью формирования эффективного общества. Карл Вииг является основателем и известным американский специалистом по искусственному интеллекту и своей трилогией положил начало научным публикациям по управлению знаниями [5]. Среди этих интересных работ обращают на себя особое внимание исследования, проведенные Л.Прусаком и Т.Давенпортом [6], И.Нонакой и Х.Такеуши [7], Ч.Деспресом и Д.Чавелом [8], У.Буковичем и Р.Уилльямс [9].

Проводятся исследования и в отечественных научных центрах, появляется информация о реализуемых программах формирования и практического использования систем управления знаниями в корпоративном управлении. Отметим, что в медиаобразование в Республике Казахстан, также, как и во многих странах СНГ долгие годы находилось под жестким идеологическим давлением. В настоящее время доступ ко многим источникам (фильмам, радио/телепередачам, книгам, журналам, газетам, фотографиям, звукозаписям) затруднен по цензурным мотивам, однако медиаобразование существует уже свыше 80 лет. И в 20-х годах 20-ого века медиаобразование распространялось на материалах прессы, фотографиях, киноиндустрии и набирало силу в обычных школах.

«Медиа» (от лат. «media» – средство) – аналог понятия средств массовой информации и коммуникации (СМИиК). Масштабы влияния медиа на различные сферы жизни возрастают с каждым днем. Это ставит новые задачи перед образовательной системой, требует от человека не только знания современных технических устройств и умения с ними работать, но и определенного уровня критического мышления (способности интерпретировать сообщения средств массовой информации, понимать различные медиатексты), навыков самостоятельной творческой работы, связанной с поиском, обработкой и презентацией информационного материала, и т.д.

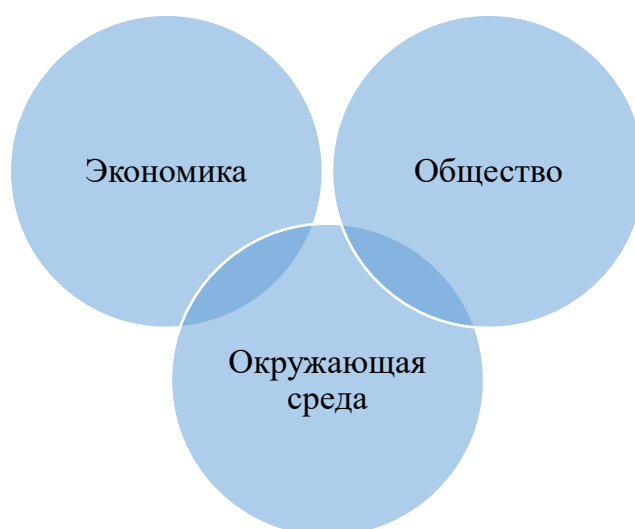
Социально-экономические изменения в Республике Казахстан и информационный взрыв, затронувший весь мир, требуют пересмотра традиционно сложившихся систем, содержания, методов и технологий обучения в контексте использования различных медиасредств. Объективное возрастание роли медиа приходит в реальное противоречие с практикой их использования в учебно-воспитательном процессе общеобразовательной школы. В педагогической науке и практике недооцениваются образовательные возможности современных медиа, их дидактический и воспитательный потенциал, что связано со сложностью и недостаточной разработанностью многих понятий, низкой компетентностью преподавателей в этой сфере, недостаточной технической оснащенностью образовательных учреждений.

Таким образом, образование как часть культуры, безусловно, во многом испытывает на себе глобальный процесс информатизации. С развитием

информационного общества связано интенсивное становление новой образовательной парадигмы, идущей на смену классической. В её основе лежит изменение фундаментальных представлений о человеке и развитии личности через образование. В новой образовательной парадигме учащийся – не объект педагогического воздействия, а активный субъект познавательной деятельности, вовлеченный с помощью новых форм организации учебного процесса в диалог с преподавателем, активную, творческую деятельность, далекую от простой репродукции. Современный человек должен не только обладать неким объемом знаний, но и уметь учиться: искать и находить необходимую информацию, использовать для этого разнообразные источники, непрерывно развиваться. Отметим, что кризис образовательной системы связан также с чрезвычайно узким пониманием информатизации образования. Часто она сводится к предмету информатики и способам его преподавания в образовательных учреждениях, причем обособленно от других дисциплин и курсов.

Актуальной является потребность в переосмыслении как методологических, так и мировоззренческих установок относительно информатизации образования. С одной стороны, выпускники учебных заведений должны иметь определенный запас знаний в области информатики, включая не только операциональную сферу (работу с компьютером, базами данных, операционными системами, Интернетом и т.д.), но и представления о характере социума, процессах информатизации в обществе происходящих, в связи с этим изменениях в языке, культуре. Прошедшие такую подготовку должны уметь самостоятельно ориентироваться в современном мире, уметь обращаться с потоками информации и т.д. С другой стороны, общество испытывает потребность в специалистах, умеющих самостоятельно решать профессиональные проблемы, способных к непрерывному образованию по роду своей деятельности, имеющих для этого достаточный уровень знаний в области информационных технологий, средств массовой коммуникации.

### Литература

1. Детмер У. Теория ограничений Голдратта: Системный подход к непрерывному совершенствованию. – М.: Альпина Бизнес Букс, 2007
2. Харрингтон Дж. Совершенство управления знаниями: искусство совершенствования управления знаниями: пер. с англ. / Дж. Харрингтон Ф. Воул. – М.: Стандарты и качество, 2008. – 269 с.
3. Мудрик А.В. Менеджмент знаний – парадигма управления новой экономикой // Кіра-ванне ў адукацыі. – 2008. – № 5. – С. 3 – 8.
4. А. Л. Пастухов Управление знаниями в образовании: международный опыт // Вестник Челябинского государственного университета. Политические науки. Востоковедение. - 2012. - № 12 (266). - С. 56–59.
5. Wiig, K., Knowledge Management: The Central Management Focus for Intelligent-Acting Organizations (Schema Press, 1994)
6. Working Knowledge: How Organizations Manage What They Know by Thomas H. Davenport, Laurence Prusak. \ Published May 1st 2000 by Harvard Business Review Press

7. The Knowledge-Creating Company: How Japanese Companies Create the Dynamics of Innovation by Ikujiro Nonaka and Hirotaka Takeuchi \ 284 pages, Oxford University Press, 1995

8. Despres, C. and Chauvel, D. (2000) "A Thematic Analysis of the Thinking in Knowledge Management", Pp. 55-86, in Knowledge Horizons, edited by C. Despres and D. Chauvel. Woburn, MA: Butterworth-Heinemann.

9. The Knowledge Management Fieldbook Wendi R. Bukowitz, Ruth L. Williams Издательство: Financial Times Prentice Hall ISBN: 0273638823, 1999

# **POSITIVE FACTORS IN THE APPLICATION OF INTERACTIVE METHODS (EXAMPLE OF MILITARY EDUCATION)**

**Kurbonova Munisa Akbaraliyevna**

Teacher

Department of Language Studies

University of Public Safety of the Republic of Uzbekistan,  
Tashkent, Uzbekistan

## **Annotation**

The purpose of the article is to analyze the main factors of achieving the intended result in teaching the topic using interactive methods in the lesson, as well as to highlight the importance of using interactive methods in the correct interpretation of the process. Using interactive methods, the task of the research is to divide the sphere of positive influence in the class into groups, to interpret each of them separately and to explain the sphere of influence with examples by linking military terms to students studying in the military field. output is one of the tasks of scientific work.

## **Keywords**

Interactive method, factor, organizational-pedagogical factors, scientific-methodical factors, teacher-student relationship, interactive teaching.

One of the main directions in improving teaching methods today is the introduction of interactive teaching and learning methods. All science teachers are increasingly using interactive methods in their teaching. As a result of using interactive methods, students develop the skills of independent thinking, analysis, drawing conclusions, expressing their opinions, defending them on the basis of it, healthy communication, discussion, debate.

Interactive teaching method - implemented by each teacher at the level of available tools and their own capabilities. These tools and types help students to consolidate knowledge by encouraging them to be active, as well as to develop students' skills and abilities through the expression of ideas and worldviews. At the same time, each student learns at different levels according to their motives and intellectual level.

There are many different types of interactive methods, all of which, like any progressive method, require a great deal of preparation from the teacher before the lesson.

Based on the study of some experiences in the practical application of interactive training, some factors that affect the quality and effectiveness of these trainings have been identified in terms of their importance. They can be conditionally called organizational-pedagogical, scientific-methodical and teacher-dependent factors. By their nature, we can consider the scope of a positive impact on the quality of training (which also applies to the military).

Organizational and pedagogical factors include:

## ACTUAL TRENDS IN SCIENCE AND PRACTICE

- training of a group of trainers to conduct interactive trainings from teachers;
- Organize the teaching of interactive methods to teachers;
- creation of necessary conditions for interactive training in the classroom (equipped in accordance with modern requirements on the basis of the balance of military and social sciences);
- ensure a comfortable workplace for the speaker and participants;
- prevention of violations of sanitary and hygienic standards;
- Ensuring compliance with safety regulations (in the organization of interactive methods in the process of language training of military cadets in the military field during the practical training of military weapons or during military operations);
- attention and attendance;
- organization of control, etc.

Scientific and methodological factors include:

- Correct selection of appropriate interactive methods to ensure compliance with the requirements of the State Education Standards and the full achievement of the objectives of the lesson;
- quality preparation of interactive training;
- ensure that each element of the interactive exercise (for example, thematic military terms) is relevant to the topic being studied;
- Defining the topic and content of training on the basis of the latest scientific and theoretical information (by enriching scientific and technical terms in the military field in accordance with modern requirements);
- use of modern highly effective methods;
- pre-determine the level of readiness of students and conduct interactive classes at the appropriate level;
- Ability to set aside enough time for interactive activities, etc.

Factors Related to the Teacher:

- In-depth knowledge of the subject (high level of vocabulary of the teacher in the field of the subject, which is suitable for students studying in the military field);
- Speech achievements: pronunciation, norms of literary language, grammar rules, unfamiliar or familiar words, explanatory use of terms, underuse of dialectal words, no mistakes in writing I not to put and the beauty of the husni letter;
- behave and have a mature pedagogical character (taking into account the fact that in the military field, mainly young men are educated, and maintain their seriousness and respect for the teacher, and work in the teacher-student relationship go);
- attention to dress and appearance (maintaining a culture of dress typical of a military academy and a teacher);
- inability to use educational tools effectively and correctly;
- Observation, ability to allocate time correctly, the ability to use time efficiently;
- Development of listening skills (this is also due to the fact that a foreign language teacher has a high level of listening comprehension);
- Kindness, sincerity to the student, the ability to work with him;
- observance of logical coherence and consistency, etc.

Factors relevant to the student include:

- The level of knowledge of students in the field of science (if we see this in the case of military students in English, their level of knowledge of English, as well as their mastery of terms related to their special subjects);

-correct behavior (mainly in the military, students are taught to be calm and to behave fairly in any situation);

age characteristics;

stage features (students receive step-by-step education, taking into account their courses in conducting the subject);

mental assimilation skills and other personal characteristics.

Factors related to the tools used in the training:

-preparation and provision of teaching aids, the classroom is equipped with modern teaching aids, high quality and modern teaching aids;

-correct choice of the appropriate types and number of tools for mastering the topic of the lesson;

-prepare the equipment for work before the start of the training, check their condition in advance;

-observance of safety rules in the use of tools, etc.

In summary, as a positive result of many interactive sessions, practice has shown that the use of interactive methods in the classroom relieves students of nervous tension. They allow them to focus on the main issues of the lesson topic by changing the form of their activities as a result of the use of interactive methods. All the factors explained above show that the effectiveness of interactive methods is high due to their positive impact.

### References

1. Abdukodirov AA, Ishmuhamedov R., Pardaev A. Innovative technologies in education (practical recommendations for teachers of educational institutions) .- T .: Talent, 2008.-180 pages.

2. Akbarova Sh. A. "Interactive Teaching Method", 2018 //

3. <http://manzura90.zn.uz/interfaol-metodlar/>

4. <https://znanio.ru/media/teaching-interfaol-method-2522604>

5. Murog I. A. (2017) Oral component of English-language advertising texts in the military direction // Philological Sciences. Questions related to theory and practice. № 6 (72): Consists of 3 parts. Part 2. Pages 123-127.

6. Law of the Republic of Uzbekistan "On Education" T., 1992

7. Turdiev N.SH., Asadov YU.M., Akbarova S.N., Temirov D.SH. Educational technologies aimed at developing students' competencies in the general secondary education system. // Textbook. (Part I). Tashkent, 2015. - 160 b; B. 5-6 b.

## CRITICAL THINKING AS THE BASIS OF EDUCATIONAL ACTIVITIES

**Miroshnyk Nataliya Leonidivna**

Higher category tutor, teacher of social and humanitaary disciplines  
SSU “The Lokhvitsa Mechanical-Technological Professional College  
of the Poltava State Agrarian University”

**Prodchenko Olena Leonidivna**

Higher category tutor, teacher of foreign languages  
SSU “The Lokhvitsa Mechanical-Technological Professional College  
of the Poltava State Agrarian University”

*The fundamental goal of modern education is not to provide students  
with information, but to develop their critical way of thinking.  
Education is future-oriented, which cannot be predetermined.*

*D. Dewey*

The term "critical thinking" has long been known from the works of psychologists J. Piaget, J. Bruner, L. Vygotsky, in the language of teachers, this concept has been used relatively recently. The interest in CTT as an educational innovation appeared in Ukraine in the late twentieth century, although, for example, in the education of the United States and Canada (M. Lipman, W. Saul, S. Matthews and others), this trend has been developing for a half of a century. In Ukraine, the problem of organizing learning with the aim of developing students' critical thinking is largely developed by such scientists and researchers, as O. Pometun, D. Desyatov, K. Bakhanov, I. Bondaruk, O. Tyaglo, S. Terno.

**Critical thinking** is a higher order thinking based on information, conscious perception of one's own intellectual activity and the activity of others, which promotes the development of creativity and forms creative thinking and, consequently, creative personality.

**Critical thinking** is a feature of the individual's mental activity, dependent on the tasks facing him in the process of social reality learning, self-knowledge, interaction with other people.

**Critical thinking** is the ability to consider, analyze and evaluate phenomena, events, actions and characters of the heroes of literary works, in general, certain people in life. It gives the chance to learn the world around, to find one's bearings in situations, to set the goals and to find ways of their achievement.

To teach students to think critically, it is necessary for the teacher to realize the need for active students' participation in the process of learning and create a creative atmosphere that will promote active involvement of students in the learning process. And this requires allowing students to think freely, make assumptions, establish their obviousness or nonsense. When students believe that their opinions are valuable, and what they say and think is important not only for themselves, and each of them is



allowed to say: "I don't agree! I think in a different way! ", Then they will be able to fully participate in the process of critical thinking and ready to take responsibility for their own opinion.

Formed skills of critical thinking ensure making the most optimal decisions in any professional field, openness to new ideas and knowledge. Critical thinking is needed when solving problems, drawing conclusions, evaluating and making decisions. Critical thinking technology training is effective and efficient.

### **Critical thinking brings to the fore the ability to:**

- work independently on new material, analyze facts, ideas, form one's own opinion about them;
- consider the way in which the work on new material is carried out, how new knowledge is added to that which was already known, and in a certain way changes it (i.e. to reflect, think on the thought process);
- take for granted the existence of different views on the same subject, to subject them to calm, correct skepticism and to make own choice between them, changing own position in case of others' convincing arguments;
- explain own position with arguments, taking into account the peculiarities of the communication situation, respecting the views of others;
- see the connection of new information with own life experience, the possibility of using it to solve life problems.

The teacher must create an open environment for students to understand the purpose of learning and free exchange of ideas, involve the group in guided research using different forms of questions. He must understand the value of interviewing students at different stages, stimulate critical thinking without resorting to the principle of "single correct answer". Teaching a student to think critically is the best way to prepare him for life in a democratic society.

### **Why is critical thinking a necessary skill?**

The means of critical thinking form a person's ability and willingness to analyze the received information, check and rethink it, establish the truth independently, make decisions and advocate own position. The ability to think flexibly, dynamically, to adapt one's thinking to the thinking of other people, to be tolerant and receptive becomes extremely necessary.

Literature, establishing contact of students with past epochs and the modern world, provides conditions for successful socialization. The experience of the heroes that students have to meet in the process of studying literature, forms the personal position of young people, allows them to evaluate actions.

The aim of the modern lesson is no longer the accumulation of knowledge, but searching activities directed on developing skills and abilities which help to orientate in the information space.

The doctrine of the development of education in Ukraine in the XXI century proclaims the main goal of creating conditions "for the development and self-realization of each individual as a citizen of Ukraine", the formation of generations "capable of lifelong learning, creating and developing values of civil society". century. (National doctrine of education development of Ukraine in the XXI century. (Project). - K .: 2001. - P.2.).

Full development of students' creative abilities is possible under the condition of formation of creativity motivation and purposeful pedagogical influence on the development of each component of instrumental literary-creative abilities of students. The first and most important stage in the development of literary and creative abilities is the development of the emotional-sensory sphere. Students who think critically tend to study with interest.

**So what is critical thinking?**

Critical thinking is a necessary skill and a vital resource of modern man. Critical thinking is based on the laws of logic and on understanding the psychological processes that take place in our consciousness. Critical thinkers are skeptical of everything, but not cynical.

**What does the mastery of this skill give?**

Critical thinking skills allow you to not drown in the information stream, not to be manipulated, they help to make reflected decisions and defend them. Critical thinking helps to find new ways of solving problems.

**Why is the development of critical thinking important for both children and adults?**

The development of critical thinking is important for both children and adults, because it is important to be able to recognize information, analyze sources and motives, make informed decisions in a world where there is information warfare. During the development of information technology, the ability to professionally search for the necessary information, the ability to analyze, evaluate and apply it is valued.

**What are the methods of developing critical thinking? Are they in the modern educational process?**

In my opinion, students have better thinking skills than adults, because they are not afraid to doubt what they have heard or seen, to ask many questions, to explore the unknown. And this needs to be encouraged and developed. Adult thinking is littered with stereotypes, patterns, the influence of authorities, and so on. And this must be understood and recognized.

Unfortunately, standard education often oppresses the ability and desire of students to think critically. Children are usually not allowed to doubt the words of the teacher and the information in the textbooks. They are forbidden to show individuality, ask inconvenient questions and so on. But we want to believe that the situation is improving. This is evidenced by the great interest of teachers (tutors) in a variety of exercises, trainings, master classes on critical thinking.

**The main methods of developing critical thinking are:**

1. Put questions and do not take on faith everything that is offered to us. (The question mark is compared to a fishing hook on which fish is caught. Everyone should have such a hook).
2. Look for evidence that confirms or disproves the received information.
3. Accumulate knowledge and expand the outlook. As for the development of critical thinking in students, it is important not to focus on memorizing factual material, but on the formulation of the problem and finding its solution.

*It is important to remember that learning to think critically is like mastering the art of dance or a sport - just practice and do not give up, and any problems or failures are perceived only as additional experience.*

### **What is critical thinking based on?**

Nowadays, the level of education, its impact on personal development of students largely depends on the effectiveness of learning technologies based on new methodological principles, modern didactic principles and psychological and pedagogical theories that develop an activity approach to learning. Doctor of Pedagogical Sciences O. Pekhota notes that "...the choice of educational technology is always the choice of strategy, system of interaction, teaching tactics and style of work of teachers with students."

One of such approaches is the formation of critical thinking skills during training, which together with professional and social competence ensures the competitiveness and mobility of an educated person in the labor market, his readiness to live and work in continuously changing conditions.

With the introduction of critical thinking technologies, knowledge is assimilated much better, because, according to O. Isayeva, "interactive methods are not designed for memorization, but for a thoughtful, creative process of learning the world, solving problems and finding solutions." Today, various definitions of critical thinking can be found in scientific sources. Thus, according to S. Terno, "critical thinking is the ability to use certain methods of information processing that allow you to get the desired result."

V. Makarenko and O. Tumantsova believe that critical thinking has the following characteristics:

- independence (thinking is individual);
- problem statement (problem solving stimulates a person to think critically);
- decision making;
- clear argumentation (supporting the decision with convincing arguments);
- sociality (a person lives in society, so the position is proven in communication, debate, discussion).

Thus, we can affirm that critical thinking is a process that often begins with a problem statement, continues with the information search and understanding. It ends with a decision to solve the problem.

There are certain conditions that can encourage and stimulate students to think critically:

- time;
- communication;
- expectations of ideas;
- valuing the opinions of others;
- faith in the strength of students;
- active position.

Picture 1.

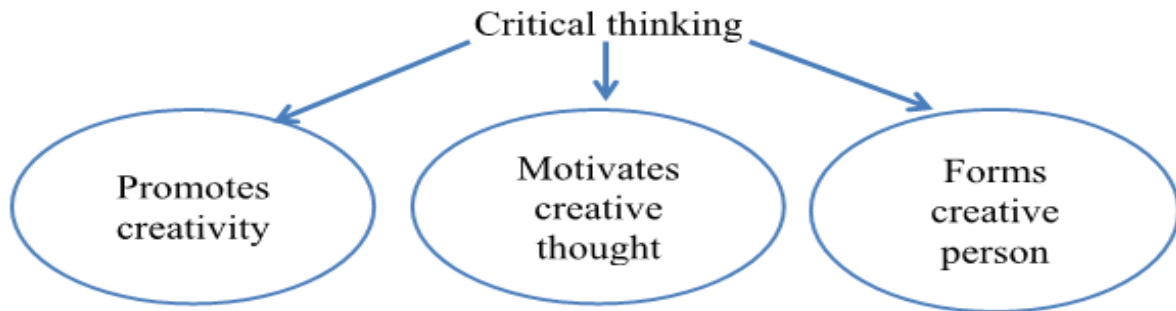

One of the leading aspects that characterizes critical thinking is creativity. The driving force of creativity is contradiction. The solution of contradictions is the content of creativity, and the satisfaction of needs is its goal. But to make effective and essentially correct decisions, the process of creative thinking must be supplemented by critical comprehension, and critical comprehension by the ability to find new ideas, values, thoughts in the phenomenon. Therefore, it is impossible to separate critical thinking from creative, as G. Lindsay, K. Hull, R. Thomson claimed, “creative thinking is directed on creating new ideas, and critical one reveals their shortcomings and defects. So, the result of the critical thinking development is a creative personality.

*There are certain patterns in the formation of critical thinking of students, so conditionally the lesson with the use of development technologies of critical thinking is divided into the following phases: challenge, comprehension, reflection.*

**The first stage (challenge)** updates the existing knowledge of students, arouses interest in the topic; the problem is formulated and the goals of studying material are determined during this stage.

**The second stage (comprehension)** lies in comprehension the new material. There is a basic meaningful student work with the text, and the concept of "text" should be understood quite broadly.

**The third stage (reflection)** is reasoning or reflection in the technology of critical thinking development. During this stage, the student must comprehend the material and formulate his personal opinion and attitude to the material he studies. The student perceives the text by reflecting. Final reflection is an experience which arises in the process of perception, understanding, content creation, etc. S. Kurganov spoke about this result in his research. This is what the methods of working with students at the stage of reflection are directed.

**Conditions that promote the development of students critical thinking:**

- ✓ respect for the student's personality;
- ✓ reflexivity of learning and self-estimation;
- ✓ use of CT skills to solve informal tasks, problems which go beyond one subject or educational process;
- ✓ content and activities in the development of critical thinking;
- ✓ questions and tasks directed on high-level thinking (analysis, synthesis, evaluation);
- ✓ use of specific strategies of critical thinking;
- ✓ work with different sources of knowledge (different points of view);

- ✓ focus on putting questions of different levels.

**Here are the main methods of developing critical thinking:**

1. Put questions and do not take on faith everything that is offered to us. (The question mark is compared to a fishing hook on which fish is caught. Everyone should have such a hook).

2. Look for evidence that confirms or disproves the received information.

3. Accumulate knowledge and expand the outlook. As for the development of critical thinking in students, it is important not to focus on memorizing factual material, but on the formulation of the problem and finding its solution.

Emotions play a significant role in the ability to think critically, so much attention should be paid to the development of emotional intelligence. It is important to find time for creativity in lessons, because the ability to generate new ideas and critically comprehend them is almost the main indicator of human success.

The introduction of critical thinking techniques in teaching should be approached in many ways and creatively and scientifically.

**An experienced teacher has a large set of tools. His choice requires several factors:**

1. *The kind of the material and the results the teacher wants to get - knowledge, skills or attitudes.*

If you are waiting for the knowledge learning, the methods of repetition will be suitable: interrogation, tests, cross-checking, re-reading or reviewing, etc. If you are interested in the skills you need to organize activities in which students will practice in forming or developing skills. The formation of students' attitudes or emotions requires discussion, deliberation, dilemmas or controversial questions.

2. *Readiness of students for interactive cooperation* - work in pairs, change of partners for communication, responsible during the team work, compliance with the rules, etc. This readiness does not arise automatically, but is formed gradually.

3. *Your teaching style.*

After all, the method should be comfortable for you personally. For example, if control is less important to you, choose the option of enhanced interaction between students when they work independently for most of the lesson, without even presenting intermediate results. Conversely, if you prefer control, you should use more structured teaching methods: monitor students' activities in all stages - for example, giving them clear, time-consuming tasks that can be tested.

4. Finally, in the process of choosing a method you need **to take into account the time** required to organize the work; **peculiarities of the educational space organization** (primarily, the location of furniture) and **the availability of information sources** (Internet access, books or handouts).

The main thing is to remember that we don't try to impress someone with a bright method or technique; we don't try to entertain students. And we start only from the desire to make the learning process more efficient – effective.

**Literature**

1. State standard of basic and complete secondary education - 2004. - № 2. - P. 3-4.2. (New State Standard of Basic and Complete General Secondary Education), approved by the Resolution of the Cabinet of Ministers of Ukraine of November 23, 2011 № 13923
2. Vukina N.V. Critical thinking: how to teach it / Kharkiv, 2007.- 190 p.
3. Desyatov D.L. Practical aspects of the application of critical thinking methods in history lessons // D.L. Desyatov / History in schools of Ukraine. - 2007. - №9. - P. 5-11.
4. Marchenko O.G. Formation of critical thinking of schoolchildren / OG Marchenko. - Kharkiv: Ed. group "Osnova": "Triad +", 2007. - 160 p.
5. Khromenko I.A. Lessons # portraits and literary evenings at school. Ternopil: Mandrivets, 2003. - 167 p.
6. Khromenko I.A. Game and creative tasks in lessons of foreign literature. Grades 8-11. Ternopil: Mandrivets, 2005. - 172 p.
7. Tyaglo O.V. Critical Thinking: A Textbook. - X: Основа, 2008. - 189 с.
8. Vlasenko O. The program of CPKM and its introduction in the lessons of ZL: Innovative technologies and modern literature lesson / Order. I. Kuzmenchuk. - К.: Вид. House "School World": Published by L. Galitsyn, 2006.
9. Gudzik I. Development of critical thinking of schoolchildren in educational activities // Ukr. Language and literature, part 10, 2004.
10. Desktop book of the teacher. Handbook for those who want to be a teacher - a master / Compilers Andreeva VM, Grigor VV - X.: Ed. Osnova group, 2006.

## ОРТА МЕКТЕП БИОЛОГИЯСЫН ОҚЫТУДА ЭЛЕКТРОНДЫ БІЛІМ БЕРУ ПЛАТФОРМАЛАРЫН ПАЙДАЛАНУ

Абдуллаева А.Б.

ҚР, Қызылорда қаласындағы  
№ 212 мектеп-гимназиясының биология пәні мұғалімі,

XX ғасырда ақпараттық ресурстардың қарқынды дамуы ақпараттық өсуге алып келді және қоғамды ақпараттандыру үрдісінің дамуын анықтады. Бұл дамудың маңызды құралы әр түрлі ақпаратпен жұмыс жасау кезінде үнемі жетілдіріліп, жаңа мүмкіндіктер ашатын жаңа ақпараттық технологиялар болды. Білім беру әрдайым заманауи ақпараттық технологияларды енгізудің негізгі болды, сондықтан соңғы он жылдықтардағы жалпы білім беретін мектептің реформалары ақпараттық кеңістікке кіруге және оған тез бейімделуге дайындалу үшін жас ұрпақты оқытудың формаларын, құралдары мен әдістерін жетілдіруге бағытталған.

Қалыптасқан әлеуметтік-экономикалық жағдайларда оқытудың ақпараттық технологиялары жетекші орын алуы тиіс.

Биологияны оқыту әдістемесінде, әдістемелік әдебиетте және білім беру практикасында орта мектепте биологияны оқытуда электронды білім беру платформаларын қолдану мәселесіне жеткіліксіз көңіл бөлініп келеді [1, 2].

Электронды білім беру платформаларын пайдаланып білім берудің әдістемелік моделі таным құралы болып табылады. Бақылау мен тәжірибенің нәтижесінде қалыптасқан теориялық түсінік объектімен салыстырмалы түрде үлгі болып қабылдануы мүмкін. Білім берудің әдістемелік моделі білім берудің болашақта маңыздылығы үшін құрылып, сызба түрінде беріледі. Бұл сызба білім нысаны элементтері арасындағы тығыз байланысы мен қатынасын қарапайым және жалпылай қамтылған құрылым ретінде бейнелеп, суреттейді [3,4].

Биология сабақтарында оқушылардың электронды білім беру платформаларын қолдануды дамыту мақсатында білім берудің әдістемелік модельдеу әдісі қолданылды. Білім берудің әдістемелік моделі деп білім беру объектісінің ерекше маңызды қасиеттерін бейнелейтін ұғымдық, белгілік немесе үдерістік конструкциялары (түзіліс, үйлесім) ретінде түсіндірілді. Кез келген педагогикалық білім берудің әдістемелік моделі тәжірибиелік құндылығын, негізінен білім беру объектісіне сай келуімен, сондай-ақ педагогикалық модельді құру кезеңінде модельдеудің – көрнекілік, анықтық, объективтілік секілді негізгі ұғымдары дұрыс мақсатта болуы, көп жағдайда педагогикалық білім берудің әдістемелік модельдің түрі мен мүмкіншілік іс-әрекеттерін анықтайды [5].

Биология сабақтарында оқушылардың электронды білім беру платформаларын пайдалануды дамыту әдістемесінің моделін құрастыруда бұрын анықталып, сипатталған теориялық және әдістемелік негіздерді басшылыққа алды. Биология сабақтарында платформаларын

пайдалануды дамыту әдістемесінің моделі өзара байланысты және өзара тәуелді мақсаттық, мазмұндық, процессуалды-іс-әрекеттік, ұйымдастырушылық-диагностикалық және нәтижелік құрамдас бөліктерден (компоненттерден) тұратын біртұтас ашық жүйе ретінде құрастырылды.

Биология сабақтарында электронды білім беру платформаларын пайдалану әдістемесінің мақсатты компоненті әлеуметтік тапсырыспен және заманауи білім берудің гуманистік парадигмасымен анықталады, биология пәні бойынша білім беру процесінде оқушылардың электронды білім беру платформаларын пайдалануды биологиялық білімнің арнайы міндеті деңгейіне шығарады. Мақсатты компонент платформаларын қолдану проблемасын өзектендіреді.

Биология сабақтарында электронды білім беру платформаларын пайдалануды әдістемесі моделінің мазмұндық компоненті зерттеу іскерлігінің өзара байланысты компоненттерін қамтиды (мотивациялық, мазмұнды, операциялық). Ол оқушылардың электронды білім беру платформаларын пайдалануды іс-әрекетін ұйымдастыру үшін негіз болып табылатын биологиялық мазмұнды (білім мен біліктерді) таңдауды анықтайды.

Мотивациялық компонент оқушыларда бар биологиялық білімге және олардың өмірлік тәжірибесіне сүйеніп, электронды білім беру платформаларын пайдаланудың маңыздылығы мен перспективаларын негіздеуге мүмкіндік береді.

Мазмұндық компонентте біз электронды білім беру платформаларын пайдалану ерекшелігіне, ұйымдастырылуына және жүргізілуіне қатысты арнайы білім және белгілі бір биологиялық процестерді жүргізу және анықтаудың ұғымдық базасын қамтамасыз ететін пәндік (биологиялық) білім.

Операциялық компонент электронды білім беру платформаларын пайдалануды құрайтын іс-әрекеттер жүйесін қамтамасыз ететін өзара байланысты біліктердің үш тобын қамтиды: арнайы, зияткерлік, пәндік (биологиялық).

Биология сабақтарында оқушылардың электронды білім беру платформаларын пайдалану біліктерін дамыту әдістемесінің процессуалды-әрекеттік компоненті осы іс-әрекеттің тиімділігін қамтамасыз ететін бірқатар педагогикалық жағдайларды сақтауды ескере отырып, электронды білім беру платформаларын пайдалану біліктерін меңгеру бойынша мұғалім мен оқушылардың бірлескен іс-әрекетінің құрылымын сипаттайды.

Ұйымдастыру-әдістемелік компонент биология сабақтарында электронды білім беру платформаларын пайдалану біліктерін дамыту әдістемесі моделінің әдістемелік-ұйымдастырушылық компоненті оқушылардың электронды білім беру платформаларын пайдалану біліктерін дамыту үшін биология сабақтарына қосу қажет әдістерді, әдістемелік тәсілдер мен электрондық құралдарды біріктіреді.

Биология сабақтарында электронды білім беру платформаларын пайдалану біліктерін дамыту әдістемесі моделінің нәтижелі-диагностикалық компоненті критерийлерді (мотивациялық, мазмұнды, операциялық) және деңгейлерді (мектеп оқушыларының электронды білім беру платформаларын пайдалану



біліктерінің төменгі, орташа және жоғары) дамыту және оларды анықтау үшін диагностикалық әдістемелер кешенін қамтиды.

Биология сабақтарында электронды білім беру платформаларын пайдалану негізінде оқушылардың білімдерін дамыту әдістемесі әзірленді. Құрастырылған әдістеме бойынша биология сабақтарында электронды білім беру платформаларын пайдалану біліктілігін дамытуға болады. Олар:

- Электронды білім беру платформасын биологиялық сабақтарда оқушылардың электронды білім беру платформаларын пайдалану іскерлігін дамыту бойынша міндеттерін анықтауды;

- берілген тақырып бойынша тәжірибелік және зертханалық жұмыстарды орындауды;

- биология сабағында электронды білім беру платформаларын пайдаланып, қосымша тапсырмалар орындауды;

- оқушылардың электронды білім беру платформаларын пайдалану іскерлігін ұйымдастыруды;

- биологиялық тәжірибелер мен эксперименттерді демонстрациялауды;

- алынған нәтижелер бойынша талқылаужүргізе білуді;

- электронды білім беру платформаларды, құралдарды, материалдарды қолдана алуды пайдалану әдістемесі алға қойған мақсаттар мен зерттеу нәтижелері арасындағы байланыспен анықталады және білім беру міндеттерін шешуге арналған негізгі құрал болып табылады.

### Пайдаланған әдебиеттер

1. Нұрғалиева Г.К. Электронды оқулықтар - мұғалім мен оқушылар қызметін ізгілендіру құралы// Компьютер әлемі. Республикалық журнал. N2, - 2002. –Б.20-21.

2. Жантелі Х. Оқытудың компьютерлік программаларын құру технологиясын жетілдіру.//Халықаралық ғылыми-әдістемелік конференцияның еңбектері. Шымкент. 2004. –Б.446-449.

3. Халыкова Г. және т.б. Электронды оқулықты дайындаудың талаптары. //Халықаралық ғылыми-әдістемелік конференциясының еңбектері. Шымкент. - 2004. -469 б.

4. Вардуни Т.В. Трансформация теорий и содержания биологического образования учителей в XX веке как предпосылка проектирования его современных моделей. Автореф. д.п.н. -Ростов – на - Дону, 2007. -51 с.

5. Кабакова Д.В. Наблюдение, описание и эксперимент как основные методы биологии//Проблемы и перспективы развития образования: материалы междунар. науч. конф. (г. Пермь, апрель 2011 г.).Т. I. Пермь: Меркурий, 2011. - С. 16-19.

## **ЗООЛОГИЯДАН ОҚУ-ДАЛАЛЫҚ ПРАКТИКАНЫ ЖОБАЛАУ ТЕХНОЛОГИЯСЫМЕН ҰЙЫМДАСТЫРУ ЕРЕКШЕЛІКТЕРІ**

**В.М.Алимова**

Абай атындағы үш тілде оқытатын дарынды балаларға арналған мамандандырылған сыныптары бар мектептің биология пәні мұғалімі

**А.М.Аймаханова**

Абай атындағы үш тілде оқытатын дарынды балаларға арналған мамандандырылған сыныптары бар мектептің биология пәні мұғалімі

Қазіргі мұғалім – педагогикалық үрдісте жүйелі жұмыс жүргізе алатын, педагогикалық өзгерістерге тез төселетін, жаңаша ойлау жүйесін меңгере алатын, білім алушылармен ортақ тіл табыса алатын, білімді, іскер, шебер болу керек. Білім алушылардың ой-өрісін кеңейту, қоршаған орта туралы білімдерін тереңдету, логикалық ойлауын дамыту мұғалімінің негізгі мәселелерінің бірі болып табылады. Мұғалімнің өзінің инновациялық іс-әрекетін қалыптастыратып, оны меңгеріп, сол жаңа ақпараттық-коммуникациялық технологияларды оқу-тәрбие үрдісінде жүйелі пайдалану арқылы білім алушылардың білім сапасын арттыру қажет. Сонда ғана технологияны меңгерген, өз тәжірибесінде қолданған әрбір мұғалім өз сабағын нәтижелі дамығанын көре алады.

Биология сабағында білім алушылардың ойлау қабілетін дамытуда қолданылатын ақпараттық-коммуникациялық технологияларға интерактивті тақта, мультимедиялық және онлайн сабақтары жатады. Сонымен қатар, оқыту барысында білім алушылардың таным процестерін дамытуға, олардың тіл байлығын және өз ойын сөйлеу арқылы басқарларға жеткізу тәсілдерін қолдаудың ойлау процесін дамытуға қосатын үлесі өте үлкен.

Қазіргі уақытта «ұйымдастырушылық-педагогикалық шарттар» ұғымының мәнін анықтауға бірыңғай көзқарас жоқ. Біздің ойымызша, осы тұжырымдаманы неғұрлым толық сипаттау үшін бірнеше тәсілге сүйенуге болады. Функционалды-іс-әрекеттік тәсіл мұғалімнің практикалық кәсіби қызметті жүзеге асыруға қажетті теориялық және практикалық білімі мен дағдыларының маңыздылығын көрсетеді; аксиологиялық мұғалімнің іс-әрекетінің құндылық аспектілерін анықтайды; тұлғалық белсенділік мұғалімнің жеке қасиеттерінің кәсіби іс-әрекеттегі маңыздылығына бағытталған[1, 2, 3].

Жобалау технологиясы білім беру практикасында кең таралған және білім алушылардың ғылыми-зерттеу қызметіне қосылуына септігін тигізеді.

В.С.Элагина, Г.Я.Гревцева, Е.Ю.Немудрая оқытудың жобалау технологиясын студенттердің әртүрлі мәселелерге қызығушылығын және жобалық іс-әрекет арқылы ынталандыратын әдістер жиынтығын қамтитын өнімді білім беру жүйесінің құрамдас бөлігі ретінде қарастырады. Білім беру

немесе әлеуметтік-мәдени өнім түрінде нақты нәтиже алуды қамтамасыз ету үшін бір немесе тұтас сериялы мәселелерді шешуді көздейді. Бұл технология жаңа білімдерді, дағдыларды, құндылық бағдарлары мен қатынастарды өз бетінше алу мен қолдануға бағытталған [4, 5].

Ғылыми және әдістемелік әдебиеттерді талдау жобалау технологиясының бірқатар ерекше жағымды жақтарын бөліп көрсетуге мүмкіндік береді:

1) жоба тақырыбын таңдау кезінде студенттердің жеке қызығушылықтары мен мақсаттарын ескеру, бұл олардың ынтасын, қызығушылығын, танымдық белсенділігін ынталандырады;

2) студенттердің жобаны іске асыру кезіндегі мақсатқа сай белсенділігі олардың сыни және креативті ойлауының дамуын қамтамасыз етеді, үнемі кеңейіп отыратын ақпараттық кеңістікте шарлауға үйретеді, өзін-өзі ұйымдастыру және өз іс-әрекеттерін жоспарлау дағдыларын жетілдіреді;

3) нәтиже алуға бағытталған студенттің өзіндік тәжірибелік іс-әрекетінің артықшылығы - сыртқы (шығармашылық қызметтің нақты өнімі) және ішкі (белгілі бір саладағы тәжірибе) сипатының болуы.

Зоологиялық пәндерден білім беру тәжірибесі - бұл нақты табиғи сипаттағы дағдыларды алуға экскурсиялар, байқаулар, жануарлар дүниесі, популяциясы, омыртқалылар биологиясы мен экологиясы бойынша далалық зерттеу жұмыстары, материал, бақылауларды бейнелеу арқылы жазу, зоологиялық нысандармен жүргізілетін эксперименттік зерттеу жұмыстары, сонымен қатар студенттерде ғылыми көзқарас, ізденімпаздық, табиғатты сүю және оны құрметтеуге тәрбиелеуге негізделген.

«Зоологиялық пәндер» бағыты бойынша оқу жоспарына сәйкес зоологиядан оқу-далалық практикасы омыртқасыздар зоологиясы және омыртқалылар зоологиясы курстарында жүзеге асырылады.

Зоологиядан оқу-далалық практикасы ұйымдастырудың маңызды бір принципі - жүйелі принцип, ол негізінен зерттелген материалдарды топтастыруға және коллекциялар жасауға бағытталады.

Оқу-далалық практика кезінде жиналған материалды өңдеу үшін алынған үлгілерді айыру және фиксациялау, жәндіктерді шаншу және анықтау, әр түрлі таксондық жануарларды сәйкестендіру, коллекцияларды құрастыру, жануарлардың эскизін немесе олардың құрылымының бөлшектерін жасау, жазуларды тәртіпке келтіру жұмыстары қамтылады. Сонымен қатар, білім алушылар жабайы табиғат бұрышын ұйымдастырады, онда аквариумдарда, террариумдарда немесе торларда орналастырылған, табиғи жағдайда қиын немесе мүмкін емес объектілерге ұзақ немесе қысқа мерзімді тәжірибелер жасалады.

Зоологиялық пәндерді оқытуда студенттердің зерттеушілік құзіреттіліктерін дамытудың формаларының бірі- оқу- далалық практикасын ұйымдастыру болып табылады. Оқу- далалық практиканы өту барысында жүргізілген зерттеушілік жұмыстар білімалушылардың байқампаздығын, шығармашылыққа ұмтылысын, зоологиялық объектілер туралы оқып үйрену бағытындағы мақсатты жұмыстарды жүргізу дағдылары мен біліктерін қалыптастырады.

«Омыртқасыздар зоологиясы» пәнінен жүргізілетін оқу-далалық практикасындағы негізгі жұмыстар келесідей: омыртқасыздарды жинау және идентификациялау; фенологиялық зерттеулер жүргізу; ағаштар мен бұталардың омыртқасыздарының фаунасын зерттеу; су және топырақ омыртқасыздарын қарастыру, коллекциялар жасау.

Оқу-далалық практиканы жобалау технологиясымен өткізуде білімалушылар жобаның барлық компоненттерін ескере отырып, тұтас нәтиже алу үшін бірнеше зерттеу жұмыстарын жүргізу қажет. Жалпы биологиялық білім алу барысында ең басты ерекшелігі зерттеушілік құзіреттілігін қалыптастыру. Бұл жерде жобалау технологиясы бірнеше міндеттерді шешуге мүмкіндік береді, атап өтсек, білім алушылардың технологиялық құзыреттіліктерін, кәсіби педагогикалық құзыреттіліктерін және зерттеушілік құзыреттілік дамуына өз үлесін қосатыны анық.

### **Пайдаланған әдебиеттер:**

1. Булашбаева А. Жаңа технологиялар әдістері. Биология және салауаттық негізі. - 2006. №6, Б.39-40.
2. Қуанбаев Б. Оқытудың педагогикалық жүйесін технологиялық негізде жетілдірудің дидактикалық негіздері. Автореферат канд. дисс. 2006. -52 б.
3. Педагогикалық ізденіс/Құраст. И.Н. Баженова. – Алматы: Рауан, 1990 – 574 б.
4. Елагина В.С., Гревцева Г.Я., Немудрая Е.Ю. Формирование педагогической компетентности студентов в условиях технологии проектного обучения /Современные проблемы науки и образования. – 2011. – № 5. –С.25-28.
5. Жүнісқызы К., Алимкулова Р., Жумагулова К.А. Биология оқыту әдістемесі.-Алматы, 2006. -81 б.

## **БИОЛОГИЯДАН СЫНЫПТАН ТЫС ЖҰМЫСТАРДА ОҚУШЫЛАРДЫҢ ЗЕРТТЕУШІЛІК БІЛКТІЛІГІН ҚАЛЫПТАСТЫРУ ЕРЕКШЕЛІКТЕРІ**

**Дуйсенбекова С.Д.**

ҚР, Қызылорда қаласындағы  
Т.Есетов атындағы №264 мектеп-лицейдің  
биология пәнінің мұғалімі

Қазіргі кездегі биологиялық білім беру білім мазмұнын түбегейлі жаңартудың қажеттігі негізінде жүзеге асырылуда.

Жалпы білім беретін мектептерде қалыптасқан және қазіргі заманғы орта оқу орындарында жетілдірілетін жалпы орта биологиялық білім беру жүйесі Қазақстан Республикасы Білім және ғылым министрлігінің нормативті құжаттары және орта жалпы білім беру мекемелерінің оқу жоспары, орта білім берудің міндетті минимумы және мемлекеттік білім беру стандартының мәнін білдіретін негізгі жалпы білім берудің міндетті минимумына қойылатын талаптар негізінде әзірленген оқу бағдарламалары мен оқулықтары арқылы жүргізіледі [1].

Биологиядан сыныптан тыс жұмыстың үлкен жетістігі белгілі бір дәрежеде мазмұны мен ұйымдастыруымен байланысты. Сыныптан тыс жұмыстар мектеп оқушыларының қызығушылығын оятып, түрлі іс-әрекеттермен баурап алуы керек. Сондықтан студенттердің қосымша сабақтарын ауыстыру, аудиториялық сабақтар сияқты және зертханалық басқа міндетті сабақтарды өткізу мүмкін емес. Биологиядан сыныптан тыс жұмыстың негізгі мазмұны қоршаған ортаның жануарлар дүниесін зерттеумен, табиғатты қорғаумен, ғылыми-зерттеу жұмыстарын орындаумен байланысты болуы керек. Өсімдіктермен жүргізілетін сыныптан тыс жұмыстар өсімдіктер физиологиясы бойынша оқу тәжірибесін бақылауды қамтуы керек; өсімдіктер дүниесінің алуан түрлілігімен және жабайы өсімдіктердің адам өміріндегі маңызымен таныстыру, өсімдік тіршілігінің маусымдық құбылыстарымен, жабық гүл өсірумен және т.б. Жануарларды зерттеуге байланысты сыныптан тыс жұмыстың негізгі мазмұнын өз аймағындағы ең көп таралған жануарлардың түр құрамын зерттеу, ауыл шаруашылығы орман шаруашылығына зиян келтіретін жануарларды анықтау және олармен күресу шараларын, сирек кездесетін жануарлармен таныстыруға болады. және оларды қорғау жолдары. Адам ағзасында болып жатқан физиологиялық процестерді зерттеуге бағытталған сыныптан тыс жұмыстар мыналарды қамтуы мүмкін: эксперименттер мен интроспекция; мектеп оқушылары мен қала тұрғындары арасында салауатты өмір салтын насихаттау бойынша іс-шаралар өткізу [2]. Сыныптан тыс жұмыстардың мазмұны оқушылардың жас тобына қолжетімді болуы керек.

Зерттеушілік біліктілікті мектеп қабырғасынан бастап қалыптастыру арқылы ғылыми зерттеу дағдысы мен білігін игертубүгінгі білім беру саласының

маңызды мәселесі болып қарастырылады. Білім беру процесінде зерттеушілік іс-әрекетке баулу қажеттілігі білім алушылардың табиғи қызығушылығы қоршаған ортасына деген құштарлығының басымдылығымен сипатталады. Оқушылардың қоршаған ортамен таныса отырып, өзіндік зерттеу әрекетінің көмегімен жаңа білімді меңгеру мәселесі көптеген шетелдік және отандық ғалымдардың еңбектерінде қарастырылған. Отандық әдіскер М.К.Бұлақбаева зерттеушілік сипаттағы жұмыстардың маңыздылығына тоқтала отырып, зерттеушілік сипаттағы класстан тыс жұмыстардың білім алушыларды ғылымға жақындай түсетіні атап өтті [3]. Оқушылар білім беру процесіне жүйелі түрде қосылып, білім алудағы және қиын біліктіліктерді игерудегі өз жетістіктерін сезінетін болса, бұл кезде жүргізіліп жатырған жұмыстардың тиімділігі анық.

Мектеп оқушыларының зерттеу біліктілігін зерттеу мәселелеріне сынып оқушылардың зерттеу біліктілігін қоршаған ортаны тануға бағытталған шығармашылық іс-әрекетті, білім алушылардың оларға жаңа білім мен іс-әрекет тәсілдерін ашуын қамтиды деген қорытынды жасауға болады. Олар оқушылардың құндылықты, зияткерлік және шығармашылық әлеуетін дамыту үшін жағдай жасайды, оқушылардың белсенділігін арттыру, оқытылатын материалға қызығушылықты қалыптастыру құралы болып табылады, пәндік және жалпы біліктілікті қалыптастыруға мүмкіндік береді [4].

Жалпы зерттеушілік біліктілік ұғымына берілген бірнеше анықтамалардың ішінен Л.В.Занков ұсынған анықтаманы негізге алуға болады. Л.В.Занков зерттеушілік біліктілікті оқушылардың танымдық белсенділікке ұмтылысы, салыстыру, талдау, алдына қойылған міндеттерді өз бетінше шешу қабілеті, зерттеу жұмыстарының маңыздылығын көрсетті [5].

Қазіргі кездегі білім беру процесінде және практикада оқушылардың зерттеу біліктілігін қалыптастыру жеке тұлғаға бағытталған білім беруді жүзеге асырудың бір құралы ретінде қарастырылады.

Осы жағдайда білім алушыларды оқытуда ғылыми ойлау деңгейін арттыратын, тұлғаның маңызды қасиеттерін дамытатын зерттеу біліктілігін қалыптастыру басты мәселе болып табылады.

Зерттеу біліктілігі негізгі үш компоненттен тұратын күрделі біліктілік ретінде қарастырылады:

- мотивациялық компонент, жаңа іс-әрекет мақсаттарының әсерінен қалыптасады;
- мазмұндық компонент зерттеу іс-әрекеті туралы білім жүйесін қамтиды;
- операциялық компонент адамның біліктері мен дағдыларының жүйесінен тұрады.

Зерттеушілік біліктілігі негізі білім беру, класстан тыс іс-шаралар төңірегінде кең түрде қалыптасады. Біліктілікті қалыптастыру кезінде үлкен мән оқу зерттеу ұғымына мән беріледі:

- 1) оқу- зерттеу процесі - ізденушілік танымдық процесс;
- 2) оқу -зерттеу процесі әрқашан жаңа білім, жаңа ақпарат алуға бағытталған, немесе, зерттеу әрқашан жаңа материалды білу қажеттілігінен басталады;

3) оқу зерттеуі оқушылардың тапсырманы орындаудағы мұқияттілігін, дербестігін көздейді;

4) оқу зерттеуі оқытудың дидактикалық мақсаттарын іске асыруға бағытталған.

Зерттеу біліктілігін қалыптастыру және дамытудың басқа әдістерінен негізгі ерекшеліктері:

1) мәселені қою және зерттеу мақсаты айқындау;

2) оқушылардың кластан тыс сабақтарында өз бетінше зерттеу жұмыстарын орындауы;

3) білім алушылардың оқу зерттеулерінің алған теориялық білімдерін практика жүзінде дәлелденуі;

4) кластан тыс зерттеу жұмыстарын білім беру процесінің дидактикалық, дамытушылық және тәрбиелік мақсаттарына сәйкестілігі [6, 45 б.].

Осыған орай оқытудың шеңберінде зерттеушілік білікпен байланысты оқу-зерттеу іс-әрекетін келесідей жіктеуге болады:

1. Қатысушылар саны бойынша: жеке (дербес), топтық, ұжымдық;

2. Өткізілетін орнына қарай сабақ үстінде және сабақтан тыс;

3. Өткізілу уақытына қарай: қысқа мерзімді немесе ұзақ мерзімді;

4. Тақырыбы бойынша: пәндік немесе еркін.

Қорытындылай келе, зерттеу біліктіліктерінің төмендегідей топтарға бөлуге болады:

- ақпарат көздерімен және құжаттармен жұмыс істей білу;

- анықтамалық әдебиеттермен жұмыс істей білу;

- компьютерлік іздестіру жүйелерімен жұмыс істей білу;

- негізгі логикалық операцияларды жүзеге асыра білу;

- бақылау жүргізе білу;

- әртүрлі зерттеу түрлерін жүргізе білу;

- деректерді түрлі тәсілдермен ұйымдастыра білу;

- пікірлерді тұжырымдай білу;

- түрлі құрал-жабдықтармен, компьютермен жұмыс жасай білу;

- зерттеу нәтижелерін қорытындылай білу.

Ресей әдіскерлері И.А.Зимняя, Е.А.Шашенкова зерттеу біліктілігін зерттеудің міндеттерін шешу барысында алынған өз бетінше бақылау қабілеті ретінде қарастырады. Сонымен қатар олар ғылыми зерттеу логикасына байланысты зерттеу біліктіліктердің төмендегідей топтарын анықтады: ғылыми-ақпараттық; әдіснамалық; теориялық; эмпирикалық; жазбаша-сөйлеу; коммуникативтік-сөйлеу.

Зерттеушілік біліктілікті ұғымына сипаттама беруде бірнеше ғалымдар пікірі бар, соның ішінде біз А.Б.Муханбетова ұсынған анықтаманы басшылыққа алуға жөн көрдік. А.Б.Муханбетова "зерттеушілік біліктілікті процестерді, фактілерді, құбылыстарды зерделеуге бағытталған іс-әрекеттің мақсатын, шарттарын және құралдарын ұғына отырып, білім мен өмірлік тәжірибені пайдалану негізінде зерттеу іс-әрекетін жүзеге асыруға дайын болумен түсіндіреді [8].

Зерттеу біліктіліктерін дамытуды класстан тыс жұмыстарды орындау барысында мұғалім мен оқушының құрал-саймандық-дидактикалық құралдар негізінде өзара байланысты іс-қимылдарының ретті жүйесі ретінде қарастырады.

### Пайдаланған әдебиеттер

1. Мухамбетова А.Б. Методика развития исследовательских умений на уроках биологии раздела «Человек». Автореф. дисс. к.п.н.-Астрахань, 2009. -21с.
2. Бұлақбаева М.К. Жоғары білім беру жүйесіндегі шығармашылық әлеует /Монография. – Алматы, 2010. - 248 б.
3. Савенков А.И. Методика исследовательского обучения младших школьников/А.И.Савенков. - Самара: Издательство «Учебная литература», 2005. - 128 с.
4. Занков Л.В. Обучение младшего школьника/Д.Б.Эльконин. – М.: Знания, 2004.- 64 с
5. Зуева С.В. Исследовательские умения учащихся: сущность и классификация умений, критерии и уровни сформированности//[https://nsportal.ru/shkola/obshchepedagogicheskiy\\_tekhnologii/library/2016/09/22/statya-issledovatel'skie-umeniya](https://nsportal.ru/shkola/obshchepedagogicheskiy_tekhnologii/library/2016/09/22/statya-issledovatel'skie-umeniya)
6. Мухамадиярова Г.Ф. Анализ разных подходов к определению понятия «исследовательские умения» /Г.Ф.Мухамадиярова//Человек.Общество. Образование: сб. материалов Междунар. науч.-практ. конф.: в 2 ч. Ч. I. – Уфа: РИЦ БашГУ, 2010. -С. 107-110.



## **УКРЕПЛЕНИЕ И ОЗДОРОВЛЕНИЕ ОРГАНИЗМА СТУДЕНТОВ СРЕДСТВАМИ ТУРИЗМА**

**Омельяненко Галина Анатольевна,**

кандидат педагогических наук,  
доцент кафедры теории и методики  
физической культуры и спорта  
Запорожский национальный университет, Украина

**Чуева Инна Александровна**

кандидат наук физического воспитания и спорта,  
доцент, доцент кафедры туризма и гостинично-ресторанного дела

**Яковченко Алина Валентиновна**

студентка IV курса  
Запорожский национальный университет, Украина

Общедоступным средством для активного отдыха и оздоровления населения является спортивно-оздоровительный туризм, занятия которым проходят на открытом воздухе в естественных условиях и нуждаются в активной деятельности. Одним из лучших и доступных способов укрепления и оздоровления организма является активный, спортивно-оздоровительный туризм, заметно развивающийся и вызывающий интерес молодого поколения [4]. Занятия активными видами туризма, участие в походах, путешествиях повышают выносливость. Специалисты выяснили, что уровень физического развития населения значительно снизился из-за недостатка двигательной активности, после чего в современном обществе ухудшились общие показатели здоровья [1].

С целью исследований влияния спортивно-оздоровительного туризма на организм студентов Запорожского национального университета (ЗНУ), использовали средства туризма в структуре физического воспитания [2, 3]. К общефизическим упражнениям добавлено изучение технических приёмов, используемых в туризме и определено влияние спортивно-оздоровительного туризма на работоспособность систем организма студентов. В перечень средств включены:

⇒ *средства общефизической подготовки* – кроссовый бег, плавание в бассейне, степ-аэробика;

⇒ *средства технико-тактической подготовки* – елочка, полуелочка, рельсоподъемник, траверс, рельсовый спуск, опорный спуск, альпинизм, маятниковый траверс, шестовой брод, групповой брод, рельсовый брод, бревенчатый брод, воздушный брод, ступенчатый брод;

⇒ *средства специальной физической подготовки* – ходьба по бревнам, хождение по камню, туристические упражнения на травяных и осыпных склонах (для развития специальной ловкости), лазание по канату, лазание по шесту, лазание по склону, приседания с отягощением, упражнения с кубком, упражнения с набивным мячом, подтягивания для развития специальная сила), туристские упражнения для соревнований по многоборью (установка палатки на время, вязание узлов, работа со специальным туристским снаряжением и т. д.) (для развития специальной скорости), силовые упражнения на травяных и осыпных склонах и скалах (для развития специальных выносливость).

Использовались различные формы направления, с помощью которых доказали, что спортивно-оздоровительный туризм, как средство физического воспитания, положительно влияет на системы организма студенток и повышает уровень физического развития.

Результаты исследования показали значительную оптимизацию уровня подготовленности сердечно-сосудистой системы студентов ЗНУ, занимающихся физической культурой с использованием средств спортивно-оздоровительного туризма и включающих различные виды подготовки (от технико-тактической до специальной физической подготовки).

### Список литературы

1. Бродська В.В. Перспективи розвитку лікувально-оздоровчого туризму Запорізької області: дипломна бакалаврська робота; наук. кер. Н. М. Заріцька; рец. Т. Е. Белялов. Київ : КНУТД, 2021. 130 с.
2. Чуєва І.О. Перспективи розвитку рекреаційного туризму Запорізької області. 2018. Матеріали Міжнародної науково-практичної Інтернет-конференції «Туристичний бізнес: сучасні тренди та стратегії розвитку», КНЕУ, 16 березня 2018 р. С. 188-189.
3. Сога С.М., Михайленко В.М., Добровольський В.Е. Комплекс засобів спортивно-оздоровчого туризму у фізичному вихованні студентів. Науковий часопис Національного педагогічного університету імені МП Драгоманова. Серія 15. Науково-педагогічні проблеми фізичної культури (фізична культура і спорт). 2021. № 3 (133). С. 116-119.
4. Tarasenyа T. Y. Dismantling the program of amateur tourism for recreational purposes. 8th scientific-practical conference Problems of physical culture, sports and tourism. 2002. С. 37.

# ВИКОРИСТАННЯ БАЗОВИХ АСПЕКТІВ НАВЧАННЯ АНГЛІЙСЬКОЇ МОВИ НА БАЗІ ІСТОРИЧНОГО ДОСВІДУ США

**Покотило Павло Геннадійович,**  
Викладач кафедри іноземних мов,  
Факультету права та міжнародних відносин  
Київський Університет Бориса Грінченка, Україна

Прогресивні зміни, всебічний розвиток, що охоплює Україну штовхають її далі, наближаючи до європейських демократичних стандартів. Сучасний моторний й динамічний світ вимагає зміни підходів до методик й практик навчання. Англійська мова є міжнародним джерелом інформації, основою мов програмування, відтак релевантність вивчення англійської мови у сучасному світі не підлягає сумніву.

Питання освіти розглядалися у працях наступних науковців: Р. Сторр, Дж. Брофі, Н.Г. Ничалко, О.В. Сухомлинська, В.К. Майброда, Г. Флендерс, М.М. Дараминський, Дж. Бічамп, С.Т. Різниченко, Покотило П.Г. [3,5]. Питання філологічної освіти зокрема, та вищої університетської освіти розглядали у своїх дисертаційних дослідженнях наступні наукові: США О.В. Глузамана, М.П. Лещенко, Кудін та ін. Використання інтерактивних технологій у сучасному навчанні розглядали такі науковці як Епінг Н. М., Маклагіна І. Ю. та інші.

Швидкість й характер(б) сприйняття, об'єм інформації, що отримує сучасна людина також змінилися. Розглядаючи історію мови США(5), зокрема перші абетки можна повернутись до мовних першоджерел. Звичайно неможливо порівняти об'єм інформації минулого зі сьогоденням, проте саме щільність інформації може бути тою самою. Тобто якщо у минулому дитина або дорослий вивчали одну чи десять візуальних одиниць співставляючи їх зі словами у наш час це можуть бути десятки й сотні. Головним є фокус уваги.

Тобто слова й словосполучення не мають йти одночасно, інформація краще засвоюється у невеликій кількості за проміжок часу. При цьому можливе використання усіх існуючих методик й повторення матеріалу. Кількість поданого англомовного матеріалу може бути тією ж самою або більшою.

Яким чином можна донести інформацію до сучасного реципієнту? Це досягається за допомогою сучасних засобів й програм Google, навчальних відео, що можна переглянути у YouTube, навчальних платформ на базі Moodle тощо.

Отже сучасні онлайн засоби сиченя мови варті подальшого розгляду.

### Список літератури

1. Епik Н. М. Інтерактивні форми навчання як засіб оптимізації мовленнєвих компетенцій. Англійська мова та література. 2013. № 15. С. 5–9.
2. Маклагіна І. Ю. Інтерактивні технології в навчанні іноземної. Англійська мова та література. 2010. № 22–23. С. 17–19
3. Покотило П.Г. Особливості вищої філологічної освіти та університетських програм у США / Покотило П.Г. // Теоретичні питання культури, освіти та виховання: Збірник наукових праць Випуск №49 Вид. центр КНЛУ –К: 2014.- 154с.
4. Покотило П.Г. Загальні тенденції вивчення перської мови в Америці в 1919-2011 роках / Покотило П.Г. // Проблеми освіти: Наук. зб./ Інститут інноваційних технологій і змісту освіти МОН України, К.,-2015 Випуск №80.- Ч.2-326 с.
5. Покотило П.Г. Зміст філологічної освіти вищої школи на Україні/ Проблеми освіти / Покотило П.Г. // Проблеми освіти: Наук. зб./ Інститут інноваційних технологій і змісту освіти МОН України, К.,-2013 Випуск №74.- Ч.2-282 с.

### References

6. Husain Salilul Akareem, Syed Shahadat Hossain Determinants of education quality: what makes students' perception different? Open Review of Educational Research Volume 3, 2016 Published online: 18 Apr 2016

## СОЦІАЛЬНА РОБОТА В УСТАНОВАХ ВИКОНАННЯ ПОКАРАНЬ УКРАЇНИ

**Суліцький Вадим Володимирович**

кандидат психологічних наук, доцент

Інститут людини Київського університету імені Бориса Грінченка

У будь-якій державі завжди є дезадаптовані громадяни, які потребують допомоги, підтримки, постійного юридичного, психологічного та соціального супроводу. До такої категорії громадян належать засуджені, які відбувають покарання в установах виконання покарань. Серед них багато різних людей за своїми психологічними особливостями, інтелектуальними здібностями, освітою, фахом, віком, життєвим досвідом і рівнем соціальної небезпеки для оточуючих.

Більшість людей розглядає злочинців як певну групу, що знаходиться поза суспільством. Ю. Алфьоров зазначає, що у злочинцях бачать тільки «монстрів». Цим суспільство вчиняє з кримінальними правопорушниками так само, як вони вчиняють зі своїми жертвами [1]. Проте, на підставі аналізу даних про злочинність, про осіб, які їх вчинили, можна стверджувати, що злочинність – це різновид людської поведінки, а злочинці – це особи, які схильні до різних форм делінквентної поведінки. Кримінальні правопорушення – одна із форм антисоціальної поведінки, поведінки нестандартної, такої, що відрізняється від норм, встановлених у суспільстві як законодавчо, так і в морально-етичній сфері [2; 3; 4]. Існує так звана «девіантна субкультура», що має таку систему цінностей, норм і форм поведінки, яку визнає тільки певна група осіб і буде на ній свої стосунки один із одним. Ця субкультура існує всередині суспільства порівняно відчужено та має конфлікт із соціумом. Тому, діяльність соціального працівника повинна бути спрямована на подолання та запобігання подібного конфлікту, а також на максимально можливе усунення впливу девіантної субкультури на суспільство.

Проблеми соціальної роботи в пенітенціарній сфері у вітчизняній літературі розроблені в недостатній мірі. Питання з даної теми більше розкриваються в літературі з суміжних дисциплін. Першоджерела, що мають відношення до проблем соціальної роботи в пенітенціарній сфері, можна умовно поділяють на сім груп:

дослідження теоретичних аспектів криминології (А. Алексєєва, Г. Аванесов, В. Дуюнов, В. Кудрявцев, І. Кузнецова, В. Лунев, Г. Шнайдер, Г. Хохряков та інші);

дослідження злочинності як однієї з форм девіантної поведінки (А. Борбай, Б. Голубцов, О. Ковальова, Я. Гилінський, І. Михайловський, В. Панкратов, Г. Антонов);

наукові роботи про структуру та діяльність пенітенціарних систем (А. Зубков, В. Філіпов, Л. Беляєва);

наукові праці, що стосуються проблем пенітенціарної соціології. (Ю. Алфьоров);

наукові роботи, що присвячені питанням пенітенціарній психології (Ю. Бойко-Бузиль, Д. Ніколенко, М. Супрун, С. Яковенко та інші);

наукові праці, в яких розкриваються проблеми пенітенціарного права (С. Фаренюк);

наукові статті в яких розглядають питання, що стосуються методів поведження із засудженими (А. Пастушенна, В. Стуканов, Г. Шнайдер та інші).

Незважаючи на розбіжності як у теоретико-методологічних підходах, так і в експериментальних дослідженнях, більшість авторів зазначають, що діяльність соціального працівника в пенітенціарній установі спрямована на вирішення проблем різного характеру, які виникають у засудженого під час перебування в місцях позбавлення волі [5, 6].

Окремі аспекти соціальної роботи в установах виконання покарань серед засуджених згадуються в різних галузях права, педагогіки, психології, психіатрії, соціології. Але, на даний час, єдиної теорії пенітенціарної соціальної роботи не існує. Також треба зауважити, що теоретичне обґрунтування даного питання, зводиться до психолого-орієнтованих, соціолого-орієнтованих і комплексних моделей. На нашу думку, комплексна модель соціальної роботи є найбільш ефективною в місцях позбавлення волі. Певною особливістю пенітенціарної соціальної роботи є те, що вона більш ніж усі інші напрями соціальної роботи, ізольована від суспільства. Вона регулюється юридично-правовими нормами відповідно до кримінального та кримінально-виконавчого законодавства України, тоді як усі інші – спираються на цивільне, адміністративне та соціальне право.

Специфіка соціальної роботи в установах виконання покарань полягає в тому, що:

- вона організовується та проводиться всередині специфічних «соціальних організацій» в умовах закритості й ізольованості;

- її об'єктом є особи з високим індексом соціальної небезпеки, неблагополуччя та підвищеною стресогенністю;

- соціальна робота цілком пов'язана з виконанням кримінального покарання;

- соціальна робота в умовах місць позбавлення волі не повинна припинятися із закінченням засудженим строку відбування покарання, оскільки він потребує допомоги у соціалізації й адаптації до «зовнішнього світу», його правил і норм;

- соціальна робота в установах виконання покарань здійснюється представниками громадських організацій за рахунок отриманих грантів і спрямована на вирішення вузьких проблем щодо соціального забезпечення та соціального супроводження окремих категорій засуджених;

Особливістю професійної діяльності соціальних працівників у пенітенціарній службі є специфічні клієнти. Її діяльність пов'язана з наданням засудженим соціальної й організаційної допомоги; соціального супроводження та забезпечення процесу ресоціалізації осіб, які перебувають в місцях позбавлення волі; консультативна допомога сім'ям засуджених. Одним із

головних напрямів соціальної роботи з особами, які відбувають покарання у місцях позбавлення волі, є вирішення їх актуальних проблем. Ми виділяємо три основні групи проблем засуджених:

- правові проблеми (захист і спостереження за дотриманням прав і свобод засуджених; правова допомога родичам засудженого у вирішенні проблем пов'язаних із позбавлення його волі);

- матеріально-побутові проблеми (сприяння в забезпеченні прийнятих соціально-побутових умов відбуття покарання; організація та забезпечення соціального захисту тих категорій засуджених, які потребують її (пенсіонери, інваліди); організація вільного часу та культурного дозвілля засудженого; контроль за медичним забезпеченням засуджених);

- соціально-психологічні проблеми (розвиток і зміцнення соціально-корисних зв'язків між засудженими та зовнішнім світом; допомога в соціальному розвитку; адаптація засуджених до умов виправного закладу; вивчення особистостей засудженого та його становлення до оточуючих, життя, майбутнього тощо; вирішення конфліктних ситуацій; соціально-психологічна допомога в підготовці з виходу з місць позбавлення волі).

Соціальну роботу в пенітенціарних закладах, на нашу думку, слід розглядати не як частину будь-якої іншої роботи, а як самостійний вид діяльності, що передбачає захист саме соціальних інтересів, прав і свобод засудженого всіма дозволеними законом способами. Вона повинна включати такі напрями діяльності: соціальне забезпечення; соціальний супровід; соціальну підтримку; соціальну допомогу; соціальну реабілітацію; соціальну адвокацію; соціальний захист; соціальне консультування тощо.

Але, при реалізації соціальної роботи в місцях позбавлення волі треба враховувати інтереси інших видів діяльності, що спрямовані на виправлення та ресоціалізацію засуджених, і співвідносити її з певними режимними, виховними, освітніми та іншим процесами, що передбачені кримінально-виконавчим законодавством України.

Соціальний працівник в установах виконання покарань повинен реалізовувати такі функції:

- підтримка та зміцнення соціально корисних зв'язків з сім'єю;
- підтримка та зміцнення соціально корисних зв'язків з соціальними (громадськими) організаціями;
- захист цивільних інтересів засуджених;
- захист прав засуджених на соціальне забезпечення та інші соціальні пільги [7].

Основними завданнями соціальної роботи в установах виконання покарань в Україні можна визначити:

- розвиток і зміцнення соціальних корисних зв'язків між засудженими та зовнішнім світом;

- підвищення та розвиток соціального статусу засудженого, допомога у встановленні соціальних позитивних зв'язків з іншими особами, допомога в зміні соціального статусу;

- допомога в побудові такого типу горизонтальних і вертикальних стосунків, які, з одного боку, відповідали б цілям виконання кримінального покарання, а з іншого – спричиняли б найменші фізіологічні, психологічні, етичні та соціальні витрати для засудженого;

- сприяння в забезпеченні прийнятних соціально-побутових умов для відбування покарання;

- допомога в соціальному розвитку засудженого, включаючи підвищення його соціальної культури, розвиток позитивних соціальних потреб, підвищення рівня соціального самоконтролю, подолання прокримінального мислення;

- сприяння засудженим в отриманні допомоги фахівців, зокрема в сфері психології, психіатрії, медицини, права тощо;

- організація та забезпечення соціального захисту тих категорій засуджених, які її потребують (пенсіонери, інваліди);

- допомога засудженим у пошуках соціально прийнятних для них середовища (робота, сім'я, релігія, мистецтво тощо);

- допомога у вирішенні конфліктних ситуацій;

- сприяння соціально-правової захищеності персоналу.

Із цього переліку ми можемо визначити, що лише деякі завдання властиві тільки соціальній роботі, інші є суміжними між виховною й освітньою роботою, оперативною діяльністю, психологією та психіатрією.

На сьогоднішній день ми можемо визначити такі технології соціальної роботи з засудженими: соціальна діагностика; соціальна адаптація; соціальна реабілітація; соціальна терапія; консультування та соціальна корекція; соціальне посередництво; організація трудової зайнятості засуджених.

На думку М. Shaw, фахівець із соціальної роботи з засудженими повинен виконувати такі види діяльності:

- оцінка ризику небезпеки засудженого для себе та інших; оцінка особистих і соціальних потреб засудженого; оцінка ризику рецидиву (у співпраці з іншими фахівцями);

- здійснення стратегічного планування;

- консультування фахівців пенітенціарної системи (персоналу виправних установ), в тому числі організація і проведення навчальних занять для них;

- робота з сім'ями засуджених та іншими членами їх соціальних мереж, в тому числі і за допомогою інших фахівців із соціальної роботи (наприклад тих, хто здійснює власну професійну діяльність за межами виправної установи);

- реалізація індивідуальної та/або групової роботи з засудженими; профілактика залежної поведінки; допомога засудженому в процесі його підготовки до звільнення;

- координація програм і/або заходів, що здійснюються різними організаціями і спрямованих на зниження ризику повторних правопорушень;



- оцінка та моніторинг соціальних програм, що реалізуються в установах пенітенціарної системи [8].

Треба зауважити, що соціальна робота з засудженими буде реалізовуватися у специфічних умовах місць позбавлення волі: кримінальна субкультура; криміногенне спілкування; конфліктогенність і стресогенність середовища; «депресивна» соціально-психологічна обстановка; високий ступінь небезпеки для особистісного фізичного та психічного здоров'я; висока ймовірність виникнення непередбачених ситуацій; високий рівень «професійного» навантаження в силу недостатньої кількості посад фахівців із соціальної роботи тощо.

Таким чином, пенітенціарна соціальна робота характеризується рядом специфічних особливостей в порівнянні з іншими видами професійної діяльності фахівців із соціальної роботи. Це - виняткова соціальна значимість вирішуваних завдань; своєрідність цілей; вплив таких чинників середовища, як небезпека і раптовість.

У зв'язку з цим, професійна підготовка фахівців із соціальної роботи повинна бути націлена на формування у них таких загальних і спеціальних (фахових) компетентностей, які б дозволили йому адекватно реагувати на постійні зміни професійної діяльності в установі виконання покарань, успішно справлятися зі стресовими навантаженнями та проектувати програми роботи з засудженими, орієнтуючись на досягнення значних позитивних змін особистісних якостей і поведінки засуджених; моніторити і оцінювати результати не тільки власної роботи, але й потреб і змін осіб, які відбувають покарання у місцях позбавлення волі. Також, для досягнення ефективної діяльності соціальний працівник пенітенціарної служби повинен володіти певними професійно-важливими та позитивними особистісними якостями (емпатія, толерантність, доброчесність тощо).

### Список літератури:

1. Алферов Ю.А. Пенитенциарная социология. Домодедово: РИПК МВД РФ, 1995. 177 с.
2. Змановская Е.В. Девиантология: Психология отклоняющегося поведения. Москва: Издательский центр «Академия», 2006. 288 с.
3. Клейберг Ю.А. Психология девиантного поведения. Москва: ТЦ Сфера, «Юрайт-М», 2001. 160 с.
4. Левин Б.М. Актуальные проблемы девиантного поведения (борьба с социальными болезнями). Москва: РАН Ин-т социологии, 1995. 200 с.
5. Алексеев А. И. Криминология и организация предупреждения преступлений. Москва: МВД РФ, 1995. 244 с.
6. Алферов Ю.А. Международный пенитенциарный опыт и его реализация в современных условиях. Домодедово, 1993. 125 с.
7. Електронний ресурс. Мінімальні стандартні правила ООН: мінімальні стандартні правила поводження з в'язнями. URL: [https://zakon.rada.gov.ua/laws/show/995\\_212](https://zakon.rada.gov.ua/laws/show/995_212) (дата звернення 21.02.2022 року)
8. Shaw M. (1974). Social Work in Prison. HORS 22. London: HMS.

## **«ЖАСЫЛ МЕКТЕП» ЖОБАСЫНЫҢ ЭКОЛОГИЯЛЫҚ БІЛІМ БЕРУ ҮРДІСІНДЕГІ РӨЛІ**

**Теңізбаева Г.Қ.**

Қорқыт Ата атындағы Қызылорда  
университетінің магистранты

**Құрманбаев Р.Х.**

Қорқыт Ата атындағы Қызылорда  
университеті, қауымдастырылған профессор

Қазіргі экологиялық дағдарыс табиғат пен қоғам арасындағы өздігінен дамып келе жатқан өзара әрекеттесу процестерінің салдары болып табылады және өзінің көрінісін табиғи қорлардың сарқылуынан, табиғи ортаның ластануынан, биологиялық алуантүрліліктің сарқылуынан, әр түрлі деңгейдегі экожүйелердің қайтымсыз өзгеруінен табады.

Экологиялық сана мен экологиялық мәдениетті мектеп жасынан қалыптастырып, кәсіпкерлік және нарықтық шаруашылықтың заңдылықтарымен оқушыларды міндетті түрде таныстыра отырып, экологиялық білім негіздерін ұғындыру кезінде жеке тұлғаның шығармашылық ойлау қабілетінің дамуын қарастыру қажет. Экологиялық мәдениет пен біліктілікті арттыруда әр түрлі деңгейдегі экологиялық тапсырмалар, шығармашылық жұмыстар жүргізу, оқушылардың өз бетімен ізденіп, жұмыстарына талдау жасауына өз септігін тигізеді.

Мемлекет Басшысы Қасым-Жомарт Кемелұлы Тоқаев елімізде алдыңғы уақытта жүзеге асырылатын он ұлттық жоба тізбесін бекіткен болатын. Олардың қатарында - «Жасыл Қазақстан» ұлттық жобасы да әзірленіп, оны іске асыру еліміздегі экологиялық ластану деңгейі жоғары 10 қаладағы жағдайды жақсартуға мүмкіндік беруі қарастырылып отырғаны белгілі [1].

Экологиялық білім мен тәрбие берудің маңыздылығы туралы ІХ—ХV ғасырларда Әл-Фараби, Баласағұн, Қожа Ахмет Яссауи, Махмут Қашқаридың т.б. шығыс ғұламаларының жаратылыстану, география, этика, психология, метафизика, тағы басқа ғылымдары жайлы жазбаларында көрініс тапқан. Сонымен қатар қазақ халқының ұлы ағартушы ғалымдары, ақын-жазушылары Ы.Алтынсарин, А.Құнанбаевтың еңбектерінде табиғатқа деген сүйіспеншілік көшпенді елдің өмірімен, ұлттық әдет-ғұрыптарымен байланыстырылып берілді. Мысалы, Абайдың өлеңдерінің өзін алып қарасақ «Көктем», «Қыс», «Жаз» туралы өлеңдерінде қоршаған ортаның экологиялық көріністеріне де мән берілген [2,3].

Жоғары оқу орындарындағы экологиялық білім беру мәселелерін шешуге көптеген ғалымдардың зерттеулері арналған.

Экологиялық білім берудің философиялық аспектілері Н.К. Кормилицина, Е.И.Полянская, Н.Д.Андреева, отандық ғалымдар Ж.Б.Шілдебаев, Г.З. Шаймерденова және т.б. жұмыстарында қарастырылған [4, 5, 6, 7, 8].

Табиғат қорғау заңына байланысты елімізде жалпы білім беретін мектептердің экологиялық білім мен тәрбие берудің тұжырымдамасында: «Жаратылыстану және техникалық пәндер мазмұны экологиялық және әлеуметтік маңызы бар фактілермен толықтыру арқылы жас ұрпақтарға экологиялық білім мен тәрбие беру үрдісін жетілдіріп жүзеге асыру» - деп көрсетеді [9]. Білім беру ошақтарының алдында тұрған міндеттердің бірі – жас ұрпақтың экологиялық білімі мен көзқарасын қалыптастыру, оларды табиғатты қорғауға, экологиялық білімді пайдалана білетін азамат ретінде тәрбиелеу.

Бүгінгі таңда, көптеген мемлекеттер экологиялық білім беру және табиғатты қорғаудың жалпы стратегиясын жасап белгілеуі, осыған байланысты іс-шаралар ұйымдастырып отыруы Біріккен Ұлттар Ұйымының білім беру, ғылым мен мәдениет жөніндегі мәселелер деңгейінде жүзеге асырылып келеді. Экологиялық білім мен тәрбие берудің өз алдына қойған талаптары бар. Олар: біріншіден, табиғат пен қоғам арасындағы қарым-қатынасты түсіндіру үшін көпшілікке біртұтас ғылыми білім жүйесін беру; екіншіден, жастардың қоршаған дүниеге деген гуманистік көзқарасын тәрбиелеу; үшіншіден, экологиялық мәдениетті дамыту; төртіншіден, қоршаған ортаны қорғауда алған білімді тәжірибе жүзінде іске асыру.

«Жасыл мектеп» жобасының негізгі идеясы - экологиялық білім берумен қатар, оқушылар қатысуымен еңбек алаңдарын ашуды, ғылыми-зерттеушілік қабілеттерін дамытуды, ерте кәсіптік бағдар беру. Жоба балалар, жастар, ата-аналар, педагогикалық ұжым арасында экологиялық құндылықтарды таратуға және дамытуға бағытталған және оны дамытуда экология және тұрақты даму көрсеткіштерінің пилоттық тәжірибесі ретінде пайдаланылады. «Жасыл мектеп» жобасы - білім алушылардың табиғатқа құндылық қатынасын қалыптастыруға, білім берудің экологиялық бағыттылық деңгейін арттыруға, қоршаған ортаны қорғау және табиғи ресурстарды ұтымды пайдалану мәселелері бойынша хабардар болуына, өскелең ұрпақтың табиғатқа жауапты көзқарасын тәрбиелеуге, экологиялық сауатты мінез-құлықты қалыптастыруға бағытталған кешенді білім беру жобасы ретінде қалыптасып келеді. Қоғамның экологиялық сауаттылығын арттыру мақсатында бүкіл әлемде Жасыл мектептер желілері құрылуда. Қазіргі кезде «Жасыл мектептер» желісі әлемнің 46 еліндегі 40 000-нан астам мектепті біріктіреді. «Жасыл мектептер» білім беру жобасының мақсаты – жаңа тиімді білім беру жүйесін енгізу, экологиялық білім беру саласындағы жаңа жетістіктерге жету. Осыған орай «Жасыл мектеп» жобасының міндеттері:

- практикалық дағдыларды игеру арқылы тұрақты даму мәселелерін шешуге қатысты оқушылардың экологиялық бағдарланған мінез-құлқын қалыптастыру;
- білім беру мекемелерінің жұмыс практикасына биоалуантүрлілікті сақтау, энергияны үнемдеу, суды үнемдеу, қалдықтармен жұмыс істеу жөніндегі іс-шараларды енгізу;

-оқушыларды, педагог қызметкерлерді, кәмелетке толмаған оқушылардың заңды өкілдерін биоалуантүрлілікті сақтау, су ресурстары мен энергияны үнемдеу, қалдықтармен жұмыс істеу, тауарлар мен қызметтерді экологиялық сауатты тұтыну мәселелері бойынша хабардар ету, экологиялық тренингтерді өткізу;

-жалпы орта білім беру мекемелерін "Жасыл мектептер" халықаралық желісіне интеграциялау;

-білім беру мекемелері және табиғи ресурстар мен қоршаған ортаны қорғаудың аумақтық мекемелерімен, білім беру мекемелері мен жергілікті халық арасындағы ынтымақтастықты дамыту.

Қазіргі кезде білім беру саласында "Жасыл мектеп" жобасы аясында жүзеге асырылып жатқан шаралар негізінде қоршаған ортамен қарым-қатынас жасау, оқушылардың бойына экологиялық мәдениетті сіңірту ерекше маңызға ие болып отыр. Жалпы экологиялық білім берудің мақсаттары белгілі бір құрылымдық иерархияда ұсынылған және берілген нәтижеге жетудің кезеңдері мен құралдарын нақтылауға мүмкіндік береді. Осы төңіректе "Жасыл мектеп" жобасы желісін құру экологиялық білім беру саласында тиімді білім беру моделі болатыны анық.

#### **Пайдаланылған әдебиеттер тізімі:**

1. «Жасыл Қазақстан» ұлттық жобасын бекіту туралы Қазақстан Республикасы Үкіметінің 2021 жылғы 12 қазандағы № 731 Қаулысы
2. Ы.Алтынсарин «Өзен» өлеңі /<https://kk.wikipedia.org/wiki>.
3. Құнанбаев А. «Көктем», «Қыс», «Жаз» өлеңдері /<https://bilim-all.kz/>
4. Кормилицына Н.К., Субботина О.А. Развитие экологической грамотности школьников при реализации регионального компонента в общеобразовательной школе. Сборник материалов IX Всероссийского Методологического семинара «Методология и теория биологического и экологического образования в вузе и школе» РГПУ им.Герцена. СПб, 2009. -С. 104-107
5. Полянская Е.И. Педагогические условия развития экологической культуры учащихся краеведческими средствами: дисс.канд.пед.наук. 13.00.01. Воронежский гос.пед.университет, Воронеж, 2010. -С.235
6. Андреева Н.Д. Система эколого-педагогическая образование студентов биологов в педагогическом вузе/ Н.Д.Андреева: дисс.док.пед.наук. 13.00.08. – СПб, 2000. -С. 320.
7. Шілдебаев Ж.Б. Биолог бакалаврларының заманауи педагогикалық-әдістемелік іс-әрекетке дайындығын қалыптастыру/«Орта және жоғарғы мектептерде биологиялық және экологиялық білім берудің өзекті проблемалары: инновация және тәжірибе» атты Халықаралық ғылыми-практикалық конференция материалдары. –Алматы, 2016. - 74-77 б.
8. Шаймерденова Г.З., Чилдебаев Ж.Б., Ермекбаева А.Т. The effect of teaching methods of cognitive achievement in biology studying/ «Ерекше қорғалатын табиғи аумақтар және биоалуантүрлілік» атты халықаралық ғылыми практикалық конференцияның материалдары. ҚазМемҚызПУ, Алматы, 2015. -Б.253-256.

## НАПРЯМИ ВИХОВАННЯ ШВИДКІСНО-СИЛОВИХ ЗДІБНОСТЕЙ СТУДЕНТІВ-ГАНДБОЛІСТІВ

**Тищенко Валерія Олексіївна,**

доктор наук з фізичного виховання та спорту, професор,  
професор кафедри  
Запорізький національний університет, Україна

**Субботіна Олена Олександрівна**

студентка IV курсу  
Запорізький національний університет, Україна

В останні роки значні зміни засвідчені в системі підготовки в гандболі, що виявилось, перш за все, у зміні самої структури тренувального процесу, введенні в нього науково обґрунтованих засобів і методів роботи. Поряд з позитивними зрушеннями, що відбуваються у збірних командах України, у командах Суперліги та Вищої ліги, велика увага приділяється підготовці резерву. Успіхи будь-якої гандбольної команди, у тому числі і студентської, визначаються в основному трьома факторами: технікою гравців, тактикою та загальним станом кожного гравця [1,2]. Прояв м'язової сили та швидкості у грі сприяють повній реалізації технічного та тактичного арсеналу гандболіста.

У сучасній методичній та науковій літературі більш детально розроблено методіку розвитку швидкісно-силових здібностей у дорослих гандболістів [4], але юні гандболісти слабші за дорослих та розвиток швидкісно-силових здібностей у них має свої особливості.

Існує два напрями виховання швидкісно-силових здібностей: один пов'язаний з їх удосконаленням у долаючий режим роботи, інший – у поступаючому режимі. У долаючий формі проблема виховання швидкісно-силових здібностей полягає у знаходженні оптимального співвідношення сили та швидкості стосовно змагальних рухових дій. Проблема такого пошуку ускладнюється тим, що швидкість руху і обтяження, що долається, перебувають у зворотному пропорційній залежності [3]. До того ж у фахівців даної галузі існують деякі розбіжності, а саме: одні вважають, що швидкісно-силова підготовка гандболістів повинна включати лише вправи з м'ячем, інші ж, навпаки, вважають, що частина роботи повинна обов'язково проводитись без м'яча. Отже, тому при розробці програм розвитку, вдосконалення та підтримки рівня швидкісно-силової підготовки у гандболістів-студентів необхідно враховувати деякі особливості. По-перше, стан фізичної та технічної підготовленості спортсменів, амплуа гравців, вікових особливостей тощо. По-друге, використання уніфікованої програми неможливе, у зв'язку з різною підготовленістю, спортивним досвідом, кваліфікацією тощо.

У зв'язку з цим виникають такі протиріччя між:

– сформованими уявленнями про необхідність та ефективність обліку сенситивних періодів розвитку швидкісно-силових здібностей та відсутність методик розвитку даної якості з урахуванням особливостей студентів-гандболістів;

– необхідністю розвитку швидкісно-силових здібностей студентів-гандболістів та неефективністю існуючих практик.

Для ефективної змагальної діяльності запропоновано програму для розвитку швидкісно-силових здібностей спортсменів. Ефективність розробленої програми оцінювалася за темпом приросту, відповідно до методики оцінки швидкісно-силових показників спортсменів за С. Бруді. Нападники виконували різноманітні вправи щодо вдосконалення передач на короткі та довгі дистанції, прискорень на 3-5 м для відпрацювання техніки контролю та ведення м'яча, розвитку не тільки швидкісних і швидкісно-силових здібностей, а й координаційних. Для розширення амплітуди обманних рухів без м'яча використовували спеціальні стійки, які розставляли парами з обох боків у місцях атаки кожного гравця на відстані 1,5-1,75 м від початкового руху спортсмена. Захисники виконували вправи, що пов'язані з боротьбою за м'яч: блокування, перехоплення, виходи, переміщення.

Також під час підготовки студентської гандбольної команди необхідно індивідуалізувати навантаження, спираючись на вихідний рівень фізичних кондицій кожного гравця.

### Список літератури

1. Игнатъева В.Я. Подготовка игроков в гандбол в спортивных школах. М.: Советский спорт, 2013. 288 с.
2. Игнатъева В. Я. и др. Физическая готовность как фактор отбора игроков 16-17 лет в команды высокой квалификации по гандболу. Физическая культура: воспитание, образование, тренировка. 2006. № 3. С. 35-37.
3. Кариева Р. Р. Методика планирования нагрузок скоростно-силовой направленности в подготовительном периоде гандболисток групп спортивного совершенствования. Проблемы науки. 2021. № 3 (62). С. 53-55.
4. Тищенко В. О. Контроль тренувальної та змагальної діяльності команд високої кваліфікації з гандболу: монографія. Запоріжжя: Статус, 2017. 462 с.

## KADRLAR TAYYORLASH JARAYONLARINI SAMARADORLIGINI BAHOLASHNI TASHKIL ETISH BO'YICHA ILMIY QARASHLAR

**Juliboy o'g'li Oybek**

doktorant

Samarqand Davlat Universiteti

O'zbekiston

### **Annotatsiya**

Kadrlar tayyorlash mavzusi ko'plab ilmiy ish va maqolalarning mavzusi hisoblanib kelinmoqda. Ushbu maqolada kadrlar tayyorlashda ta'limning o'рни va uning samardorligi haqida so'z yuritiladi.

**Kalit so'zlar:** Kadrlar tayyorlash, samardorlik, ta'lim sifatini baholash

### **Annotation**

The subject of training has been the subject of many scientific papers and articles. This article discusses the role of education in personnel training and its effectiveness.

**Keywords:** Staff training, efficiency, quality assessment of education

Kadrlar tayyorlashni amalga oshiradigan ta'lim tashkilotlari, boshqalar singari, samarali boshqaruv tizimi mavjud bo'lgan taqdirdagina rivojlanishi mumkin bo'lgan ijtimoiy-iqtisodiy tizimlardir, shuning uchun tashkiliy boshqaruv tizimlarining evolyutsiyasini, shuningdek, tadqiqot mavzusi bo'yicha asosiy tushunchalarni aniqlashga ilmiy va nazariy yondashuvlarni hisobga olish muhimdir.

Hozirgi kunda O'zbekiston Respublikasida ta'lim tizimini modernizatsiya qilish usullaridan biri bu ta'lim sifatini nazorat qilishni yaxshilashdir. 2020-yil, 14-avgust kuni "Ta'lim sifatini nazorat qilish tizimini yanada takomillashtirish to'g'risida"gi O'zbekiston Respublikasi Prezidentining farmoni loyihasi e'lon qilindi. Unga ko'ra, "2021 yil 1 yanvardan boshlab ta'lim sifatini nazorat qilish sohasida:

ta'lim sifatini baholashning raqamli texnologiyalar asosida takomillashtirilgan ichki va tashqi tizimlari joriy qilinadi;

ta'lim sifatini ichki baholash ta'lim tashkilotlari tomonidan mustaqil tarzda shaffoflik va hisobdorlik tamoyillari asosida o'tkaziladi;

ta'lim sifatini ichki baholash mexanizmlari ta'lim tashkilotlari tomonidan xalqaro standartlarga asoslangan holda joriy qilinadi;

O'zbekiston Respublikasi Maktabgacha ta'lim vazirligi, Xalq ta'limi vazirligi, Oliy va o'rta maxsus ta'lim vazirligi tizimida ta'lim tashkilotlari bo'lgan vazirliklar va idoralar, ularning hududiy boshqarmalari va bo'limlari tegishlicha ta'lim tashkilotlarida ta'lim sifatini ichki baholash jarayonini tashkil etish va o'tkazishga ko'maklashadi;

ta'lim sifatini tashqi baholash tekshiruvlar o'tkazish, attestatsiya va davlat akkreditatsiyasidan o'tkazish, lisenziya talablari va shartlariga rioya etilishini o'rganish, reytinglar tuzish, monitoring qilish hamda qonunchilikda belgilangan boshqa shakllarda O'zbekiston Respublikasi Vazirlar Mahkamasi huzuridagi Ta'lim

sifatini nazorat qilish davlat inspeksiyasi (keyingi o‘rinlarda – Ta’lim inspeksiyasi) tomonidan amalga oshiriladi;

ta’lim tashkilotlari faoliyatini tekshirishning xavf-xatar tahliliga asoslangan tizimi joriy etiladi, tekshiruvlar qamrovi, davomiyligi va davriyligi ta’lim sifati yomonlashish xavf-xatari darajasiga qarab belgilanadi;

ta’lim tashkilotlarini akkreditatsiyalashning institusional (ta’lim tashkilotining davlat akkreditatsiyasi) va maxsus (yo‘nalish, mutaxassislik, ixtisoslik, kasb va kurs bo‘yicha) shakllari joriy etiladi;

maxsus shakldagi akkreditatsiya ehtiyojga ko‘ra barcha oliy ta’lim tashkilotlari uchun majburiy bo‘lgan institusional akkreditatsiyaga qo‘shimcha ravishda Ta’lim inspeksiyasi tomonidan ro‘yxati tasdiqlanadigan xalqaro tan olingan akkreditatsiya tashkilotlari yoki Ta’lim inspeksiyasi tomonidan o‘tkaziladi;

maktabgacha va maktabdan tashqari ta’lim tashkilotlarini davlat akkreditatsiyasidan o‘tkazish amaliyoti bekor qilinib, uning o‘rniga xavf-xatar tahliliga asoslangan saylanma tekshiruvlar orqali ta’lim sifatini nazorat qilish mexanizmi joriy etiladi;

xalqaro reyting tashkilotlari standartlari hamda milliy reytingni aniqlash bo‘yicha xalqaro tajriba asosida milliy reyting tizimi takomillashtiriladi, ta’lim tashkilotlarining ta’lim sohalari kesimida reytingi (subject ranking) joriy etiladi hamda ularning faoliyati natijadorligini qiyoslashda benchmarking (benchmarking) vositalaridan keng foydalaniladi;

O‘zbekiston Respublikasining ta’lim sifatini xalqaro baholash (PIAAC, ICILS, ICCS, LANA va boshqa) dasturlarida ishtirokini kengaytirish orqali milliy baholash tizimi takomillashtiriladi;

Inson kapitali indeksi (Human capital index) va boshqa nufuzli global reytinglarda O‘zbekiston Respublikasining mavqeini mustahkamlash yuzasidan idoralararo hamkorlik asosida chora-tadbirlar amalga oshiriladi”<sup>5</sup>

Quyida "ta’lim sifatini baholash" kontseptsiyasini aniqlashga doir asosiy ilmiy va nazariy yondashuvlar ko‘rib chiqildi:

Ta’lim sifatini baholash (Academic Quality Assessment) - sifat talablari bajarilishini (yoki bajarilmasligini) tasdiqlashga qaratilgan barcha mumkin bo‘lgan ish turlari. Ushbu faoliyat turi ta’lim tashkilotining o‘zi, manfaatdor tomonlar, shuningdek, uchinchi shaxsning o‘zini o‘zi baholash va ta’lim tashkilotining sifat tizimini baholash, sertifikatlash, litsenziyalash va akkreditatsiyadan o‘tkazish, shuningdek ichki va tashqi auditni o‘tkazish bo‘yicha ishlarini o‘z ichiga oladi.<sup>6</sup>

Davlat ta’lim muassasalari hamda nodavlat ta’lim tashkilotlarini attestatsiyadan va davlat akkreditatsiyasidan o‘tkazish tartibi to‘g‘risidagi nizomga ko‘ra: “Ta’lim tashkilotlarini akkreditatsiyadan o‘tkazish O‘zbekiston Respublikasi Vazirlar Mahkamasi huzuridagi Ta’lim sifatini nazorat qilish davlat inspeksiyasi (keyingi o‘rinlarda Davlat inspeksiyasi deb ataladi) tomonidan attestatsiyaga asosan amalga oshiriladi.

<sup>5</sup> <https://regulation.gov.uz/oz/document/20866>

<sup>6</sup> Краткий терминологический словарь в области управления качеством высшего и среднего профессионального образования / под ред. С. А. Степанова. - СПб. : СПбГЭТУ «ЛЭТИ», 2006. - 44 с.



Attestatsiya ta'lim tashkilotining faoliyatini baholashda davlat nazoratining asosiy shakli hisoblanadi va ta'lim tashkilotlarida kadrlar tayyorlash mazmuni, darajasi va sifatining davlat ta'lim standartlari hamda davlat talablariga muvofiqligini aniqlashdan iborat.

2020-yil 15-may kuni Vazirlar Mahkamasi tomonidan "O'zbekiston Respublikasida kasbiy malakalar, bilim va ko'nikmalarni rivojlantirish milliy tizimi faoliyatini tashkil etish choralari to'g'risida" 287-sonli qaror qabul qilindi. Hamda ushbu qaror asosida "Kasbiy malakalar, bilim va ko'nikmalarni rivojlantirish milliy tizimi to'g'risida" nizom ishlab chiqildi. Ushbu nizomda ko'nikmalarni baholash va kasb standarti tushunchalari quyidagicha tasniflangan: "ko'nikmalarni baholash — xodim yoki ishga (kasbga) talabgor malakasining kasb standarti qoidalariga yoki malakaviy talablarga mosligini tasdiqlash tartibi"; "kasb standarti — asosiy mehnat funksiyalari va ularni bajarish sharoitlarini ifodalovchi, ko'nikma darajasiga mehnat mazmuni, sifati va sharoitlariga talablarni belgilovchi standart".<sup>7</sup>

Ta'limning barcha darajalarida sifatni baholashning zamonaviy vositalari va protseduralarining joriy etilishi axborot shaffofligining oshishiga, shuningdek, ta'lim tashkiloti va iste'molchi o'rtasida teskari aloqa mexanizmini ishlab chiqishi kerak.

Ta'lim dasturlari sifatini baholash to'g'risidagi ma'lumotlardan nafaqat ta'lim tizimi xodimlari, balki ish beruvchilar va o'quvchilarning o'zlari uchun ham samarali foydalanish uchun mavjud yondashuvlarning "o'rtacha" darajasini yengib o'tish, baholashning individualizatsiyasini ta'minlash va ta'lim natijalarining xilma-xilligini hisobga olish zarur. Ta'lim tashkilotining samarali boshqaruv tizimini yaratish orqali ta'lim dasturlarining sifatini ta'minlash muhim ahamiyatga ega.

Kadrlar tayyorlash tashkilotlarini boshqarish samaradorligi to'g'risidagi ilmiy qarashlarning shakllanishi menejment nazariyasining fan sifatida shakllanishi bilan bir vaqtda, sanoat inqilobining boshlanishida, ya'ni yuz yildan ko'proq vaqt oldin menejment maktablarining shakllanishi jarayonida boshlandi. Ushbu davr mobaynida shunday tashkilotlardagi xodimlarning roli sezilarli darajada o'zgardi. Shu bilan birga, ta'lim faoliyatini boshqarish va ta'lim dasturlarining sifatini baholashni tashkil etish nazariyasi ishlab chiqildi va takomillashtirildi.

F. U. Teylor taniqli vakili bo'lib xisoblanadigan menejment ilmiy maktabi, menejment qarashlari tarixida sistematik yondashuvga ega bo'lgan birinchi maktabdir. Ushbu maktabning asosiy xususiyati inson va moddiy resurslardan foydalanishning eng samarali usullarini izlashdir.<sup>8</sup> Teylor tashkilotdagi xodimlarning mehnat sharoitlarini asosiy narsa deb hisoblagan.

Klassik boshqaruv maktabi, samarali boshqaruv tizimini shakllantirishga asos yaratdi. Xari-bir ishchining ishini oqilona tashkil etish va unumdorlikni oshirish masalasi birinchi o'ringa chiqqan menejmentning ilmiy maktabidan farqli o'laroq, klassik menejment maktabi umuman tashkilot boshqaruvini takomillashtirish qaratilgan yondashuvlarni ishlab chiqishdi. Ta'lim tashkilotlarini boshqarishda klassik maktabdan foydalanish ta'lim dasturlarining sifatini ta'minlashda menejment

<sup>7</sup> <https://lex.uz/ru/docs/-4814154>

<sup>8</sup> Zaitseva, N.A. Necessity of changes in the system of hospitality industry and tourism training in terms of import substitution/ N.A. Zaitseva, I.V. Goncharova, M.E. Androsenko // International Journal of Economics and Financial Issues. –2016.–T. 6. –N1.–, p. 685-695

tizimining roli oshishiga olib keldi. Klassik maktabning ko'zga ko'ringan vakillari A. Fayol, L. F. Urvik, J. Gulika, R.S. Devislardir. Klassik maktabning asosiy maqsadi tashkilot faoliyatini muvaffaqiyatli boshqarish uchun universal tamoyillar va usullarni ishlab chiqishdir.

Ta'lim tashkilotida klassik menejment maktabining nazariy asoslarini qo'llashda ta'lim tashkilotining rahbariyati birinchi o'ringa chiqadi. Agar siz boshqaruv jamoasi ishining mohiyatini aniqlasangiz, boshqaruvning eng samarali usullarini topish oson kechadi deb ishonishgan.<sup>9</sup>

Keyingi maktab - inson munosabatlari maktabi. U klassik maktab va ilmiy menejment vakillarining inson samaradorligini tashkilot samaradorligining asosiy elementi sifatida to'liq anglay olmasliklariga javoban paydo bo'lgan. Inson munosabatlari maktabining vakillari quyidagi olimlarni o'z ichiga oladi: E. Mayo, A. Maslou, M. Follet va boshqalar. Inson munosabatlari maktabi to'g'ridan-to'g'ri tashkilotlarning kadrlariga e'tibor qaratib, tashkilotning faoliyatidagi shaxsning rolini o'rganib chiqadi.

Ta'lim tashkilotlarini boshqarishda inson munosabatlari maktabidan foydalanish bevosita ta'lim dasturlarini amalga oshirish jarayonini amalga oshiradiganlar ya'ni o'qituvchilar tarkibini birinchi planga chiqaradi. Aynan o'qituvchilar tarkibida ta'lim dasturlarining yuqori sifatini ta'minlash uchun individual va jamoaviy javobgarlik tuyg'ularini rivojlantirish zarur.

Yuqorida aytib o'tilgan ta'lim tashkilotlari va yuqori tuzilmalarni boshqarish maktablarining asosiy printsiplarini qo'llash bugungi kunda ta'lim dasturlari sifatini baholashda ikkita asosiy yondashuv mavjudligiga olib keldi:

- o'quv jarayonining moddiy-texnik ta'minotini baholashga asoslangan;
- ta'lim dasturlarini amalga oshirishda ishtirok etadigan professor-o'qituvchilar tarkibining sifatini baholash asosida.<sup>10</sup>

Qoida tariqasida, ushbu ikkala komponent ham ta'lim dasturlari sifatini kompleks baholashda ishlatiladi.

Xulosa o'rnida shuni ta'kidlash zarur-ki, zamonaviy dunyoda ta'lim sohasidagi vaziyat murakkab va ziddiyatlidir. Bir tomondan, 21-asrda ta'lim inson faoliyatining muhim sohalaridan biriga aylandi. Ushbu sohadagi keng ko'lamli yutuqlar ulkan ilmiy, texnologik va ijtimoiy o'zgarishlarning aksariyatiga asos bo'ldi. Boshqa tomondan, ta'lim sohasining kengayishi, uning maqomining o'zgarishi bu sohadagi muayyan muammolarning kuchayishi bilan birga keladi, bu esa ta'limning va kadrlar tayyorlash jarayonlarining inqiroz holatini ko'rsatadi. Pirovardida so'nggi o'n yilliklarda ta'lim tizimidagi inqirozni bartaraf etishning mumkin bo'lgan usullarini izlash jarayonida kadrlar tayyorlash jarayonlarini boshqarish samaradorligi to'g'risidagi ilmiy qarashlarning shakllanib borishi va evolyutsiyasi muhim ahamiyat kasb etadi.

### **Foydalanilgan adabiyotlar ro'yxati:**

1. <https://regulation.gov.uz/oz/document/20866>

<sup>9</sup> Michio, K. The Future of the Mind: The Scientific Quest to Understand, Enhance, and Empower the Mind/ K. Michio, Doubledy Books, 2014. –p. 287

<sup>10</sup> Беляев, Н. Д. Управление профессиональным училищем на основе образовательного менеджмента: дис. д-ра экон. наук: 13.00.08/Беляев Николай Дмитриевич –СПб., 2003. –162 с.

2. Краткий терминологический словарь в области управления качеством высшего и среднего профессионального образования / под ред. С. А. Степанова. - СПб. : СПбГЭТУ «ЛЭТИ», 2006. - 44 с.

3. <https://lex.uz/ru/docs/-4814154>

4. Zaitseva, N.A. Necessity of changes in the system of hospitality industry and tourism training in terms of import substitution / N.A. Zaitseva, I.V. Goncharova, M.E. Androsenko // International Journal of Economics and Financial Issues. –2016.–Т. 6. – N1.–, p. 685-695.

5. Michio, K. The Future of the Mind: The Scientific Quest to Understand, Enhance, and Empower the Mind / K. Michio, Doubleday Books, 2014. –p. 287

6. Беляев, Н. Д. Управление профессиональным училищем на основе образовательного менеджмента: дис. д-ра экон. наук: 13.00.08 / Беляев Николай Дмитриевич – СПб., 2003. –162 с.

## **OLIV TA'LIM MUASSASALARI TALABALARINING IJODIY QOBILIYATLARINI SHAKLLANTIRISH PEDAGOGIK–PSIXOLOGIK MUAMMO SIFATIDA**

**Jum'azoda Malika**

o'qituvchi  
Fakeltetlararo pedagogika kafedrası  
Samarqand davlat Universiteti  
O'zbekiston

Ijodning mohiyatini bilish muammosi murakkab va serqirradir. Faylasuflar, psixologlar, o'qituvchilar "ijodkorlik" tushunchasini nazariy tahlil qilishning asosiy jihatlari ustida ishladilar.

Tor ma'noda ijodkorlik – bu sifat jihatdan yangi, ilgari bo'lmagan va ijtimoiy-tarixiy qadriyatga ega bo'lgan narsani yaratuvchi inson faoliyatidir. Kengroq va juda umumiy ma'noda, ijodkorlik yoki ijodiy faoliyat - bu hech bo'lmaganda faoliyat mavzusi uchun yangilari paydo bo'ladigan har qanday amaliy yoki nazariy inson faoliyati, bilim natijalari, qarorlar, harakat usullari, moddiy mahsulotlar. Asosiysi, yangi moddiy yoki ma'naviy qadriyatlarni yaratish jarayoni. Bundan tashqari, shaxsiy va motivatsion omil bu yerda etakchi bo'ladi.

Ijodkorlikning o'ziga xos baholash mezonlari, o'ziga xos qadriyatlar ko'lami, o'ziga xos psixofizik tuzilishi, shaxs rivojlanishidagi o'ziga xos sub'ektiv va ob'ektiv ahamiyati bor.

Ijodkorlikning mohiyatini tushunish shaxsning psixologik va fiziologik xususiyatlarini hisobga olishdan ajralmasdir. Ijodkorlik tushunchasi shaxsiy boshlanishini nazarda tutadi va birinchi navbatda inson faoliyatiga nisbatan qo'llaniladi.

Shaxsning asosiy xususiyatlaridan biri bu ijodkorlikdir. Ijodkorlik - bu shaxsning o'ziga xos tuzilishi bilan belgilanadigan va aqliy operatsiyalarning tezligi va aniqligi, mantiqiy fikrlash qobiliyatlari, og'zaki birikmalarning o'ziga xosligi, ijodiy fikrlash va tasavvur bilan tavsiflangan ijodkorlik uchun umumiy universal qobiliyatdir.

Muammoning pedagogik tomoni talaba shaxsining yuqori faolligiga asoslangan yangi mazmun, o'qitish shakllari va usullarini izlashni nazarda tutadi. Va bu to'g'ridan-to'g'ri tanlangan faoliyat turi uchun qobiliyatlarning mavjudligiga bog'liq. Ularning tabiatini, rivojlanish tamoyillarini bilish ular eng samarali rivojlanadigan sharoitlarni yaratishga imkon beradi. Ko'pgina tadqiqotlarda "ijodkorlik" tushunchasi "qobiliyat" tushunchasi bilan birgalikda ko'rib chiqiladi.

Bizning muammomiz nuqtai nazaridan, ob'ektiv yoki sub'ektiv yangi faoliyat mahsulotlarini yaratishga qaratilgan ijodkorlikning faoliyat tomonini o'rganish qiziqish uyg'otadi. Bundan tashqari, o'rganish maqsadlari uchun ijodiy harakatlarni amalga oshirish orqali sub'ektiv ravishda yangi narsalarni yaratish muhimdir. Shunday qilib, o'quv jarayonida ijodkorlik ostida, o'quvchining tasvirlangan va tartibga solinadigan operatsiyalar yoki harakatlar tizimi yordamida o'tkazilmaydigan ijodiy harakatlar

orqali ob'ektiv va sub'ektiv ravishda yangi narsalarni yaratish qobiliyatini ko'rib chiqish mumkin.

Ijodkorlik jarayonida bilim va faoliyat usullarini egallash orqali o'quvchilar mustaqil ravishda bilim va ko'nikmalarni egallash ko'nikmasiga ega bo'ladilar. Ijodiy shaxsga ma'lum bo'lgan har qanday ma'lumot yetarlicha kuchli motivatsiya uchun yetarli bo'lmagandek tuyulganligi sababli, u yangi, mukammalroq tushuncha, mahorat, natijaga muhtoj. Shu ma'noda, o'rganishga bo'lgan qiziqishni, yangi narsalarni izlash faolligini, hatto ustun ehtiyojlari uzoq vaqtdan beri aniqlangan ijodiy shaxslar orasida ham tushuntirish mumkin. Shu bilan birga, ijodiy shaxs faollashtirilgan ehtiyoj ta'sirida, hozirgi va oldingi bilim, ko'nikma va malakalar zaxirasidan foydalangan holda ishlay boshlaydi.

Qobiliyat rivojlanishining ikki darajasi mavjud: reproduktiv (yuqori mahorat); ijodiy (yangi narsa yaratish qobiliyati). Biz ijodiy darajani ijodiy qobiliyatlar kontekstida ko'rib chiqamiz, ular bilan bog'liq holda fanda jiddiy tafovutlar mavjud. Psixologik lug'atda ijodkorlik ijodkorlikni ta'minlovchi psixik xususiyatlar yig'indisi sifatida ta'riflanadi. Bu xususiyatlar nostandart fikrlash bilan ijodiy shaxsga xosdir. Bularga tasavvur, aqlning moslashuvchanligi, turli xil fikrlash, ijodkorlik motivatsiyasi va boshqa xususiyatlar kiradi.

Ijodiy qobiliyatlarning eng muhim manbalaridan biri motivatsiya muammosi, shaxsning motivatsion tuzilishidir. Ma'lumki, inson motivatsiyasi va xulq-atvorining integral ichki omili - bu ehtiyojlar, qiziqishlar, istaklar, orzular, ideallar va e'tiqodlarni o'zida mujassam etgan shaxsning yo'nalishi [4]. Ijodiy qobiliyatlarning motivatsiyasi (ijodkorlikka bo'lgan ehtiyoj) ijodiy shaxsning asosiy xususiyatlaridan biri bo'lib, unda ijodiy faoliyat mazmuni bilan bevosita bog'liq bo'lgan motivlar ustunlik qiladi.

Ijodiy shaxsning motivatsion xususiyatlari - bu ijodkorlik jarayonining o'ziga xos istagi, o'zini namoyon qilish, ijodiy faoliyat mazmuniga doimiy ishtiyoq.

Har qanday faoliyat juda murakkab va o'zaro bog'liq bo'lgan shakllanish bo'lib, u insonning deyarli barcha fazilatlarini, shu jumladan qobiliyatlarni o'z ichiga oladi. Bundan tashqari, uning tarkibiy qismlari doimiy o'zaro bog'liqlik va o'zgarishlarda bo'ladi, ayniqsa, agar u shaxs tomonidan moddiy yoki ma'naviy mahsulotni ijodiy o'zgartirishga qaratilgan bo'lsa.

Shu nuqtai nazardan qaraganda, faoliyat - bu shaxsning ma'lum bilim, ko'nikma va malakalar zaxirasi asosida atrofdagi voqelikni ijodiy o'zgartirish. Binobarin, ijodkorlik - bu faoliyat bo'lib, uning natijasida inson yangi, ijtimoiy ahamiyatga ega original asarlar yaratadi. Ijodiy faoliyatga bo'lgan ehtiyoj aniq yangi mahsulotga bo'lgan ijtimoiy ehtiyoj bilan belgilanadi. Aynan shu narsa ijodiy g'oya, konsepsiyaning paydo bo'lishiga olib keladi, yangi narsa yaratishda rag'batlantiruvchi kuch bo'lib xizmat qiladi.

"Ijodkorlik", "ijodkorlar" toifalarini o'rganish natijalari ushbu tushunchalarning mazmunini aniqlashtirish imkonini berdi. Ijodkorlik - o'quvchilarning intellektual faoliyatining eng mazmunli shakllaridan biri, eng xilma-xil ijodiy faoliyatni muvaffaqiyatli amalga oshirishni ta'minlaydigan umumiy qobiliyat sifatida belgilanadi;

San'at va hunarmandchilikda ijodkorlik - bu shaxsning ijodiy faoliyatni amalga oshirish uchun muhim bo'lgan ijodiy harakatlarni amalga oshirish qobiliyati, bu

quyidagi tarkibiy qismlarga asoslanadi: kognitiv (bilimning to'liqligi), motivatsion (ijobiy motivatsiya) va faollik. Ijodiy (san'at va hunarmandchilik).

Keling, o'rganishimiz doirasida ijodiy qobiliyatlarni aniqlaylik. Ijodkorlik - bu o'quvchilarning ijodiy harakatlarni amalga oshirish qobiliyatida namoyon bo'ladigan va faoliyatning muayyan mahsulotida amalga oshiriladigan qobiliyati. Shuni ta'kidlash kerakki, mahorat - bu to'liq ongli ravishda bajariladigan harakat qilish qobiliyati.

Ko'nikma odatda boshlang'ich bosqichda o'rganilgan bilim shaklida ifodalangan, talaba tomonidan tushuniladigan va o'zboshimchalik bilan takrorlanishi mumkin bo'lgan daraja bilan bog'liq. Ushbu bilimlardan amaliy foydalanishning keyingi jarayonida u ushbu qoida bilan tartibga solinadigan to'g'ri bajarilgan harakat shaklida harakat qiluvchi ba'zi operatsion xususiyatlarga ega bo'ladi [5].

Zamonaviy ilm-fan ijodiy qobiliyatlarni shakllantirishdagi pedagogik vazifalarni (intellektual, estetik fazilatlarini rivojlantirish, ilmiy dunyoqarashni rivojlantirish, kommunikativ qobiliyatlarni rivojlantirish) juda keng talqin qiladi va ularni hal etish hali ham yetarli darajada rivojlanmagan. Ijodkorlik va ijodiy qobiliyatlarni shakllantirishning yagona nazariyasi mavjud emas. Ijodiy qobiliyatlarni shakllantirishning pedagogik jihatlari haqidagi savolni o'rganib, biz "shakllanish" tushunchasining mazmunini aniqlaymiz.

"Shakllanish" tushunchasini tor ma'noda ham, keng ma'noda ham ko'rib chiqish mumkin. Pedagogik adabiyotlarda "shakllanish" tushunchasi ko'pincha shaxsga nazoratsiz, tasodifiy ta'sirlarni bildirish uchun ishlatilgan. Zamonaviy fanda shakllanish deganda istisnosiz barcha omillar - ekologik, ijtimoiy, iqtisodiy, mafkuraviy, psixologik va boshqalar ta'siri ostida ijtimoiy mavjudot sifatida shaxsga aylanish jarayoni tushuniladi.

Falsafiy, psixologik-pedagogik talqinlarni tahlil qilish va "ijodkorlik", "ijodkorlar", "shakllantirish" kategoriyalarini aniqlab berish asosida olib borilayotgan ilmiy-tadqiqot ishlari uchun badiiy hunarmandchilik orqali "o'quvchilarning ijodiy qobiliyatlarini shakllantirish" tushunchasini ko'rib chiqamiz. O'quvchilarning ijodiy faoliyatda o'z qobiliyatlarini namoyon etishiga imkon beradigan maqsadli faoliyat jarayonida.

Ushbu qoidalardan kelib chiqib, pedagogik jarayonda talabalarning ijodiy qobiliyatlarini shakllantirish bo'yicha maqsadli ishlar ketma-ketligi ishlab chiqilgan:

1) ijodiy faoliyatda boshlang'ich yo'nalish, dekorativ-amaliy faoliyat jarayonida ijodiy namoyonlarni maqsadli ifodalash;

2) dekorativ-badiiy buyumlar (batik, ip grafikasi, kviling va boshqalar) yaratishda ijodiy harakatlar usullarini o'zlashtirish;

3) o'z badiiy kompozitsiyalarini yaratish.

Tadqiqot natijalari asosida N.A. Vetlugina, O.P. Radinova, O.V. Dybina, T.A. Tarasova ijodiy faoliyatda ijodiy qobiliyatlarni shakllantirishning tarkibiy qismlarini aniqladi [1]:

1. Ijodiy qobiliyatlarni shakllantirishning kognitiv komponenti badiiy hunarmandchilikda turli xalqlarning milliy madaniyati haqidagi bilimlarni kengaytirish bilan bog'liq. Olingan ma'lumotlarga asoslanib, o'quvchilarda bilim faolligi rivojlanadi, xalq amaliy san'atiga qiziqish, muayyan badiiy tasvirlarni idrok etish bilan bog'liq shaxsiy imtiyozlar paydo bo'ladi. Kognitiv bosqich tashabbuskorlik, mustaqillik va



ijodiy improvizatsiya bilan uyg'unlashgan badiiy va amaliy san'atdagi bilim motivlari va faoliyatining barqaror tabiatida namoyon bo'ladi.

2. Ijodiy qobiliyatlarni shakllantirishning motivatsion-faollik komponenti ishlab chiqarish faoliyatiga barqaror ichki ehtiyoj, ijodiy motivlarning uyg'unligi, badiiy hunarmandchilikda yuqori natijalarga erishish istagi sifatida tavsiflanadi. U ijodiy faoliyatga ijobiy munosabatni, o'z harakatlarini boshqarish qobiliyatini o'z ichiga oladi va o'quvchilarning folklorga bo'lgan qiziqishini, milliy an'analarni o'rganishga intilishini, takror ishlab chiqarilgan mahsulotlarga o'z bahosini berish qobiliyatini o'z ichiga oladi.

Tanlangan bosqich san'atning o'ziga xosligi, yorqinligi, hissiy yuqumliligi bilan bog'liq bo'lib, o'quvchining badiiy va hunarmandchilik vositalarida ifodalangan turli xil soyalarni uzatish bilan bog'liq muhim funktsiyalardan birini anglashini anglatadi. Motivatsion-faollik bosqichi o'quvchining badiiy tasvirlar bilan shaxsiy muloqoti bilan ta'minlanadi, badiiy hunarmandchilik faoliyatining turli turlarida amalga oshiriladi; ushbu faoliyat jarayonida o'zini o'zi anglash. Faoliyatga hissiy jihatdan barqaror qiziqishda namoyon bo'ladi; o'z qobiliyatlariga ishonch, o'zini namoyon qilish istagi va ijodiy yutuqlar.

3. Transformativ komponent fantaziya qobiliyati, ijodiy vazifalarni mustaqil, original bajarishga moyillik, olingan bilim va ko'nikmalarni yangi vaziyatlarga o'tkazish qobiliyatidir. U turli xil dekorativ va amaliy faoliyat bilan ta'minlanadi va bu faoliyat mahsulotlarida o'zini namoyon qiladi.

Dekorativ-amaliy san'at (DPT) ijodiy faoliyatni rivojlantirish vositalaridan biridir. Eksperimental tadqiqotlar tahlili shuni ko'rsatadiki, san'at va hunarmandchilik moddiy muhitni o'zgartiruvchi, badiiy jihatdan o'zgartiradi. Har qanday san'at turi singari, u ikki tomonlama funktsiyani bajaradi.

Bir tomondan, u ma'naviy madaniyat tashuvchisi bo'lsa, ikkinchi tomondan, estetik didni, ijodiy tasavvurni, fantaziyaning rivojlantiradi, moddiy va ma'naviy faoliyatda zarur bo'lgan o'zlashtirilgan mehnat ko'nikmalarini rivojlantirishga imkon beradi. Talabalarni u bilan tanishtirish shaxsning tarixiy xotirasi, milliy o'zini o'zi anglash, ijodiy faollik kabi fazilatlarini shakllantiradi.

Ijodiy qobiliyatlarni shakllantirish muammosi bo'yicha olib borilgan tadqiqotlar va tahlillar quyidagilarga imkon berdi:

- 1) "ijodkorlik", "ijodiy qobiliyat", "o'quvchilarning ijodiy qobiliyatlarini shakllantirish" tushunchalarining mazmunini oydinlashtirish;
- 2) o'quvchilarning ijodiy qobiliyatlarini shakllantirishning yetakchi vositalaridan biri milliylik tamoyillariga asoslangan badiiy hunarmandchilik ekanligini aniqlash;
- 3) ijodiy qobiliyatlarni shakllantirish bosqichlarini va ularni ijodiy faoliyatda shakllantirish bo'yicha maqsadli ishlarning ketma-ketligini aniqlash;
- 4) badiiy hunarmandchilikning ahamiyatini ijodiy qobiliyatlarni shakllantirishning muhim omili sifatida baholash.

Shunday qilib, badiiy hunarmandchilik talabalarni kasbiy tayyorlash jarayonida nazariy va maxsus fanlar uchun asos bo'lishi mumkin va ushbu faoliyatning muayyan mahsulotida amalga oshirish bilan ijodiy harakatlarni amalga oshirishga imkon beradi.

San'at va hunarmandchilikning pedagogik salohiyatidan pedagogik jarayonda foydalanish inson ongiga sezilarli ta'sir ko'rsatishi mumkin, chunki u o'z mazmunida

badiiy, kognitiv va mehnat tamoyillarini birlashtiradi va talabalarning turli ijodiy qobiliyatlarini shakllantirishning muhim vositasi sifatida qaralishi mumkin. , ularning ko'p qirrali rivojlanishiga hissa qo'shadi [3].

**Adabiyotlar:**

1. Dybina O.V. Narsalar dunyosi bolalar ijodiyotini rivojlantirish vositasi sifatida // Ijtimoiy rivojlanish nazariyasi va amaliyoti. - 2014. - No 2. - B. 157–159.
2. Klochkova G.M. Ijodiy ta'lim muhitini modellashtirish bo'lajak bakalavrlar ijodi texnologiyasini yaratishning zarur sharti sifatida // "Psixoterapiya xabarnomasi" ilmiy-amaliy jurnali 34-son (39). - Sankt-Peterburg: VCEiRM im. Nikiforova Rossiya EMERCOM, 2010. - 152 p. (S. 82–88).
3. Lednev V.S. Ta'lim mazmuni: mohiyati, tuzilishi, istiqbollari. - 2-nashr. - M.: Oliy maktab, 2001. - S. 305. Molotova V.N. Dekorativ-amaliy san'at: darslik. - M.: Forum, 2007. - S. 272.
4. Luk A.N. Fikrlash va ijodkorlik. - M.: Politizdat, 1976. - C. 144.
5. Tseneva M.A. Badiiy hunarmandchilik orqali pedagogik ta'lim yo'nalishi talabalarining ijodiy qobiliyatlarini shakllantirish modeli // Fundamental tadqiqotlar. - 2014. - No 9–4. - S. 877-881.



## THE ROLE OF RHYTHMIC GYMNASTICS IN THE DEVELOPMENT OF WOMEN'S SPORTS

**Sarvinoz Omonova**

Independent researcher

Karshi State University

Uzbekistan

**Annotation:** The development of sports in Uzbekistan, the promotion of healthy lifestyles among the population, especially the growing involvement of the younger generation, women in physical culture and sports are important. The article analyzes these issues.

**Keywords:** sports, world arenas, Zulfiya State Prize, badminton, chess, checkers, rhythmic gymnastics

Today, due to the high attention paid to sports by the leadership of our government, the achievements of our country's female athletes in the world arenas are enormous. Because of independence, we had a lot of opportunities. It is both an obligation and a duty for us to act accordingly, to increase our achievements in all spheres. Due to the care of the President of the Republic of Uzbekistan for women, the attitude to the sport of rhythmic gymnastics, which is one of the important factors in restoring, strengthening and protecting their health, has changed radically during the years of independence. After all, sport is an ambassador of solidarity, friendship, goodness, a symbol of maturity.

"We must do everything possible to create decent conditions for more than 17 million sisters, daughters, mothers and grandmothers living in our country," said President of Uzbekistan Shavkat Mirziyoyev in his December 29, 2020 Address to the Oliy Majlis.<sup>11</sup>

Continuing his speech, the President of the Republic of Uzbekistan noted that the number of grants for girls from needy families will be doubled to 2,000, and special scholarships will be introduced for girls with excellent grades and in need of social protection<sup>12</sup>.

It is known that the role of women in our social life and cultural life is incomparable and of great importance. In order to commemorate the culture of ancient ancestors, to celebrate the "Year of Women" in 1999 in Jizzakh, in 2001 in Shakhrisabz (Kashkadarya region) was organized the Republican Festival "Tomaris Games". It has become a tradition to hold the Women's Sports Decade, which is held annually on March 8, Women's Day. More than 1 million women are actively involved in table tennis, badminton, chess, checkers, rhythmic gymnastics and athletics.

In recent years, many women rhythmic gymnasts have achieved good results in international competitions. Such a process serves to enrich our national sports culture.

---

<sup>11</sup>Address of the President of the Republic of Uzbekistan Shavkat Mirziyoyev to the Oliy Majlis. December 29, 2020. [www.president.uz](http://www.president.uz)

<sup>12</sup>That source.

Oksana Chusovitina and Larina Mukhitdinova are becoming world sports stars.

In 2005, gymnastics began to work in our country. Her main activity is mass gymnastics performances for women of all ages, combining rhythmic sports and general gymnastics exercises and movements.

Many sports federations organize special courses for women and train instructors on the ground to develop the sport<sup>13</sup>. This, in turn, contributes to the development and popularity of girls' sports.

Today, almost 50% of women are regularly involved in sports, the number of our professional athletes is growing, and 44 girls have been awarded the Zulfiya State Prize for their achievements in this field.

One of the important aspects is that the Children's Sports Development Fund operates under the Ministry of Public Education of the Republic.

The development of sports in our country, the promotion of a healthy lifestyle among the population, especially the wide involvement of the younger generation, women in physical culture and sports, the full support of young athletes are among the priorities of state policy.

Great attention is paid to the construction of modern sports complexes in all regions of the country, including remote villages, to further increase the scale of physical culture and sports among the population, especially to attract women and train highly qualified women for the training process.

Also, President Shavkat Mirziyoyev signed a decree on November 7, 2016 "On measures to further develop gymnastics in the Republic of Uzbekistan" and the Cabinet of Ministers of the Republic of Uzbekistan on November 18, 2016 "On the Republican Specialized Olympic Reserve Sports School for Children and Youth Gymnastics." Our federation, in cooperation with a number of ministries and organizations, is consistently working on the implementation of the decisions of the "On measures to improve the quality of education."

Developed on the initiative of President Sh.M.Mirziyoev and approved on February 7, 2017, the Action Strategy for the five priority areas of development of the Republic of Uzbekistan for 2017-2021 includes protection of motherhood and childhood, ... strengthening women's and girls' health, including physical culture and sports. measures related to popularization are covered.

Decree of the President of the Republic of Uzbekistan dated March 5, 2018 PF-5368 "On measures to radically improve the system of public administration in the field of physical culture and sports" and President of the Republic of Uzbekistan dated March 16, 2018 PF-3610 "On measures to further develop football" The decision has created great opportunities for the country's physical culture and sports, including football officials. In pursuance of these resolutions and decrees, promising changes are taking place in the sports of our country, especially in football.

In particular, the adoption of a new version of the Law of the Republic of Uzbekistan "On Physical Culture and Sports" on September 4, 2015 raised the

---

<sup>13</sup> From the practice of the Gymnastics and Synchronized Swimming Federations of Uzbekistan.

development of the industry to a new level<sup>14</sup>.

One of the urgent tasks is to acquaint our children and young generation with sports from childhood, to arouse in them a passion and love for sports, to bring them up physically and spiritually.

In short, due to the state's attention to the development of women's and children's sports in rhythmic gymnastics, a healthy lifestyle is becoming a way of life in our society.

#### **Referencies:**

1. Address of the President of the Republic of Uzbekistan Shavkat Mirziyoyev to the Oliy Majlis. December 29, 2020. [www.president.uz](http://www.president.uz)
2. Decree of the President of the Republic of Uzbekistan Sh. Mirziyoyev dated February 7, 2017 "On the Strategy of Actions" for the further development of the Republic of Uzbekistan. T., Xalq sozi gazetasi. February 8, 2017 No. 28 (6722).
3. From the practice of the Gymnastics and Synchronized Swimming Federations of Uzbekistan.

---

<sup>14</sup> Decree of the President of the Republic of Uzbekistan Sh. Mirziyoyev dated February 7, 2017 "On the Strategy of Actions" for the further development of the Republic of Uzbekistan. T., Xalq sozi gazetasi. February 8, 2017 No. 28 (6722).

**A.QAHHORNING “O’G’RI” HIKOYASI TAHLILI**

**Ilxom Rustamov,**  
Dotsent

**Nargiza Yakhshilikova,**  
talaba  
Jizzax davlat pedagogika instituti  
O'zbekiston

**Anotatsiya:** *Maqola adabiyotimizning yorqin ijodkorlaridan biri A.Qahhor va adibning “O’g’ri” hikoyasi hamda so'z san'atiga qo'shgan beqiyos hissasi va uning adabiyotimiz tarixida tutgan o'rni haqida boradi.*

**Kalit so'zlar:** *estetika, o'g'ri, episode, kompozitsiya, syujet, ellikboshi, amin, yuzboshi, mingboshi.*

Abdulla Qahhor ijodi XX asr o'zbek adabiyotining yorqin va sermazmun sahifalaridan birini tashkil etadi. Ko'p qirrali bu iste'dod sohibi turli janrlarda rang-barang badiiy asarlar yaratib, o'zbek adabiyoti xazinasini durdonalar bilan boyitdi. A.Qahhorning hikoyalari maqsadning aniqligi, syujetning siqqligi, kompozitsiyaning puxtaligi, xarakterlarning yorqinligi, psixologik tahlilning kuchliligi bilan katta estetik ahamiyatga ega. Bu fazilatlar adibning zamonaviy mavzudagi hikoyalarida ham ko'zga yaqqol tashlanib turadi. Abdulla Qahhor ijodiga xos ko'pgina fazilatlar adabiyotshunoslar tomonidan ilmiy tahlil asosida ochib berilgan. Bular sirasiga I.Borolinaning «Abdulla Qahhor» (1957), H.Abdusamatovning «Abdulla Qahhor» (1960), M.Sultonovning «Abdulla Qahhor uslubi» (1967), M.Qo'shjonov va U.Normatovning «Mahorat sirlari» (1968), M.Qo'shjonovning «Abdulla Qahhor ijodida satira va yumor» (1973), O.Sharafiddinovning «Abdulla Qahhor» (1988), M.Qo'shjonovning «Abdulla Qahhor mahorati» (1988) monografiyalarini, shuningdek, I.Sulton, H.Yoqubov, P.Qodirov, L.Qayumov, N.Karimov, X.Doniyorov, Sh.Yusupov, R.Qo'chqorov, X.Hamroqulova, I.Haqqul va boshqa olimlarning qahhorshunoslikka oid maqolalari kiradi. Ularda A.Qahhor ijodining asosiy xususiyatlari, g'oyaviy-badiiy jihatlari, adibning so'z san'atiga qo'shgan beqiyos hissasi va uning adabiyotimiz tarixida tutgan o'rni ko'rsatilgan.

O'zbek adabiyotining taraqqiyotida, ayniqsa unda yangi janr hisoblangan realistik hikoyaning kamol topishida, yuksak cho'qqiga ko'tarilishida ulkan so'z san'atkori Abdulla Qahhorning xizmati katta bo'ldi. O'zbek adabiyoti yangilanish jarayonini boshidan kechirayot XX asrning 20-30 yillarida xuddi Abdulla Qodiriy o'zbek romanchiligida, Hamsa Hakimzoda dramaturgiyada, Cho'lpon she'riyatida isloh yasagani singari Abdulla Qahhor ham epik turning kichik janri hisoblangan hikoyachilikning rivojlanishiga ana shunday hissa qo'shdi. Uning har bir asari o'zining

adabiy go'zalligi bilan insonni o'ziga benihoyat jalb etadi, syujet va kompozitsion qurilishining pishiqligi bilan hayratga soladi, tilining mukammalligi hamda samimiyligi bilan hayajonlantiradigan ijod namunalari. Bu asarlarni mutolaa qilganimiz sari tobora yangi – yangi qirralari kashf etilaveradi. Abdulla Qahhorning hikoyanavislik san'ati o'zidan keyingi butun bir ijodkorlar avlodi uchun ibratli maktab bo'lib qoldi. Adibning, ayniqsa, hikoya makrostrukturasi qurish va so'z ustida ishlash tajribasi tugalmas saboqdir. Bu haqda davrimizning katta adibi Odil Yoqubov shunday yozadi: "...til masalasida o'zim uchun bir narsa olish maqsadida Abdulla Qahhorni qo'lga olaman". Bu ta'rif bejizga aytilmagan. Chindan ham yozuvchi asarlarida muallif nutqi ham, personaj nutqi o'ta sayqal topgan, qolipga solingan g'ishtday pishiq va tekis bo'lib, uning birortasini almashtirish yoki olib tashlash mumkin emas. Chindan ham A.Qahhor hikoyalari umumboqiy qilgan sirlar koshonasining olmos ustunlari, uning so'z ustida ishlashidir.

Adib hikoyalari o'zining ixcham va ravonligi bilan qalbgga oson va tez kirib bora oladi. Sababi yozuvchining aksariyati tabiiy, hamda o'ta tushinarli. A.Qahhor xalq tilini benihoya yaxshi bilar, qadrlar va unga ma'sulyat bilan yondashar edi. Asarlarida birorta so'z ochiqchaligi sezilmasdi, ixcham iboralardan tashkil topgan tasvirlar ma'nodorligi bilan istalganidan ko'proq mazmun kasb etadi. Masalan, yozuvchining "Tomosha bog'" hikoyasida shunday epizod bor: tobi qochib qolgan aldoqchi Hamraqlni shaxardagi "Romanska" tomoshabog'ining qorovuli "Yuzini keksalikdan ko'ra ko'proq ko'rgulik g'ijimlab tashlagan". Shunga o'xshash ko'p iboralar bilan tasvirlaydi.

Abdulla Qahhor kundalik oddiy voqealarni aks ettirish orqali katta badiiy umumlashmalar yaratadi. «O'g'ri» hikoyasida Qobil boboning fojiasi — o'g'irlangan ho'kizini topaman deb kattaroq baloga giriftor bo'lishi — amaldorlar tomonidan talanishi, xonavayron qilinishi obrazli ravishda tasvirlangan. Hikoyaga "Otning o'limi — itning bayrami" degan xalq maqoli epigraf qilib keltiriladi. Shuning o'ziyoq asarning yo'nalishini belgilab bergan. Zero, hikoyada ho'kizning o'g'irlanishidan ellikboshi, amin, yuzboshi, mingboshi singari amaldorlar manfaat ko'rganligi, amaldorlarning biri pora, ikkinchisi "suyunchi", uchinchisi "hadya", to'rtinchisi cholning so'nggi bisotini shilib olganligi ochib tashlangan. Hikoyada o'g'ri obrazi keng ma'noga va ramziy xarakterga ega. U xalq mulkini kuppa-kunduzi talovchi amaldorlarni anglatadi.

Adabiyot o'qitish boshqa fanlarni o'qitishdan anchayin keskin farq qiladi. Shunga ko'ra uni fan sifatida qaraydiganlar bir guruxni tashkil etsa, adabiyot o'qitishni san'at turi sifatida baholab adabiyot o'qituvchisining ishini ham san'atkorona bir ish sifatida baholaydiganlar kam emas. Demak, ular adabiyot o'qitish metodikasini ham san'at bilan tenglashtirishadi. Amaliyotchilik nuqtai nazardan qaraydiganlar esa adabiyot o'qitish metodikasini darslarning o'tilishiga bevosita yordam beradigan, har bir darsning yaxshi va samarali bo'lishiga amaliy ko'mak bera oladigan soha deb bilishadi. Adabiyot o'qitish metodikasi birinchi navbatda adabiyotni o'qitish, ya'ni adabiy ta'limning maqsadi va mazmuni haqidagi fandır. Ma'lumki, adabiyot ta'limning turli bosqichlarida xuddi boshqa predmetlar kabi o'sib kelayotgan avlod – o'quvchilarga mo'ljallangan. Ta'lim jarayonidagi barcha fanlarning asosiy maqsadi va mohiyati o'quvchilarda – o'sib kelayotgan yosh avlodda muayyan sohalarga oid bilimlarning

asoslarini shakllantirish, shularning negizida ularning boy ma'naviy olamini yaratishdan iboratdir. Bu vazifani amalga oshirishda badiiy adabiyot bilan teng keladigan birorta soha yo'q, deb bayta olamiz. Abdulla Qahhor hikoyalari, mavzusidan qat'i nazar, bir maqsadga — kishilarni ezgulik ruhida tarbiyalash, ularga estetik zavq berishga qaratilgan. Muhimi shundaki, adib hikoyalarida bu maqsadga nasihat qilish, bayon etish yo'li bilan erishilmaydi. Balki obrazlar faoliyati, asarning umumiy ruhidan ustalik bilan keltirib chiqariladi. Shu bois ham, adib asarlarini o'rgatish jarayonida A.Qahhor hayoti va ijodidga tegishli ba'zi ma'lumotlarni qo'shib hikoyalash yozuvchi shaxsiyatini yanada yaqqolroq ochishga va asar mazmunini chuqurroq tushunishga yordam beradi.

#### **Foydalanilgan adabiyotlar :**

1. DTS. "Til va adabiyot ta'limi" jurnali 2008-yil, 8-son.
2. To'xliyev B. Adabiyot o'qitish metodikasi. T. "Yangi asr avlodi". 2006.
3. Yo'ldoshev Q. Adabiyot o'qitishning ilmiy-nazariy asoslari. T. "O'qituvshi" 1996.

## **THE ESSENCE OF PROFESSIONALLY-ORIENTED TEACHING OF NON-PHILOLOGY STUDENTS IN FOREIGN LANGUAGE**

**Atabaeva Nodira Djuraevna,**

Senior lecturer

Tashkent architecture – construction Institute

Uzbekistan

Annotation: This article deals with the problem of professionally-oriented teaching of a foreign language to non-philological students, which is becoming particularly relevant due to the increasing role of foreign language communication in the professional activities of specialists.

Of particular relevance is a professionally-oriented approach to teaching a foreign language at non-linguistic faculties of universities, which provides for the formation of students' ability to communicate in a foreign language in specific professional, business, scientific fields and situations, taking into account the peculiarities of professional thinking. Professionally-oriented education is understood to be based on taking into account the needs of students in learning a foreign language dictated by the peculiarities of their future profession or specialty. It involves a combination of mastering a professionally oriented foreign language with the development of personal qualities of students, knowledge of the culture of the country of the language being studied and the acquisition of special skills based on professional and linguistic knowledge.

Professionally-oriented teaching of a foreign language is currently recognized as a priority in the renewal of education. There is an urgent need to take a fresh look at the learning process in general and at teaching a foreign language in particular. Foreign language communication becomes an essential component of the professional activity of specialists. The analysis of pedagogical scientific and methodological sources has shown that there are countless methodological directions and technologies of teaching a foreign language at non-linguistic faculties of universities. Currently, the task is not only to master communication skills in a foreign language, but also to acquire special knowledge in the specialty.

An essential feature of a foreign language as an academic subject is its heterogeneity. Considering the aspects of linguistic phenomena, we can say that their initial base is speech activity, which is the main object of teaching a foreign language. We agree that "regardless of the degree of language proficiency, knowledge of individual elements of the language, such as individual words, individual sentences, individual sounds, cannot be attributed to the concept of language proficiency as a means of communication. For educational purposes, regardless of the various types and forms of language teaching - from courses to specialized universities, from general education schools to schools teaching a number of subjects in a foreign language -

language proficiency should always be considered in terms of the ability to participate in real communication ...".

According to the specific ratio of knowledge and skills, this subject occupies an intermediate position between theoretical and applied disciplines of professional training, since a foreign language requires the same large amount of skills and abilities as practical disciplines, but at the same time no less knowledge than theoretical sciences.

The purpose of teaching foreign languages in non-linguistic universities is to achieve a level sufficient for the practical use of a foreign language in future professional activities.

Professionally-oriented training provides for a professional orientation not only of the content of educational materials, but also of activities that include techniques and operations that form professional skills. Professional orientation of activity:

firstly, it requires the integration of the discipline "foreign language" with the core disciplines;

secondly, it sets a task for a foreign language teacher to teach a future specialist on the basis of interdisciplinary connections to use a foreign language as a means of systematically replenishing their professional knowledge, as well as as a means of forming professional skills;

thirdly, it involves the use of forms and methods of teaching that can ensure the formation of the necessary professional skills and skills of a future specialist.

Professionally-oriented teaching of a foreign language at non-linguistic faculties of universities requires a new approach to the selection of content. It should be focused on the latest achievements in a particular sphere of human activity, timely reflect scientific achievements in areas that directly affect the professional interests of students, provide them with an opportunity for professional growth. Thus, it will be legitimate to consider the content of teaching a foreign language at non-linguistic faculties of universities as a set of what students should learn in the learning process so that the quality and level of foreign language proficiency correspond to their needs and goals, as well as the goals and objectives of this level of training. The selection of content is intended to contribute to the versatile and holistic formation of the student's personality, preparing him for future professional activity.

According to the opinion, it is necessary to include in the content of teaching a foreign language:

- areas of communicative activity, topics and situations, speech actions and speech material that take into account the professional orientation of students;

- language material (phonetic, lexical, grammatical, spelling), rules of its design and skills of operating it;

- a set of special (speech) skills that characterize the level of practical mastery of a foreign language as a means of communication, including intercultural situations;

- a system of knowledge of the national and cultural characteristics and realities of the country of the language being studied.

Considering the advantages of this approach, it seems appropriate to use it when developing a model for professionally-oriented teaching of a foreign language to



students at non-linguistic faculties of universities, namely when considering its content component.

Taking into account the above, it is possible to distinguish the following structural elements of the content component of the model of professionally oriented foreign language teaching:

1. Communicative skills by types of speech activity (speaking, listening, reading, writing) based on general and professional vocabulary. The ultimate goal of professionally oriented dialogic speech training is to develop the ability to conduct a conversation, purposefully exchange professional information on a specific topic.

The training of monologue speech consists in the formation of skills to create various genres of monologue texts: communication of professional information, presentation of a report, extended statements during a discussion, discussions both with and without preliminary preparation.

The purpose of professionally-oriented listening training is to form the skills of perception and understanding of the interlocutor's utterance in a foreign language, generated in a monologue form or in the process of dialogue in accordance with a certain real professional sphere, situation.

2. Language knowledge and skills, which include knowledge of phonetic phenomena; grammatical forms, rules of word formation, lexical units, terminology specific to a particular profession. The considered knowledge and skills are an integral part of complex skills - speaking, listening, reading, writing.

3. Socio-cultural knowledge is aimed at introducing students not only to a new way of speech communication, but also to the culture of the people speaking the language being studied.

4. Educational skills, rational methods of intellectual work, providing a culture of language acquisition in educational conditions and a culture of communication with its native speakers.

The result of profile-oriented foreign language teaching is represented by professionally-oriented foreign language competence, includes the following types of it:

information and thematic (subject plan);

conceptual;

speech (the ability to build a coherent statement in oral and written forms to express their thoughts in the process of communication);

sociolinguistic (possession of speech registers in accordance with communication situations);

regional- cultural (knowledge of traditions, customs, lifestyle). These types of professionally-oriented foreign language competence are successfully implemented in the system of interdisciplinary foreign language teaching based on socio-pedagogical, psychological, didactic-methodological and general methodological principles.

Mastering a foreign language and its use presupposes knowledge of the socio-cultural characteristics of native speakers of the studied language, a wide range of verbal and nonverbal communication. At non-linguistic faculties of universities, this is primarily due to the study of modern life and the history of the country of the studied language, art and literature, customs and traditions of the people.

Thus, professionally-oriented education is understood to be based on taking into account the needs of students in learning a foreign language, dictated by the peculiarities of the future profession or specialty, which, in turn, require its study. The term "professionally-oriented learning" is used to refer to the process of teaching a foreign language in a non-linguistic university, focused on reading literature in the specialty, studying professional vocabulary and terminology, and recently on communication in the field of professional activity.

**References:**

1. Galskova, N.D. Modern methods of teaching a foreign language: a teacher's manual. - Moscow: ARKTI-Gloss, 2000. - 165 p.
2. Zinnurova, F.M. Formation of professional and linguistic competence of students of secondary vocational schools in a multiethnic region (on the example of construction specialties): abstract of the dissertation ... Candidate of Pedagogical Sciences. - Yoshkar-Ola, 2006. - 25 p.
3. Kalmykova, L.I. On the question of teaching monological utterance // Professionally-oriented interconnected teaching of all types of foreign language speech activity in a non-linguistic university. - Perm, 1986. - 204 p.
4. Farxodjonqizi F. N., Dilshodjonugli N. S. Innovative processes and trends in the educational process in Uzbekistan //ACADEMICIA: An International Multidisciplinary Research Journal. – 2020. – T. 10. – №. 4. – C. 621-626.
5. Numonjonov S. D. Innovative methods of professional training //ISJ Theoretical & Applied Science. – 2020. – T. 1. – №. 81. – C. 747-750.
6. Nabievna K. B. The study of quantitatively in linguistics //ACADEMICIA: An International Multidisciplinary Research Journal. – 2021. – T. 11. – №. 3. – C. 1848-1854.

## ГОСТИННІСТЬ В НІМЕЦЬКІЙ ТА УКРАЇНСЬКІЙ ЛІНГВОКУЛЬТУРАХ

**Башук Наталія Петрівна**

ст. викладач кафедри теорії, практики та перекладу німецької мови  
Національний технічний університет України  
«Київський політехнічний інститут імені Ігоря Сікорського», Україна

Сучасні мовознавці в своїх наукових розвідках все частіше звертаються до лінгвокультурологічних фактів, тобто до тих мовних одиниць, які набули символічного, образно-метафоричного, еталонного значення в культурі та зафіксовані в міфах, легендах, обрядах, ритуалах, художніх текстах, метафорах, символах, пареміях. Справжній бум переживають в останні роки дослідження концептів, які утворюють концептуальну картину світу. Вона є набагато ширшою і багатшою за мовну картину світу та репрезентує риси специфічного людського способу світосприйняття. Дослідженням концепту присвячені роботи В. Карасика, С. Воркачова, О. Селіванової, А. Приходька, В. Манакіна, Ю. Апресяна, О. Залевської, О. Кубрякової, В. Маслової, Ю. Сепанова, В. Телія ін. На думку думку В.М. Манакіна, концепти – «це особливі ментальні одиниці колективного знання, що містять специфічну етнокультурну інформацію, відображаючи світ національного світосприйняття предметів і понять, позначених мовою» [1, с.72]. Особливої актуальності в останні роки набувають лінгвокультурологічні розвідки з питань дослідження фразеології та пареміології, а також вивчення універсальних та національних рис культурно-мовної компетенції представників різних культур.

Концепт *гостинність* з точки зору етнолінгвоконцептології трактують як загальнолюдський, який існує у всіх мовах, проте в кожній культурі він має свою етнічну маркованість, тому доцільно вважати його етноконцептом [2, с.319]. Цей концепт можна віднести до одних з найважливіших культурних концептів, тому він розглядався в наукових працях А. Вежбицької, Т. Космеди, О. Ляховин, Т. Медведєвої, О. Шмельова.

З метою визначення лінгвокультурних особливостей, ментальних установок та когнітивних установок порівнюємо репрезентацію концептів *гостинність* в українській мові з *Gastfreundschaft* в німецькій мові. Українська лексема *гостинність* визначається як «народна традиція з любов'ю та повагою приймати і частувати гостей; також готовність, бажання приймати гостей і пригощати їх; сама церемонія приймання кого-небудь». Німецька лексема *Gastfreundschaft* трактується наступним чином: «jemandem [dem Rechtsgebrauch gemäß] erwiesenes Entgegenkommen, das besonders in freundlicher Aufnahme als Gast und in Schutz, Begerbergen, Bewirten besteht». Порівняльний аналіз показав, що спільним є приймання і частування гостей, в німецькій мові додається ще і захист та розміщення гостей, а в українській культурі гостинність є народною традицією і гостей приймають та частують з любов'ю та повагою. Хоча німецька лексема

«*Gastfreundschaft*» і українська лексема *гостинність* відрізняються етимологією, проте до їх складу входять еквіваленти «*гість*» та «*der Gast*».

Як відомо, в пареміях найбільш яскраво відображений накопичений досвід народу, його культурно-історичні традиції, ціннісні орієнтири, що має важливе значення при дослідженні концепту, адже ціннісна складова концепту є вирішальною в розумінні концепту. Багато паремій української мови засвідчують, що українці люблять ходити в гості та приймати гостей, адже вони з давніх давен вірили, що «*гість у дім – Бог з ним*», та пригощали гостей найкращим, що було в домі: «*Чим хата багата, тим і гостям рада*»; «*Що хата має, тим і приймає*»; «*Веселий гість – дому радість*». У німецьких та українських культурах побутує думка, що гостинність – це вияв честі та шани для господарів дому: «*Des Hauses Ehre ist Gastfreundlichkeit*»; «*Гарний гість господареві на пошану*». Проте в німецькій культурі не було виявлено паремій, які б передавали емоційне захоплення від прийому гостей, виключення становлять лише випадки, коли гість може бути чимось корисним для господаря: «*Wer nützt ist ein willkommener Gast*»; «*Wer etwas mitbringt, ist immer angenehm*».

Слід зазначити, що в німецькій культурі відіграє надзвичайно важливу роль пунктуальність, тому в них не прийнято запізнюватись в гості навіть на декілька хвилин. Запрошення в гості з нагоди урочистих подій (як наприклад, ювілей або весілля) зазвичай надсилається в письмовий формі і прийом гостей планується за декілька місяців до події.

В пареміях обох лінгвокультур зазначається, що найкращим є відношення до тих гостей, які приходять рідко та лише на деякий час, максимально на три дні: «*Гість першого дня - золото, другого - срібло, а третього - мідь: додому їдь*»; «*Гарні гості до трьох днів*»; «*Риба і гості псуються через три дні*»; «*Des liebsten Gastes ist man in drei Tagen satt*»; «*Dreien Tage Gast – allen eine Last*»; «*Gast und Fisch stinken nach drei Tagen*» [3, с.47]. В українських пареміях знайшло підтвердження амбівалентне відношення до непроханих гостей. З одного боку: «*Непроханий гість – гірше татарина*»; «*Незваний гість – гірше вовка*»; «*Незваному гостю місце за дверима*», а з іншого боку, потрібно було довго готуватись та витратити кошти, щоб гарно пригостити запрошених гостей: «*Для проханого гостя багато треба, а несподіваний гість, що не постав, то їсть*». У німецькій пареміології фіксується негативне ставлення до незапланованих візитів: «*Ungeladener Gast ist eine Last*»; «*Ungeladene Gäste gehören nicht zum Feste*», проте веселий гість не обтяжує господаря: «*Ein froher Gast ist niemands Last*». Паремії обох лінгвокультур засвідчують, що гості дуже добре помічають, що відбувається в домі господарів, можуть стати небажаними свідками чогось негативного чи побачити наскільки господарі охайні та організовані: «*Гість прийде на хвилю, а бачить на мілью*»; «*Гість хоч недовго буває, та все примічає*»; «*Гість рідко буває, та багато бачить*»; «*Ein Gast sieht mehr in einer Stunde, als der Herr im Jahr*»; «*Des Gastes Auge sieht scharf*»; «*Der Gast im Haus ist ein Zeuge gegen dich*».

Важливою рисою взаємовідносин господарів з гостями є спілкування. Українці більш відкриті для спілкування, емоційні, уміють співпереживати, давати поради. Як засвідчують численні дослідження з культури та історії

німецького народу, німецький характер відзначається більшою закритістю в порівнянні з українцями. Вони віддають перевагу зустрічам в кафе чи ресторанчику і набагато рідше запрошують гостей додому. Можливо це пов'язано з тим, що вони досить неохоче розкривають приватну інформацію, а дім – це особистий простір. Додому вони запрошують лише дійсно близьких людей, демонструючи при цьому особливий вияв довіри. Можливо це пов'язано з менталітетом німців, культурно-історичними умовами проживання. Замкнутість німців обумовлена тривалою феодальною роздробленістю до ХІХ століття. Численні міжусобні війни, сувора релігія середньовіччя, важкі умови життя сприяли недовірі до оточуючих, сформували закритий характер. До того ж заощадливі німці не налаштовані на часті візити гостей, які вимагають значних матеріальних затрат.

В обох культурах наголошується, що потрібно не лише самому ходити в гості, але й до себе запрошувати гостей, проте це правило більш поширене серед німців: «*Wer Gast ist, muss auch Wirt sein*»; «*Любиш в гостях бувати, люби ж гостей і приймати*»; «*В гості ходить - треба і до себе водить*».

Паремії як української, так і німецької мов зазначають, що як би не було людині добре в гостях, проте ніщо не замінить рідної оселі та рідних і близьких: «*У гостях добре, а вдома краще*»; «*Als Gast hat man gut, aber zu Hause ist besser*».

Хоча концепт *Gastfreundschaft* є доволі актуальним концептом в німецькій лінгвокультурі, однак його ціннісний компонент не досить яскраво виражений, тому його не слід відносити до культурних доміант німецького народу. В українській культурі гостинність є невід'ємною складовою національної культури, яка дала змогу українському народу впродовж тисячоліть зберегти власну ідентичність.

### Список літератури

1. Манакін В.М. Мова і міжкультурна комунікація: навч. посіб. К.: ВЦ «Академія», 2012. 288с.
2. Космеда Т.А., Ляховин О.Б. Вияв концепту «гостинність» в українській, німецькій і російській мовах: фатична комунікація. Учёные записки Таврического национального университета им. В.И. Вернадского. Серия «Филология. Социальные коммуникации». 2012. Том 25(64). №1. Часть 1. С.319-326
3. Медведева Т.С. Культурные доминанты в межкультурной коммуникации: к вопросу о двуязычном словаре-концептуарии. Многоязычие в образовательном пространстве. Удмуртский государственный университет. Ижевск. 2010. Вып.2. С.39-48

## ФРАЗЕОЛОГІЯ НІМЕЦЬКОЇ МОВИ В ДОСЛІДЖЕННЯХ НІМЕЦЬКИХ ЛІНГВІСТІВ

Чепурна Зінаїда Володимирівна

старший викладач

Національний технічний Університет України «Київський політехнічний інститут імені Ігоря Сікорського»

Історично склалося, що сталі вирази спочатку виступали як вільні словосполучення. Проте, зважаючи на зростаючу частоту вживання (нерідко у переносному значенні), вони перетворилися на стійкі мовленнєві конструкції.

Багато ідіом виникли і мають тісний зв'язок з характеристикою людини, її особистими якостями, вчинками, тогочасними реаліями [1].

Що стосується німецької фразеології, – існує велика кількість джерел походження фразеологізмів. На превеликий жаль, сталої класифікації цих джерел немає, адже робота більшості дослідників була спрямована на фіксацію цих виразів у словниках, а не на їхнє упорядкування. Нижче пропонуємо деякі з них:

- Біблія, антична міфологія

*Der wahre Jakob sein* – бути Праведним Яковом (те що треба! Той хто треба!) (Яков – біблійний персонаж);

*Das ist ja ein Tohuwaboht!* – («Tohu wa boht» з іврити означає пуста і порожнеча. Мається на увазі, що саме так виглядало все після створення світу);

*Buchse der Pandora* – скринька Пандори;

*Wer zwei Hasen hetzt (duos qui sequitur lepores neutrum capit)* – гнатись за двома зайцями.

- Народні звичаї, вірування, фольклор

*jemanden auf den Blocksberg wünschen* – послати до біса (Blocksberg – гора в Німеччині, де за легендами мешкає нечисть);

*Einen Fehler ausmerzen* – позбутися помилки (справа в тому, що саме в березні проводилось відсіювання овець, які були непридатними для подальшого утримування) [2].

- Явища природи, спостереження за тваринами

*Der Fisch stinkt (immer) vom Kopfe her* – риба гниє з голови;

*Wie Hund und Katze sein* – жити як кішка з собакою.

- Історичні події та розвиток техніки

*Sein Waterloo erleben* – зазнати важкої поразки (загальновідомий факт поразки Наполеона під Ватерлоо, після чого він втратив владу і був засланий на острів Святої Єлени).

Цікавим прикладом є фразеологізми *Bahnhof verstehen* – нічого не розуміти, який пов'язаний з винаходом залізниці в 19 столітті, чи *auf dem richtigen falschen Dampfer sein* – помилятись (der Dampfer означає парова машина).

- Вислови з топонімічним компонентом

*guter Onkel aus Amerika* – заможний родич;

*Eulen nach Athen tragen* – в криницю воду лити (сова символ Афін, вважалось, що їх там і так достатньо);

*In China ist ein Sack Reis umgefallen* (досл. В Китаї перекинувся мішок рису) – так говорять про якусь незначну подію (очевидний взаємозв'язок між Китаєм і рисом як основою раціону тамтешнього населення).

Варто також зазначити, що утворення нових виразів – це постійний безперервний процес. Серед шляхів збагачення німецько мови новими фразеологічними одиницями можна виділити запозичення з англійської. Наприклад:

*fit sein* (англ. fit – спортивний) – бути в хорошій фізичній формі;

*free Hands haben* (англ. have free hands) – мати свободу дій;

*ein langes Gesicht machen* (англ. to make a long face) – зробити великі очі;

*das Beste aus etwas machen* (англ. to make the best of something) – піймати хвилину;

*die Schau stehlen* (англ. to steal the show) – вкрати славу;

*Zeit ist Geld* (англ. time is money) – час – це гроші.

Фразеотворення і досі викликає неабиякий інтерес вчених, адже це маловивчений аспект фразеології. Об'єктом дослідження постають шляхи і причини творення одиниць, а також явище деривації – словотвір на основі вже існуючих фразеологічних компонентів.

Нові деривати можуть формуватися з фразеологічних речень та з словосполучень.

Наприклад, на основі фраземи *die Zeit zurückdrehen* (повернути час назад) сформувались ще кілька окремих висловів:

*das Rad der Zeit zurückdrehen* – повернути колесо часу

*mit der Zeit Schritt halten* – йти в ногу з часом.

Також відома трансформація *das Rad der Geschichte zurückdrehen* – повернути колесо історії;

*das Rad der Zeit anhalten wollen* – намагатись зупинити час;

*Das Rad der Zeit hält niemand auf* – час нікого не милує.

Розрізняють два методи вивчення фразем-дериватів:

- Еволюційна концепція характеризується поступовим процесом формування нових одиниць
- Ономастична концепція – фразеологізми – це результат відносно недовгого мовленнєвого акту

Фразеологічні деривації в германістиці можуть відбуватись наступним чином:

- Перерозклад сталих виразів, що виражається у змінах структури чи порядку дієслівного елемента

*Hast du ein Schwein!* – Щасливчик!

*Ich habe Schwein gehabt* – мені поталанило

- Виокремлення ключових слів виразу – здебільшого ці слова отримують експресивне забарвлення  
*Mein Königreich für ein Pferd!*

*Ein Pferd, ein Pferd, mein Königreich für ein Pferd!* – нівкоролівства за коня

- Розширення за якого відбувається приєднання до початкового словосполучення окремих лексем  
*Er/sie hat einen Vogel – з'їхати з глузду*  
*Er hat den Vogel abgeschossen – всіх переплюнути*

- Варіювання – це трансформація структури, що семантично вмотивована. Синонімія як результат цього процесу [3].

Слово *kochen* за варіативності інших компонентів набуває, як синонімічного, так і нового значення.

*Auch nur mit Wasser kochen* – одним миром мазані  
*innerlich kochen* – кипіти всередині  
*vor Wut kochen* – кипіти від гніву

Логічним є те, що у процесі аналізу мови об'єктом дослідження ставали і фразеологічні одиниці. Фразеологія доволі молода наука.

Зацікавленість німецьких дослідників фразеологічними висловами сягає ще періоду XVI-XVII століть, коли було випущено ряд книг латиною та німецькою мовами. Саме лексикографи почали одними з перших фіксувати їх у своїх працях. На період середньовіччя припадає активне видавництво збірок з крилатими виразами. У Франції перша збірка датується 1175 роком, а в Іспанії – 1499 р.

Серед німецьких авторів численних збірок з крилатими виразами 18-19ст. слід виділити В. Корте, К. Зімрока, Г. Бюхмана, Й. Ейзелейна. Проте розмежування змінних та стійких словосполучень сформувалось уже в синтаксичних дослідженнях німецьких вчених 19-20 століття, серед них І. Рис, Г. Пауль та О. Бехагель [4].

«Німецька фразеологія» Ф. Зейлера стала найвпливовішою працею початку 20 століття. Автор вперше спробував виділити стійкі єдності слів в окремі групи. Зейлер ставив за мету не тільки продемонструвати велич та багатство німецької мови, а й проаналізувати структуру і семантику ідіом, дослідити походження. Він об'єднав у окремі групи приказки, прислів'я (*sprichwörtliche Redensarten*) та фразеологізми. Зейлер також пропонує досить велику кількість інформації про етимологію, виникнення та поширення фразеологізмів. Його праця навіть містить приклади безпосереднього використання фразеологізмів в мові та зміни їхніх форм [5].

Отже, зацікавленість німецькими фразеологізмами зародилась ще в середні віки, і наразі ця сфера залишається недостатньо вивченою в багатьох аспектах.

До цих аспектів належать відсутність чіткої класифікації та дефініції, що саме слід вважати фразеологізмом.

### Список літератури

1. Забіяка В.А. Світ фразеологізмів : етимологія, тлумачення, застосування : практичний посібник / В. А. Забіяка, І. М. Забіяка. Київ : Академія, 2015. 299 с.



2. Лалаян Н. Особливості відтворення значення німецьких фразеологічних одиниць з ономастичним компонентом українською мовою / Н. Лалаян // Науковий вісник Херсонського державного університету". Сер.: Лінгвістика.- 2011. - Вип. 15. - с. 302-306.
3. Денисенко С. Н. Фразообразование в немецком языке / Фразеологическая деривация как системный фактор фразообразования / Софія Никифорівна Денисенко. Львов: Вища школа, 1988. 195 с.
4. Баран Я., М. Зимомря, Білоус О.М. , Зимомря І. М. Фразеологія: знакові величини. Навчальний посібник для студентів факультетів іноземних мов. Ужгород: Нова книга, 2008. 256 с.
5. Комар Л. Фразеологія як наука та її предмет дослідження. 2011 URL: [file:///C:/Users/user/Downloads/Mir\\_2011\\_3\\_29.pdf](file:///C:/Users/user/Downloads/Mir_2011_3_29.pdf) (дата звернення: 12.01.2022).

## СЕКУЛЯРИЗАЦІЯ ЯК ДИФЕРЕНЦІАЛЬНА ФУНКЦІЯ БІНАРНОГО МИСЛЕННЯ: АНАЛІЗ ВИТОКІВ ТА ПОШУК АЛЬТЕРНАТИВ

**Мартиненко О.П.**

кандидат філософських наук, докторант кафедри філософії та культурології  
Чернівецький національний університет імені Юрія Федьковича

В. Ольховський у своїй статті «Про бінарний та тринітарний підходи в науці та культурі» висловив думку, що: «Глибинною основою західноєвропейського мислення, його фундаментом є бінарний підхід» [8]. Йде мова про феномен, суть якого відображена формальним законом «виключення третього» – з двох висловлень істинним є тільки одне. Розрізнення, протипоставлення, співставлення – характерні риси бінарного підходу. Аналіз, редукція, дивергенція, секуляризація – функції бінарного дискурсу. Слідування бінарній когнітивній культурній традиції, зветься «бінаризмом». Історичними альтернативами бінаризму є генологія та тринітаризм.

Розвиток бінарного мислення призвів до появи сталих бінарних форм у мові: у побуті – верх/низ, лівий/правий, чорний/білий; у філософії – суб'єкт/об'єкт, дух/матерія, тіло/душа; у природознавстві – фундаментальні науки/прикладні; природничі науки/гуманітарні; наука/релігія. Роль бінарних опозицій була осмислена у минулому столітті Н. Бором, В Гейзенбергом, Ю. Лотманом, К. Леві-Строссом. Ці вчені загалом прийшли до висновку, що бінарні опозиції лежать в основі опису будь-якої картини світу – як архаїчної, так і сучасної. Зокрема, Ю. Лотман [6] у своїй культурологічній концепції виділяє бінарні опозиції на усіх рівнях і видах людської діяльності. Опозиційність смислових значень, на його думку, є іманентною людині і пов'язана із особливостями функціонування півкуль мозку. Специфіка бінарного мислення у тім, що перевага надається одному із членів опозиції. Заради формальної зручності така перевага на письмі відображається правою частиною бінарної опозиції.

Домінування бінарного мислення у західноєвропейській культурі стало, зокрема, причиною появи феномену секуляризації, концептуальний зміст якого тісно пов'язаний із опозиціями, що сформувалися в епоху Середньовіччя: тіло/душа, град земний/град Божий, розум/віра.

Опозиція тіло/душа, взята через бінарний підхід середньовічної філософії, говорить, що в потойбічний світ потрапить тільки душа. Тіло залишиться на землі. Піклуючись про душу, обмежуючи тіло, можна досягти Раю. Потакання сенсуальним задоволенням тіла – шлях, що приведе душу до Пекла. Звідси уявлення про піклування душі як шлях розвитку, потакання тілу – деградація. Остання співвідносилася із поняттям профанації, секуляризації. Відлучення від церкви – кара, яку давали за значний гріх. Секуляризація – покарання, де масштабність «гріха» мала побутове значення. Гріха взагалі могло не бути. Коли монах не справлявся із випробуваннями на шляху вдосконалення свого

духовного розвитку він йшов у миряни – секуляризувався. Зазначимо, що по завершенню Середньовіччя почався рух ціннісних референтів з правого боку опозиції в ліву. Процес міграції сформував те, що ми називаємо європейською наукою. Емпіричні пошуки багатьох філософів показали, що сенсуалізм – необхідна частина пізнавального процесу, без якого неможливе конструювання досвіду. Тіло як носій чуттєвості було повністю реабілітовано, душа перестала бути необхідною, про що, зокрема, писав Е. Мах: «...душа, як наукова гіпотеза, навіть як дослідження, є, на мій погляд, методологічною оманною» [7, с. 58].

В опозиції «град земний»/«град Божий» індивідуальність відношення тіло-душа переростає в групове глобальне значення, охоплює весь соціум, суспільство загалом. Досконалий світ – пристанище усіх тих, хто досягає або вже досяг душевного вдосконалення. Земний світ – місце, де душевній досконалості немає місця. За досконалисть потрібно боротися, прагнути спасіння душ мирян. Дискурс диференціації – клерикалізація, як відокремлення «паршивих овець» од «благого стада» – наслідок дихотомічного поділу суспільства на дві частини. Відповідно, бінарною парою клерикалізації, став зворотній процес – секуляризація. Остання – негативний феномен у свідомості середньовічних філософів, що теж знайшов місце у суспільній динаміці.

Опозиції «град земний/град Божий» започаткувала ключові положення програми соціальних дій, спрямовані на релігійну/наукову суспільну соціалізацію – клерикалізацію і секуляризацію. Звідси аналогія: «град земний» – Наука, «град Божий» – Церква (Релігія<sup>15</sup>). Цікаво, що взаємозумовленість, синтетична єдність «граду земного» і «граду Божого» були зауважені Августином: «...два гради переплетені і взаємно перемішані в цій епосі, поки не будуть розділені на останньому суді» [2, с. 58]. Августин так писав про плани розширення граду Божого: «...град Божий: доки він мандрує в цьому світі, має ворогів... серед них є вороги таємні, а є і явні; останні не вагаються навіть нарікати на Бога, якому клялися, наповнюючи разом з іншими ворогами театри, а з нами – церкви. Але у справі виправленні деяких із них аж ніяк не слід впадати у відчай і серед найзапекліших ворогів ховаються часом послані долею друзі, чого не відають навіть самі [там само]. Церква Августина оточена ворогами, але у відчай впадати не потрібно – робота із миром принесе свої результати, град Божий збільшить свій ареал. Секуляризація будувалася багато в чому як реакція на релігійний месіанізм, але в ній, безумовно, є план дій, спрямований на досягнення торжества розуму над релігійним «мракобіссям». Зокрема, О. Конт писав у своєму трактаті «Дух позитивної філософії» таке: «Якщо глянути з боку порядку, то позитивне мислення в своєму соціальному розширенні забезпечує цьому порядку потужні і безпосередні гарантії, – не тільки наукові, але і логічні, – що незабаром будуть визнані безкінечно вищими за марні прагнення обскурантної теології, що на протязі останніх століть все більше дискредитувала себе в особистих і національних конфліктах своїх послідовників» [2, с. 152]. О. Конт бачив опонентів науки – «обскурантну теологію», метафізичну філософію,

<sup>15</sup> Для Августина Блаженного аналогією поняття «град Божий» є Церква. Для нього ці слова були синонімами. Для нас – сучасників XXI століття – більш близькою аналогією буде не Церква, а Релігія. Це пов'язано із тим, що суперечка наукового товариства із католицькою церквою далеко переросла конфесійні межі давнього конфлікту.

релігійні забобони тощо – неспроможними до конкуренції. Його впевненість мала цілком вагому підставу у реальності – союзниками науки виступали «сили Порядку і Прогресу», тобто буржуазно-промислова еліта того часу. З такою підмогою можна було не переживати за результати протистояння – вони апріорі були «позитивними». Здійснення промислової революції у ХІХ ст. було необхідністю екзистенціального порядку – ніщо і ніхто не мав стояти на заваді.

Опозиція «розум/віра» містить у собі подвійну бінарність концептуальної суперечності, що виникла через дискусію навколо розуму у середньовічній філософії. Дж. Капуто пише: «Августин і його послідовники розрізняли віру і розум, але вони розглядали ці розрізнення як орієнтири або віхи на нескінченному шляху внутрішнього сходження, що позначають деякі етапи в поступальному русі всієї громади. Вони не сприймали їх як відокремлені і ізольовані сфери або зони, відокремлені одна від одної; як внутрішнє, відокремлене від зовнішнього; приватне – від публічного» [4, с. 191]. Подібне уявлення про «розум і віру» можна назвати «інтегральним» – члени опозиції поєднанні в єдине ціле.

Інший підхід знаходимо у діалектичних розмислах П'єра Абеляра. Філософські погляди П. Абеляра на проблему розуму і віри полягали у тому, що Бог дав людині все що потрібно, щоб досягати благої мети. Відповідно розум теж відноситься до Божих дарів. Його завдання – контроль уяви і супровід релігійної віри: «не можна вірити в щось, якщо раніше не зрозуміти» [1, с. 28]. Отже, маємо дві віри, одна з яких «розумна». Це розмикає цілісну структуру, створену Августином. Звідси маємо уявлення про розум, як потенцію, здатну покращити віру, а з нею і всю релігію. Потрібно зауважити, що думка про розсудкову дискурсивність, спрямовану на диференціацію розуму і віри є і в Августина. Розум виконував в нього важливу функцію засобу тлумачення питань віри. Ця функція була більш чітко окреслена у деяких його послідовників, зокрема, А. Кентерберійського, що є автором формули *fides quaerens intellectum* – віра в опорі на розум [3, с. 97]. Але ця формула працює на релігійну віру тільки за умови відсутності опозиції. Якщо створити опозицію, де розум стане привілейованим членом, негайно прийде уявлення, що розум – це сила, що покращує віру. Власне, ця настанова зіграє свою роль в теоретичному обґрунтуванні секулярних практик, де, покращення віри перетворилося в тезу заперечення віри/релігії/метафізики як феноменів «нерозумного».

Оцінюючи роль опозицій, – тіло/душа, град земний/град Божий, розум/віра, – зазначимо, що вони тісно пов'язані із актуальними у сучасному філософському дискурсі діадами: мир/клір, світський/церковний, профанний/священний, секулярний/клерикальний, наука/релігія тощо.

Отже, культурний феномен секуляризації – диференціальна функція бінарності. Зауважимо, що інтелектуальна еліта історично протистояла засиллю бінарності в філософії, релігії та науці. Владний принцип «розділяй та владарюй» перетворює людський світ на арену, де у протистоянні сходяться непримиримі суперники. Бінарність визначально агресивний по своїй природі і до природи загалом. У опозиції людина/природа можна бути царем, але якщо перший

безжально поводитися із другим, можна довести ситуацію до екологічної кризи нечуваного масштабу, прикладів чого в історії вже чимало.

Думка про занепад секулярної епохи справила значний ефект серед світських та релігійних інтелектуалів. Вони анонсована в західній культурі ХХІ століття запит на третій шлях – той, якого немає у світогляді, зумовленому бінарним підходом. Можливо, якщо такий запит буде реалізовано, наука і релігія можуть почати взаємодіяти неконфліктно. Наука і релігія – соціальні інститути, за допомоги яких можна вивести західну культуру із кризи. Вони мусять змінитися, вийти за межі дихотомій бінаризму. На світ має з'явитися новий постсекулярний тип світогляду, що володітиме достатнім потенціалом, щоб вирішити конфлікти, породжені бінарними опозиціями модерної епохи.

#### Список використаних джерел:

1. Абельяр П. История моих бедствий. Москва: ИФРАН, 2011. 125 с.
2. Августин Блаженный. Творения: В 4 т. Т.3: «О граде Божиим». Книги I-XIII (1998). СПб.: Алетейя; Киев: УЦИММ-Пресс, 1998. 595 с.
3. Джавиш О. Вера и разум в «Доказательствах» Ансельма Кентерберийского. *Manuskript*. vol. 12, №. 7. С. 96-100.
4. Капуто Дж. Как секулярный мир стал постсекулярным. *Логос (Постсекулярная философия)*. №3 (82), 2011. С. 186-205.
5. Конт О. Дух позитивной философии. (Слово о положительном мышлении). Ростов н/Д: «Феникс», 2003. 256 с.
6. Лотман Ю.М. Семиотика культуры. Избранные статьи: в 3 т. Т.1. Статьи по семиотике и типологии культуры. Таллин: Александра, 1992. С. 11-129.
7. Мах Э. Механика. Историко-критический очерк ее развития. Ижевск: Ижевская республиканская типография. 2000. 456 с.
8. Ольховский В.С. О бинарном и тринитарном подходах в науке и культуре. URL: <http://www.apologet.ru/stats/26/> (дата звернення 20.02.2022).

## LE ROLE DE KHALWATIYYA DANS LE DEVELOPPEMENT DU SOUFISME

**Amina Aliyeva**

Institut d'études orientales de l'ANAS

**ABSTRACT.** Seyid Camaladdin Yahya Bin As-Seyyid Bahiaddin Esh-Shirvani Esh-Shamahi Al-Bakuvi (died in 1463\64) is philosopher and the great medieval scholar and the founder of sect “Halvetiyye” of Sufism. He is received as a founder of insignia in scientific literature and one of the important theories of his mystical doctrine, to mainly experience of Halve. System of Bakuvi`s worldview is reflected in a generation of thinkers in Azerbaijan, as a variety spiritual centre of regions of Islamic culture. After the death of Seyyid Yahya, his sons and students (flowers his studies were reached approximately 20.000 persons and 360 of them were continued his studies).

**Key words:** Islam, religion, Sufism, Khalwatiyya, Seyid Yahya Bakuvi

Fondée par Omar Al-Khalwati (décès 800/1397-98), cousin et mouride de Frère Mahammad Khalwati, un des khalifes de Cheikh Ibrahim Zahid Gilani (décès 780/1378-79), la Khalwatiyya est le résultat de la vie sociopolitique et culturelle du XV siècle. Bien que la confrérie Khalwatiyya fût fondée par Omar al-Khalwati, le chercheur turc Suleyman Uludag estime que le vrai fondateur est Seyyid Yahya al-Chirvani (couramment Bakouvi). Formé en Azerbaïdjan, ce courant religieux du tasawwuf a rapidement conquis l'Anatolie, les Balkans, la Syrie, l'Égypte, l'Afrique du Nord, le Soudan, l'Éthiopie, l'Asie du Sud et même l'Andalousie<sup>16</sup>.

L'extension de Khalwatiyya en Anatolie est liée à Pir Ilyas d'Amasya, adepte de Sadraddin Chirvanie, lui-même khalife d'Omar Al-Khalwati. Les khalifes les plus renommés de Sadraddin Chirvanie sont Dede Omer Rovchani et son frère Alaaddin Ali, Pir Chukrullah Ansari, Habib Garamani, Mahammad Bahaaddin Arzinjani et Ziyaaddin Yusif Chirvani. Habib Garamani a formé une nouvelle branche de la Khalwatiyya. Son mouride Jamaladdin Ishag Garamani (décès 933/1527) a beaucoup contribué à l'extension de Khalwatiyya à Istanbul. Suite au décès de Seyyid Yahya, la Khalwatiyya a été divisée de nouveau en 4 branches, telle que la Rovchaniyyah (Dede Omer Rovchani, décès 892/1478), la Jamaliyyah (Jamali Khalwati, décès 899/1494), la Ahmadiyya (Igidbachi Ahmad Chamsaddine, décès 910/1504) et la Chamsiyya (Chamsaddine Sivasi, décès 1006/1597). Ces branches ont été également divisées en plusieurs sous-branches et étaient tombées sous l'influence d'autres idées et courants.

---

<sup>16</sup>Uludağ S., Halvetiyye, DİA (Türkiye Cumhuriyeti Diyanet İşleri Başkanlığı İslam Ansiklopedisi), p.15, p.394.

Niyazi Misri, fondateur de la Misiriyyah, sous-branche de l'Ahmadiyya en Egypte était sous la forte influence de la doctrine de *wahdat al-wujud*, formalisée par Ibn Arabi.

En tant qu'un système de la discipline morale, la Khalwatiyya a été inspiré de sohrawardisme. Formé par le grand philosophe soufi Shihabod-Din Yahya Sohrawardi (décès 1234), le tariqa sohrawardiyya a été épanoui de l'Anatolie jusqu'à l'Inde et eu une forte influence aux autres courants soufis qui les succèdent. Certaines branches de sohrawardiyya se sont installées à Bengale. Ici ce courant philosophique a été fondé par Jalaladdin at-Tabrizi<sup>17</sup>.

Comme toutes les autres communautés de tasawwuf, la Khalwatiyya a passé plusieurs étapes avant la formation de tariqat. Les chercheurs divisent cette période en 4 étapes :

1. La période de Sohrawardi jusqu'à Chaikh Ibrahim Gilani (X-XIII siècles). Selon les sources khalwaties, cette période était appelée *période des méthodes*.

2. La période de Cheikh Ibrahim Zahid Gilani jusqu'à Pir Omar (XIII – XIV siècles). Cette période était appelée période de la *formation de tariqa*.

3. La période de Pir Omar jusqu'à Seyyid Yahya Bakouvi, qui a formé les fondements théoriques et idéologique de la Khalwatiyya (XIV-Xv siècles). C'est la *période d'évolution*.

4. La période de l'extension commencée par Seyyid Yahya. C'est la période de la formation de tariqa et des sous-branches<sup>18</sup>.

Nous pouvons citer les noms de deux grands savants soufis en qualité de fondateurs des bases théoriques et idéologiques de Khalwatiyya. Il s'agit Pir Omar, dont le nom complet est Ali Abdoullah Sirajaddine Omar ibn Akhmaladdine al-Guilani al-Lahiji al-Khalwati. Vient ensuite Seyyid Yahya Bakouvi.

Né au village d'Avakhil de Chamakhi, Pir Omar appartenait une famille noble de Chirvan (Azerbaïdjan). Son père était également soufi<sup>19</sup>. Par l'intention d'être militaire, il s'est rejoint l'armée Elkhaniide, mais était pris en otage pendant le combat. Selon une autre version, il a réussi de s'évader de la captivité. Par cette évasion, il s'est orienté vers le soufisme<sup>20</sup>.

Lors de son séjours à Khwarazm, il a participé aux discours de son oncle Mahammad Khwarazmi, connu sous le pseudonyme Akhi Mahammad et a référé son oncle. Son vrai nom est Muhammad Ibn Mūsā al-Khuwārizmī et était célèbre de se retirer régulièrement loin des yeux. Selon les sources historiques, il a été un derviche qui préférait beaucoup la solitude. L'intérêt de Pir Omar à la solitude a été apparu par la vie dure de Khuwārizmī. Venu ensuite à Lahij, en Azerbaïdjan avec son oncle, il a hébergé au village Khira. Il s'est rendu ensuite à Tabriz, Khoy et en Egypte. Le Khalwatiyya a été ranimé ensuite au 16<sup>e</sup> par le cheikh éminent Al-Bakri. La plus

<sup>17</sup>Öngören Reşat, Suhreverdiyye, DİA, p.38, p.42-45.

<sup>18</sup>Köse Fatih, İstanbul'da Halveti Tekkeleri, Marmara Üniversitesi Sosyal Bilimler Enstitüsü Doktora Tezi, İstanbul 2010, p.6.

<sup>19</sup>Hulvi C., Lemezât-ı Hulviyye ez Lemeat-ı Ulviyye, Hazırlayan Mehmet Serhan Tayşi, İstanbul: Marmara Üniversitesi İlahiyat Fakültesi Yay., 1993, p.345.

<sup>20</sup>Budak Abdulhamit, Halveti Tarikatının Osmanlı Toplum Yapısıyla Sosyo-Politik ve Kültürel Etkileşimi (XV. Yüzyıl Amasya Şehri Örneği), Hitit Üniversitesi Sosyal Bilimler Enstitüsü Yüksek Lisans Tezi, Çorum 2014, p.55.

importante, c'est la ranimation du courant par Al-Dardiri, cheikh éminent de l'Université Al-Azhar au 18<sup>e</sup> siècle.

Ces ranimations successives n'étaient que la reconstruction banale de la confrérie, seuls quelques aspects ont subi des changements. Les nouveaux acquis prêtaient le serment *ahd al-yad* et méditaient les prières basées aux différents versets coraniques. Les dhikrs, c'est à dire le rappel des noms d'Allah étaient inclus à ces médiations.

Al-Ihlas, Al-Falag et Al-Nas sont des prières très rythmiques ayant une magie particulière. La sourate Al-Nas est considérée comme une prière de protection. Al-Ikhlâs est nommé parfois Al-Towhid, c'est à dire l'unicité d'Allah. Pour les adeptes de soufisme, l'Al-Ikhlâs signifie la pureté de la Foi, ce qui est première dogme importante de l'Islam.

Comme le recommande Al-Dardiri, l'amour d'un croyant à l'Allah se trouve plus haut qu'à l'amour à son propre cheikh, car l'amour au cheikh est un moyen intermédiaire. L'amour à l'Allah ou à son apôtre est une cible, cela puisse être même la cible immatérielle d'un zahid en solitude<sup>21</sup>. Les adeptes ne doivent que penser en Allah et respecter ses recommandations. Ils doivent faire régulièrement autocritique. Le *zuhd* proposé par le Khalwatiyya prévoie de s'éloigner du monde matériel d'une manière pure et simple. Le *zuhd* est un mode de vie suffisamment active qui oblige les mystiques musulmans de faire des bienfaits et inviter les autres à s'orienter vers le Dieu<sup>22</sup>.

Pour la grande armée des adeptes, la doctrine de Khalwatiyya signifie le pardon, le merci et la miséricorde. On ressent ici, l'héritage de Gadiriyyah, la confrérie des pauvres. Evidemment Al-Hajj Omar pratiquait les prières de nuit par la jeûne volontaire et les méditations, ainsi il mettait en œuvre toutes les exigences de Khalwatiyya. Le dernier cible des confréries musulmanes est d'imiter la mode de vie de l'envoyé d'Allah (les règles de Mahammad ; dits *al-adab al muhammadiyyah*), d'un part et défendre et propager l'islam d'autre part. il est possible de témoigner d'autres traits particuliers de l'ordre chez Al-Hajj Omar. La confrérie a exclus ses certains adeptes par leur intention de voir directement le Prophète et l'Allah par le moyen de tahayyur (stupeur). Omar a pratiqué ce moyen de voir le prophète en dormant ou debout et l'a autorisé aux autres membres de la confrérie.

Durant son séjour en Egypte, Pir Omar a appris les sciences à Hedjaz, en Iran. Selon différentes sources, Pir Omar avait des liens d'amitié avec le souverain azerbaïdjanais Sultan Uveys, représentant éminent de la dynastie des Jalairides. Sur l'invitation du Sultan, il est venu de l'Egypte à Tabriz pour s'occuper de l'activité de derviche. La date de son décès (1296/97) nous permet de dire qu'il a passé le reste de sa vie à Tabriz, de retours de l'Egypte. On prétendait à l'époque, qu'il se repose au mausolée Mir Ali à Tabriz. Mais les dernières recherches ont prouvé que cette hypothèse est infondée. Probablement, il a quitté Tabriz pour Chamakhi pendant l'invasion de Tamerlan en Azerbaïdjan et décédé dans son village natal Avakhil, à Chamakhi.

<sup>21</sup> Cf. «La pensée religieuse d'Amadou Bamba», et « Amadou Bamba, apôtre de la non-violence» in Notes Africaines (IFAN) no. 121, Janvier 1969, p.20.

<sup>22</sup> «La revivification des sciences religieuses (Ihya' ulûm al-din) <https://fr-fr.facebook.com/.../La-revivification-des-sciences-religieuses>».



Selon la chercheuse française Nathalie Clayer, le cheikh a été enterré au village d'Avakhil, situé entre Lahij et Chamakhi. Il avait plusieurs adeptes dans son madrasa. Seyid Yahya Bakouvi figurait parmi eux<sup>23</sup>.

Nathalie Clayer, a passé quelques années dans les bibliothèques stambouliotes. Grâce à ses recherches, elle a rédigé une monographie consacrée à l'ordre Khalwatiyya. Selon Mme Clayer et autres chercheurs, nous pouvons supposer qu'Omar al-Khalvati est déménagé de l'Iran à Lahij quand il était sufi samment jeune.

Le mausolée Pir Omar dans le village d'Avahil et la chronologie de Yousouf Muskuru renforcent nos arguments<sup>24</sup>.

Ayant une vie de derviche suffisamment intéressante, Pir Omar a un rôle primordial au sein de l'ordre Khalwatiyya. Selon l'œuvre *Kenzulfeyz* de Harirzadeh, récemment découvert, le principe *asmayisaba* a été élaboré par Pir Osman et était réalisé par Cheikh Zahid Guilani<sup>25</sup>. Auparavant, Seyid Yahya était considéré comme l'auteur de ce principe.

Par l'amour à la solitude et en passant la plupart de temps en prière et dhikr, il a obtenu le pseudonyme Khalwati. Selon un autre légende, il s'est introduit dans un grand platane et s'est retiré mystérieusement. Par cette raison il a été renommé khalwati (retraité). En retrait il répétait les sept noms d'Allah. La pratique Asmayi-saba a été ensuite répandu dans différents tariqa. Il s'agit de la répétition régulière de 7 dénominations d'Allah, tel que la ilahailallah, Allah, Hu, Hagg, Hayy, Gayyoum, Gahhar.

Ayant recommandé le retrait et la tranquillité à ses adeptes, Pir Omar a expliqué la conception de son tariqa par le principe « quatre décès » de Khatim al-Assam. Il s'agit donc :

- Un mouride doit contrôler régulièrement ses envies et lutter contre eux. C'est la *mort d'or* (movtiahmar),

- Un mouride doit supporter toutes les difficultés. C'est la *mort noire* (movtiaswad),

- Un mouride doit tomber d'accord de ce qu'il dispose et éviter tout mécontentement. C'est la *mort verte* (movtiadhar),

- Un mouride doit manger peu et être toujours satisfait. C'est la *mort blanche* (movtiabyaz)<sup>26</sup>.

Un des fondateurs principaux de Khalwatiyya, Seyyid Yahya Chirvani a perfectionné la conception de tasawwuf élaborée par Pir Omar et a élargi sa géographie. Intitulé Piri Sani (deuxième pir), Seyid Yahya a formé le fondement de tasawwuf de son tariqa avec ses 8 nouveaux principes.

<sup>23</sup>Nathalie Clayer..Mystiques, Etat et societe. Les Halvetis dans l'aire balkanique de la fin du XVe siècle a nos jours, Leiden-New York, E.J. Brill, 1994, p.47

<sup>24</sup>Tayşi Mehmet Serhan, Ömer Halveti, DİA, c. 34, p.65.

<sup>25</sup>Tosun N., "Harirzade'nin Kenzü'l-Feyz İsimli Eserine Göre Halvetiyye'de Tasavvufi Eğitim ve Adab", II. Uluslararası Şeyh Saban-i Veli Sempozyumu, Kastamonu'nun Manevi Mimarları, Kastamonu Üniversitesi 04-06 Mayıs 2014, p.75.

<sup>26</sup> Nathalie Clayer..Mystiques, Etat et société. Les Halvetis dans l'aire balkanique de la fin du XVe siècle a nos jours, Leiden-New York, E.J. Brill, 1994

Selon différents auteurs, Seyid Yahya Bakouvi avait au moins 20 000 mourides et il les a envoyait régulièrement aux différents pays. La subdivision de tariqa a commencé après son décès. L'épanouissement de tariqa dans les territoires ottomans est lié par 4 khalifes de Seyid Yahya Bakouvi. Il s'agit donc de Pir Mahammad Erzinjani (décès 1474), Dede Omer Rovchani (décès 1487), Molla Ali Khalwati et Habib de Karaman (décès 1497). Sous l'influence d'un rêve, Pir Mahammad Arzinjani est parti pour Bakou afin de rencontrer Seyid Yahya Bakouvi et devenir son adepte. Ayant revenu ensuite à Erzincan de Turquie, il s'est occupé de la propagande de Khalwatiyya jusqu'à la fin de sa vie.

Né à Aydin (Anatolie), Dede Omer Rovchani a fait ses études théologiques à Bursa. Il s'est rendu ensuite à Karaman et à Bakou. En tant qu'un mouride fidele de Bakouvi, il a été envoyé à Tabriz, Gandja et Karabagh, pour la propagande de Khalwatiyya.

On possède peu d'info à propos de Molla Ali. Il a été envoyé à Bursa par un cheikh khalwati. Après la conquête d'Istanbul en 1453 par Mehmet II le Conquérant, il s'est installé à cette ville. L'autorité de la ville préoccupée de l'attention de grande publique vis-à-vis les prêches de Molla Ali, l'a demandé de quitter Istanbul. Il a préféré Karaman. Habib Karamani, un autre adepte de Bakouvi est né à Nigde, Anatolie centrale. Il a servi à Bakouvi durant 12 ans à Bakou et s'est rendu en Anatolie en qualité de khalife. Il a vécu à Ankara, autour du mausolée du cheikh Haji Bayram et attiré ses adeptes grâce à ses prêches.

Les résultats socioéconomiques de l'invasion de Tamerlan restent également au cœur de l'épanouissement de Khalwatiyya. Un grand nombre des prisonniers de guerre d'Ankara de 1402 a été envoyé en Azerbaïdjan, pour être livré sous le contrôle par les temples khalwatis. Il ya avait un grand nombre de savants parmi les prisonniers. Exilé à Chirvan par l'armée de Tamerlan, Pir Ilyas Khalwati a enseigné dans les madrasas et s'est converti à la Khalwatiyya. Ayant revenu à Amasya (Turquie), il a joué un rôle important pour la propagande de tariqa. Selon certains auteurs, il a jeté les fondements de Khalwatiyya dans les territoires ottomans.

Les prisonniers de guerre ont gagné leur patrie après le décès de Tamerlan et se sont occupé de la propagande de Khalwatiyya. Ils ont encouragé plusieurs adeptes de partir pour Chirvan (Azerbaïdjan). Le plus grand cheikh anatolien de Khalwatiyya, Mahammad Jamaladdin Aksarayi (dit Chelebi Khalifat) a fait une étude religieuse brillante dans différentes madrasas d'Istanbul, de Konya et d'Aksaray. Ayant quitté ses fonctions d'Etat, il est parti pour Chirvan. Mais Bakouvi était décédé 2 jours avant de son arrivée. Cette nouvelle l'a rendu triste. Ayant revenu à Erzincan, il a imité Pir Mahammad Erzinjani, un autre mouride renommé de Bakouvi.

Les filiations ont une grande importance dans tous les tariqas soufis, de même qu'à Khalwatiyya. En tant qu'une partie intégrante de la littérature soufie, elle peut être considérée comme l'histoire du tariqa. Bien que le Khalwatiyya ait plus de 40 branches, chaque branche possède différentes filiations. On peut citer les œuvres suivants concernant la filiation :

1. Dede Ömar Rövşani. Silsilanama (poésie). AMEAEE, B-3972/23506.
2. Yusif Müsküri. Silsilatül-uyun. AMEAEE, B-5447/7072.
3. Sünbül Sinan. Kitabi-tariqatnameyi-Sünbül afandi. IÜK, 2956/2.
4. Yusif Sinanaddin. Tazkireyi-khalvatiyya. SK, Asad af. 1372.

5. Nazmi. Hadiqatül-ikhvan. SK, Raşid af. 945.
6. Yamani Hasan Nacmaddin. Silsilanameyi-tariqi-khalvatiyya va sünbülüyya. IBK, OEY 116.
7. Ömar Fuadi. Manqabanameyi-Şaban Vali. SK, Hacı Mahmud, 4614.
8. Ahmad Şamsaddin Marmaravi. Silsileyi-ahli-tariqat. SK, H.Mahmud, 2745.
9. Sadiq Vicdani. Tomari-turuqi-Aliyyeyi-KHalvatiyya. Istanbul, 1995.
10. Müniri Belqradi. Silsilatül-Müqarrabin va Manqabayi-Müttaqin. SK, H.Mahmud, 4614.
11. Bandırmalizada Ahmad Münib. Miratü at-turuq. SK, H.Mahmud, 2712.
12. Abdülhad Nuri. Silsilanama. SK, Çalabi Abdullah, 172.
13. Müstaqimzada Süleyman Sadaddin. Maşayikhnameyi-islam. SK, Asad af. 1716/1.
14. Abdulla bay macmuasi. Silsilanama. ÜHSAK, Hüdayi, 1098.
15. Hüseyin Vassaf. Safineyi-övlüyayı-abrar fi şarhi asmari-asrar. SK, Yazma Bağışlar, 2308-2309.
16. Haririzada M. Kamaladdin. Tibyanül-vasaili-haqayiq fi bayani salasilit-tariq. SK, Ibrahim af. 430-432.
17. Hüseyin Ayvansarayı. Tarcümatül-maşayikh. SK, Asad af. 1375.
18. Ahmad Suzi. Silsilayi-piran li maşayikhi-khalvatiyya(nazm). SK, Öztürklar 63.
19. Mahammad al-Mimsar. Manqabatül-aqtab. AEAEE, B-5447.

La filiation est considérée comme la généalogie de tariqa. Chaque fois quand un nouveau cheikh commence à fonctionner, son nom est introduit à la généalogie. Ainsi, les chercheurs ont réussi à apprendre les noms des cheikhs dès le début, jusqu'aujourd'hui.

Il est temps de noter que la généalogie de différentes branches de Khalwatiyya est reliée aux 12 imams, surtout Ali ibn Abou Talib. On témoigne également, d'autres généalogies liées aux sahabas du Prophète. Les généalogies liées à Abou Bakr sont plus nombreuses.

Le Khalwatiyya est un bon exemple de la culture de tasawwuf par sa structure, ses normes, sa subordination entre les cheikhs et les mourides. Les règles de cette confrérie distinguaient sept niveaux dans l'initiation des disciples, suivant le degré de purification et de libération de l'âme de ces derniers. Les dhikr-s, ou litanies jaculatoires de remémoration, étaient donc les suivantes :

<sup>27</sup> Pour un âme simplement encline à la mystique : « Il n'y a pas d'autre divinité qu'Allâh », (premier membre de l'Attestation de foi musulmane).

- Pour un croyant anxieux de purifier son âme : « Allâh ».
- Pour une âme déjà inspirée : « Lui » (*huwa*, c'est-à-dire Allâh).
- Pour une âme parvenue à la tranquillité : « La Vérité » (*Al-haqq*, c'est-à-dire Allâh).
- Pour une âme satisfaite, parce que Allâh est devenu son Absolument (Rahmân): « Le Vivant » (*Al-hayy*, c'est-à-dire Allâh).

---

<sup>27</sup> Fernand Dumont. L'anti-Sultan ou Al-Hajj Omar du Fouta, Nouvelles Editions Africaines. Dakar-Abidjan. 1979. 247 p.

- Pour une ame satisfaite et comblée, pour laquelle Allâh est devenu le Miséricordieux ressusciteur (*Rahîm*) : «Le Perdurant» (*Al-Qayyûm*, c'est-à-dire Allâh).
- Enfin, pour une âme parfaite : «Le Dominateur» (*Al-Qâhir*, c'est-à-dire encore Allâh).

Les mêmes normes existent dans d'autres tariqas soufis sous tel ou telle formes.

Nous pouvons partager la même opinion à propos de différents médiations et rites observées dans différentes branches de Khalwatiyya. Ces méditations contenaient différents entraînements élaborés au sein de l'ambiance soufie. On rappelle ici, les noms du Dieu. Parallèlement aux sourats coraniques, il ya des prières rythmiques, avec une forces mystique. La sourate an-Nas (les Hommes) est considérée comme protecteur. La sourate Al-Ihlas (Le monothéisme pur) est appelé parfois tawhid, c'est à dire, l'unicité d'Allah. L'ikhlas signifie pour les mystiques comme la « reconnaissance d'une culte pur et sincère », caractérisé par la tawhid, première dogme de l'Islam. Toutes ces prières sont la pierre de base des dhikrs khalwatis.

Le retrait, en tant qu'un critère de base de tasawwouf, existe dans tel ou telles formes dans différents tariqas, parallèlement au Khalwatiyya. C'est pourquoi, il est erroné de le faire attribuer strictement au Khalwatiyya. Le retrait est largement répandu dans d'autres tariqas, cela veut dire qu'il reste une des principes de base de soufisme. C'est pourquoi, il est possible de présenter le retrait comme la source soufie essentielle de Khalwatiyya. Selon le célèbre savant soufi Al-Ghazâlî, le retrait signifie la protection contre les mensonges, la calomnie, le désaccord, la prévention contre les difficultés, ainsi que le manque de n'importe qu'el demande vis-à-vis la publique. Quand on parle du bénéfice du retrait au soufisme, on témoigne la présence de ce principe dans les rites de différents tariqas.

Le retrait est un bon moyen pour l'autocontrôle de l'être humain, ainsi que pour découvrir les secrets de la science secrète. Le philosophe azerbaïdjanais Sohrawardi écrit : *quand l'Homme s'oriente totalement vers le Dieu, il se débarrasse de la prison morale. Tous les rideaux se lèvent, l'Homme se rapproche à la Tranquillité divine, source principale de toutes les sciences. Suite à la période d'Arbaïn, tous les rideaux se lèvent et la science, les connaissances s'orientent vers l'Homme. Après cette période, nul ne peut séparer le soufi du Dieu, même quand il continue à vivre parmi les hommes. Voila, une des principes de base du tariqa Naqshbandiyya, c'est à dire en retrait parmi les hommes.*

Le retrait est un moyen spécial de tasawwouf pour se débarrasser des péchés, stresses et problèmes, ce qui a transformé cette notion à un principe primordial des courants philosophico religieux du mode musulman. Le retrait attire l'attention en tant qu'un moyen de l'entraînement et de l'éducation et d'usage régulière dès les premières journées de la vie soufie. En parlant des sources soufies du tariqa Khalwatiyya, il est nécessaire de souligner tout d'abord, le retrait, principe de base de tasawwouf.

### **Bibliography:**

- 1.Uludağ S., Halvetiyye, DİA (Türkiye Cumhuriyeti Diyanet İşleri Başkanlığı İslam Ansiklopedisi), c. 15, s. 394.
- 2.Öngören Reşat, Suhreverdiyye, DİA, c. 38, s. 42-45.

3.Köse Fatih, İstanbul`daHalvetiTekkeleri, Marmara Üniversitesi Sosyal Bilimler Enstitüsü Doktora Tezi, İstanbul 2010, s. 6.

4.Hulvi C., Lemezât-ı HulviyyeezLemeat-ı Ulviyye, Hazırlayan Mehmet Serhan Tayşı, İstanbul: Marmara Üniversitesi İlahiyat Fakültesi Yay., 1993, s. 345.

5.Budak Abdulhamit, Halveti Tarikatının Osmanlı Toplum Yapısıyla Sosyo-Politik ve Kültürel Etkileşimi (XV. Yüzyıl Amasya Şehri Örneği), Hitit Üniversitesi Sosyal Bilimler Enstitüsü Yüksek Lisans Tezi, Çorum 2014, s. 55.

6.Cf. «La pensee religieuse d'Amadou Bamba», et «Amadou Bamba, apotre de la non-violence» in Notes Africaines (IFAN) no. 121, Janvier 1969, p. 20.

7.«La revivification des sciences religieuses (Ihya' ulûmal-din) <https://fr-fr.facebook.com/.../La-revivification-des-sciences-religieuses>».

8.Nathalie Cleyer..Mystiques, Etat et societe. Les Halvetis dans l'aire balkanique de la fin du XVe siècle a nos jours, Leiden-New York, E.J. Brill, 1994, p.47

9.Tayşı Mehmet Serhan, ÖmerHalveti, DİA, c. 34, s. 65;

10.Tosun N., “Harirzade`nin Kenzü`l-Feyz İsimli Eserine Göre Halvetiyye`de Tasavvufi Eğitim ve Adab”, II. Uluslararası Şeyh Saban-i Veli Sempozyumu, Kastamonu`nun Manevi Mimarları, Kastamonu Üniversitesi 04-06 Mayıs 2014, s. 75.

11.Nathalie Cleyer.. Mystiques, Etat et société. Les Halvetis dans l'aire balkanique de la fin du XVe siècle a nos jours, Leiden-New York, E.J. Brill, 1994

## РАСОВАЯ И РЕЛИГИОЗНАЯ ТОЛЕРАНТНОСТЬ В МАЛАЙЗИИ

**Шарипова Г. У. ,**

базовый докторант  
Международной Исламской академии Узбекистан,  
Ташкент

Крах европейского колониализма пришелся на период середины XX века, тем самым изменив политическую карту Юго-Восточной Азии. Таким образом, история постколониального периода государств Юго-Восточной Азии очень интересна и актуальна. Так как, государственные и общественные институты Западных государств развивались в течении долгого периода, когда как в период деколонизации бывшие колонии были вынуждены создавать государственные и общественные институты гражданского общества за короткий срок. Что, как правило, не всегда обходилось плавно. Так в период деколонизации в Малайзии произошли существенные изменения в политической, экономической, правовой и культурной жизни.

Современная Малайзия граничит с Таиландом, Сингапуром, Индонезией, Брунеем и Филиппинскими островами.

Малайзия является полиэтничным, полирелигиозным, поликультурным обществом. Для того чтобы поддержать устойчивую и стабильную атмосферу в полиэтничном обществе необходимо проводить политику, не ущемляющую права и интересы многочисленных этнических меньшинств. Что очень актуально в данном случае так как, численность населения Малайзии превышает 32 млн человек ( в 2010 году занимал 44-е место в мире). Состав населения страны с религиозно-этнической точки зрения весьма разнообразен. Более 50 процентов всего населения страны приходится на долю малайцев-мусульман. Всего же в Малайзии насчитывается около 180 этнических и субэтнических групп[1], большинство из которых составляет коренное население, или бумипутера («сыны земли»): малайцы и бумипутера-немалайцы в штатах Сабах и Саравак (11% населения). Немалайские группы бумипутера составляют больше половины населения штата Саравак (из которых 30% – это ибаны), и около 60% населения штата Сабах (из которых 18% – каданан-дусуны и 17% – баджаусы) [6]. В настоящее время в обороте Федерации Малайзии состоят несколько языков, таких как бахаса Малайзия (официальный), английский, китайский (кантонский, мандарин, хоккиен, хакка, хайнань, фучжоу), тамильский, телугу, малаялам, пенджаби, тайский.

Стоит отметить, что в данное время Малайзии 134 живых языка из которых 112 языков коренных народов и 22 языка некоренных народов, что в свою очередь поддерживает «языковые права» и «лингвистические права»\* граждан. В результате, можно проследить внедрение необходимого баланса между государственным языком (языками) и обязательствами государства по использованию или уважению предпочтений языковых меньшинств. Что

способствует развитию уникальной лингвистической среды. В результате, государственное покровительство лингвистическим правам граждан способствует сохранению языкового многообразия.

Необходимо отметить, что в Малайзии на протяжении 40 лет не наблюдается жестоких столкновений на этнической почве. Что позволяет демонстрировать внешнему миру опыт межэтнического взаимодействия, при котором делается ставка на бесконфликтное существование[4].

Малайзии огромное внимание уделяется образованию, искусству, этикету, духовно-нравственной среде и сохранению национальных ценностей. Особенно чтится интеллектуальная толерантность, что очень актуально в полиэтническом обществе. Терпимое и уважительное отношение к другим взглядам, идеям, мнениям формирует у многочисленных этнических групп толерантность, а также позволяет избежать интеллектуальную интолерантность\*. Этнически дифференцированное гражданство\*[2]. гарантирует равные гражданские права в отличие от ее соседа Индонезии где расовое насилие очень часто принимает более жесткие формы.

Проводимые реформы в Малайзии в области толерантности хорошо отображаются в прогрессивном призыве «Единство - сила» - малазийского государства, выражающая единство этнического, религиозного и культурного разнообразия в стране. Особенно стоит отметить, что эта практика призыва превратила Малайзию в образцовое толерантное государство в Юго-Восточной Азии[3].

Один из факторов способствующий межкультурной коммуникации является совместное празднования государственных, религиозных праздников, а также проведение совместных фестивалей.

На сегодняшний день в Малайзии отмечают как государственные, так и религиозные праздники, проводятся открытые фестивали, способствующие выполнению одного из важных воспитательных функций, как возможность не только демонстрации достижений, в возможность взаимодействовать всех его участников. Что содействует активному объединению культур и этносов. А также может рассматриваться как фактор мультикультурного воспитания, которое направлено на развитие чувства понимания и уважения других культур, научить жить в мире и согласии с людьми разных национальностей, рас, верований, социальных групп. Позволив запустить процесс, адаптации участников к мультикультурной среде. Совместная деятельность, направлена и на предотвращение любых видов нетерпения в будущем. Так как конфликтогенная среда возникает в случае не знания что является эквивалентом нетерпимости.

Такие праздники как: Новый год - 1 января; Китайский Новый год - январь или февраль; Нари Рая Пуаса - январь - февраль (конец Рамадана, трехдневный праздник); Праздник Весак - апрель или май; День труда - 1 мая; День рождения

---

\* Интеллектуальная интолерантность - нетерпимость к идеи, мнению и убеждению.

\* Этнически дифференцированное гражданство – это гарантированность равных гражданских прав всех этнических меньшинств.

короля - 5 июня; День рождения Пророка - июль или август; День нации - 31 августа; Праздник лунного пирога - в районе сентября; Дипавали - октябрь/ноябрь; Рождество - 25 декабря[5]. Совместное празднование всех главных праздников в Малайзии, способствует формированию морально-ценностных отношений к особенностям различных культур, а также к их представителям.

Вопрос религиозной толерантности сегодня очень актуален, так как процесс культурной и межэтнической иммиграции может способствовать открытию мировых границ или создать угрозу безопасности, по этой причине тема культурной и межэтнической иммиграции не теряет своей актуальности. Проводимая политика культурной и межэтнической иммиграции в Малайзии демонстрирует готовность к диалогу. Что в свою очередь способствует укреплению межкультурной, межэтнической, межконфессиональной толерантности.

Существование религиозного диалога направленного на толерантное отношению к чуждым верованиям предотвращает угрозу конфликта и обострения межэтнических отношений в обществе. Направляет общество в мирное русло, располагает общество к международному сотрудничеству. Помогает преодолеть трудности в общении с представителями других народностей и культур.

Межкультурная коммуникация очень важна, она позволяет предотвратить конфликты, в случае их возникновения поможет сгладить все различия между представителями других культур. Уровень межэтнической коммуникации показатель готовности правительства и всего государства не к борьбе против экстремизма, ксенофобии, терроризма или к любой иной агрессии, а способствует ее предотвращению.

Понимание и принятие принципа права на свободу, культурное развитие, принципа равноправия народов, защита от угрозы или применения силы против культурной целостности защита меньшинств не допускается в Малайзии в свою очередь, демонстрируя мировой общественности политику толерантности в Малайзии.

### Литература

1. Embong A. R. The culture and practice of pluralism in postcolonial Malaysia //The politics of multiculturalism: Pluralism and citizenship in Malaysia, Singapore, and Indonesia. – 2001. – С. 59-85.
2. Hefner R. W. (ed.). The politics of multiculturalism. – University of Hawai'i Press, 2001. P 29
3. Гаджиев А.Н., Джафарова Е.Х., Мамедов И.М. Введение в мультикультурализм. Баку, Мутарджим, 2018.С 264-265
4. Золотухин И. Н. Малайзия в зеркале этноконфессиональной ситуации: история и современность //Ойкумена. Регионоведческие исследования. – 2010. – №. 1 (12). – С. 7-17.



5. Кинг В. Малайзия. Обычай и этикет. – Издательство Астель 2009.  
С.33
6. Кузнецов А. М., Золотухин И. Н. Этнополитическая история Азиатско-Тихоокеанского региона в XX-начале XXI вв. – Изд-во Дальневосточного федерального ун-та, 2010.

### Глоссарий

\* Интеллектуальная интолерантность - нетерпимость к идеи, мнению и убеждению.

\* Этнически дифференцированное гражданство – это гарантированность равных гражданских прав всех этнических меньшинств.

## **РОЛЬ ІНТЕЛЕКТУАЛЬНОЇ ЕЛІТИ У РОЗРОБЦІ ТА ФОРМУВАННІ ІДЕОЛОГІЇ СУЧАСНОЇ ДЕРЖАВИ**

**Білозерова Яна Валеріївна**

аспірант кафедри політології

Одеський національний університет імені І.І. Мечникова, Україна

Політична трансформація та демократизація суспільного життя в Україні потребують ідеологічного підґрунтя, яке забезпечить об'єднання суспільства, визначить систему політичних орієнтацій, зорганізує політичну свідомість, що є основою практичних форм політичної участі. Сучасна ідеологія включає в себе поглядів та ідей політичного, правового, духовного, етичного та філософського характеру. Вона спрямована на пояснення, за допомогою яких інструментів ті чи інші явища стали такими, якими вони є. Формування ідеології в умовах демократичних змін відбувається в межах інститутів держави та громадянського суспільства. Проте провідна роль на полі формування політичних ідей належить представникам інтелігенції, що складають основу інтелектуальної еліти.

Варто відзначити, що основною характеристикою сучасного суспільства є ідеологічний плюралізм, а також запровадження системи заходів ідеологічного характеру. Забезпечення формування плюралістичної політичної ідеології – завдання інтелектуальної еліти, а впровадження заходів ідеологічного впливу – політико-управлінської еліти. Тому можна зробити висновок, що ефективна система функціонування політичної ідеології складається зі спільної співпраці інтелектуальної та політичної еліт. Проте, на мою думку, саме інтелектуальній еліті належить першість на полі ідеологічного забезпечення політико-правових трансформацій, оскільки саме вона є основним виробником ідей.

До аналізу проблем політичної ідеології звертались західні (Т. Бейл, Р. Беллами, Д. Марч, Г. Стокер, А. Хейвуд ті ін.) та вітчизняні (В. Андрущенко, В. Горбатенко, В. Денисенко, М. Кисельов, М. Михальченко, М. Попович, Ф. Рудич, О. Салтовський, М. Хилько тощо) науковці.

Варто відзначити, що у формуванні єдиної національної ідеології зацікавлені основні суб'єкти політики. Посилення уваги до проблематики ідеології в сучасному суспільстві пов'язано з розвитком громадянського суспільства в Україні.

Проблема формування інтегративної ідеології може бути вирішена шляхом узгодження правлячою елітою ідейних підвалин, запропонованих інтелектуальною елітою. На цьому тлі інтелігенція постає як ідеологічний лідер суспільних перетворень, інтелектуальна еліта пропонує себе як для виконання функцій ідеологічної творчості. Завдання правлячої еліти – обрати об'єднані, консолідуючі концепти серед запропонованих інтелектуальною елітою.

Ідеологія як соціальний феномен потребує розгляду у двох аспектах: онтологічному і гносеологічному. В першому аспекті ідеологія постає як один із базових соціальних інститутів, а в другому – дослідження ідеології передбачає вивчення ідеологічних компонентів українського суспільства. Ідеологія як відносно систематизована сукупність уявлень, поглядів, сутнісною рисою яких є функціональний зв'язок з інтересами і спрямуваннями соціальних груп, є невід'ємним функціональним компонентом громадянського суспільства, однією з його підвалин. На думку М. Козловець, «постаючи теоретичною формою обґрунтування та легітимізації суспільних цінностей, ідеологія з точки зору функціональної ролі в суспільстві – це суспільний інтегратор і координатор в рамках світоглядних полів та в умовах відцентрово спрямованої свідомості окремих соціальних груп» [1, с. 36]. Провідне місце тут належить політичній ідеології, яка являє собою «систему концептуально оформлених уявлень, ідей і поглядів на політичне життя, що віддзеркалює інтереси, світогляд, ідеали, умонастрої людей, класів, націй, суспільства, політичних партій, громадських рухів та інших суб'єктів політики» [2, с. 226].

Логіка формування політичної ідеології в демократичному суспільстві полягає в перетворенні інтересів різних груп представників громадянського суспільства в альтернативні, належним чином обґрунтовані, що забезпечить їх реалізацію саме на державному рівні. Інтелігенція покликана виробляти ідейні підвалини для застосування компромісних політичних рішень з метою узгодження конкуруючих інтересів різних груп суспільства. За допомогою політичної ідеології відбувається формування громадської думки, значення якої в умовах громадянського суспільства постійно зростає. Політичні інститути й політичні теорії взаємопроникають і зливаються в умовах існування загальнонаціональних демократичних ідеологічних цінностей, що призводить до об'єднання людей, об'єктів та подій для забезпечення суспільного блага [3, с. 20].

На мою думку, будь-які політичні чи соціально-економічні реформи не можуть мати успіху без відповідного ідеологічного обґрунтування і програмного забезпечення. У той же час, будучи потужним засобом впливу на індивідуальну і групову свідомість, ідеологія може бути використана у такий спосіб, що спричиняє суттєву шкоду моральним та світоглядним засадам громадянського суспільства. Саме тому провідним творцем ідеології в суспільстві, і в першу чергу політичної, має бути інтелектуальна еліта, що за визначенням М. Янга та Д.Бела, є носієм унікальних інтелектуальних ресурсів та творцем нової елітарної культури, що робить найбільший внесок у розвиток суспільства [4; 5]. За словами Т. ван Дейка, ідеологія, як одна з основних форм соціального пізнання, здійснює управління соціокультурними знаннями окремих членів групи та ідеосферою групи в цілому [6, р. 21]. Вона виступає не лише як інтегруючий фактор, а також розмежує політико-культурний простір на відповідні сегменти, формуючи своєрідну нормативно-символічну матрицю, яка полегшує соціально-політичну ідентифікацію громадян [7].

Отже, інтелектуальна еліта, формуючи ідеологічні підвалини суспільного життя та створюючи механізм взаємозв'язку ідеології та політики, виступає в ролі посередника в системі узгодження інтересів між інститутами

громадянського суспільства та політико-управлінською елітою.

**Список літератури:**

1. Козловець М. А. Ідеологія і становлення громадянського суспільства в Україні. *Гуманітарний вісник ЗДІА*. 2007. № 28. С. 36–41. URL : <http://eprints.zu.edu.ua/214/>.
2. Політологічний енциклопедичний словник / Упорядник В. П. Горбатенко; За ред. Ю. С. Шемшученка, В. Д. Бабкіна, В. П. Горбатенка. 2 вид., доп. і перероб. Київ : Генеза, 2004. 398 с.
3. Себайн Джордж Г., Торсон Томас Л. Історія політичної думки. / Пер. з англ. – Київ : Основи, 1997. 838 с. URL : <http://litopys.org.ua/istpolit/ipd.htm>.
4. Bell D. *The Cultural Contradictions of Capitalism*. New York, 1976. URL : <https://voidnetwork.gr/wp-content/uploads/2016/08/The-Cultural-Contradictions-of-Capitalism-by-Daniel-Bell.-Book.pdf>
5. Young M. *The Rise of the Meritocracy. 1870–2033. An Essay on Education and Equality*. London : Penguin Books, 1961. 189 p. URL : [https://kuangaliablog.files.wordpress.com/2017/04/michael\\_young\\_the\\_rise\\_of\\_the\\_meritocracy\\_classbookfi.pdf](https://kuangaliablog.files.wordpress.com/2017/04/michael_young_the_rise_of_the_meritocracy_classbookfi.pdf).
6. Dijk T. A. van. Ideological Discourse Analysis. *Language and Peace / eds. C. Schaffner & A. Wenden*. Aldershot : Dartmouth Publishin, 1995. 28 p. URL : <http://www.discourses.org/OldArticles/Ideological%20discourse%20analysis.pdf>.
7. Конопелько О. В. Функції ідеології: позитивний та негативний аспект. *Форум права*. 2013. № 1. С. 479–485. URL : <http://archive.nbu.gov.ua/e-journals/FP/2013-1/13kovtna.pdf>.

## FEATURES OF CALCULATION OF STRESSES CAUSED IN METAL STRUCTURES

**Zhiguts Yuriy,**

doctor of technical sciences, professor,

**Lazar Vasil,**

candidate of technical sciences, associate professor

**Pallay Dezso,**

Senior Lecturer,

Associate Professor of the Department of Mathematics and Informatics

Ferenc Rákóczi II. Transcarpathian Hungarian Institute, Ukraine

**Introductions.** Studies of flooding and dehydration of metals indicate the emergence of hydrogen concentration inhomogeneity's [1], which initiate stress in metals from changes in hydrogen concentration. Therefore, taking into account the internal stresses of hydrogen is relevant for the development of modern technologies in the design of structures that are operated in interaction with hydrogen-containing media. It should be noted that in such studies, attention was paid to the unilateral effect of mechanical stresses on the distribution of hydrogen concentration [2,3]. At the same time, the improvement of these developments requires detailed studies of the stress-strain state caused by hydrogen. In [4], an estimate of the stress field caused by diffuse hydrogen atoms in a solid metal cylinder is presented. The approach proposed in this paper is used to estimate the stress field for infinite bodies.

**Aim of work.** The authors set out to propose a mathematically sound method for estimating the stress field for finite bodies, taking into account the influence of hydrogen, testing it in experimental conditions, and establishing compliance.

**Calculation by the finite element method of hydrogen stresses in a metal body of limited size.** It is almost impossible to obtain an analytically closed solution of equation (1) for finite domains. To solve it, we use the finite element method and divide the studied body into  $n$  finite elements. We will look for the solution of equation (1) in the form of a schedule by basic functions  $N_i$ :

$$C(x, y, z, t) = \sum_{i=1}^m N_i(x, y, z) C_i(t) = [N]^T [C], \quad (2)$$

where  $N_i$  – function functions [5];  $m$  – the number of nodes in the element;  $C_i(t)$  – the value of the hydrogen concentration in the  $i$  node of the finite element.

According to [5], equation (2) is written in the form

$$[M_{aa}] \left[ \frac{\partial C}{\partial t} \right] + [K_{1aa}] [C] = [F_a] - [K_{1ac}] [C_c] - [K_{2ac}] [C_c] - [K_{2aa}] [C] \quad (3)$$

$$\left[ \frac{[M_{aa}]}{\Delta t} + [K_{aa}] \right] [C]_{t+\Delta t} = [F_a] + \left( \frac{[M_{aa}]}{\Delta t} - [K_{2aa}] \right) [C]_t - ([K_{1ac}] + [K_{2ac}]_t) [C_c] \quad (4)$$

Equation (6) makes it possible to calculate the value of hydrogen diffusion in the studied body. The principle of virtual work for quasi-static equilibrium equations in stepwise formulation for the moment can be written as follows:

$$\int_V \delta([\varepsilon]^T)^{t+\Delta t} [\Delta\sigma] dV = \int_\Gamma \delta([u]^T)^{t+\Delta t} [\Delta p] d\Gamma + \int_\Gamma \delta([u]^T)^{t+\Delta t} \{p\}^t d\Gamma - \int_V \delta([\varepsilon]^T)^{t+\Delta t} ([\sigma])^t dV, \quad (5)$$

where,  $[\Delta\sigma]$ ,  $[\Delta p]$  respectively, the vectors of Cauchy stress increases and surface forces over time  $\Delta t$ ;  $\delta([\varepsilon])^{t+\Delta t}$  and  $\delta([u])^{t+\Delta t}$  – virtual variables of total deformations and displacements at the time  $t + \Delta t$ ;  $V$  and  $\Gamma$  – volume and surface of the body.

To solve the problem, we use the finite element method with the breakdown of the integration domain  $V$ . Then we write the vectors of the displacement fields through the shape functions  $N_i$  and the vector of nodal displacements  $[u]$ . If we take into account relation (1) and assume that the vectors  $[p]$  and  $[\Delta p]$  levels are zero, the increase in stress can be calculated as follows:

$$[K] = \int_{V^e} [B]^T [D] [B] dV, [F_H]_{t+\Delta t} = \int_{V^e} [B]^T [D] [\varepsilon_H]_{t+\Delta t} dV, [F_S]_t = \int_{V^e} [B]^T [\sigma]_t dV \quad (6)$$

where  $[D]$  – the elastic matrix.

Using numerical solutions of finite element equations (6) and (7), we find the stresses that are caused by changes in the concentration of hydrogen in the material. Let's illustrate this on cylindrical samples. The first template is a solid cylinder of radius  $r_1 = b$  and length  $2h$ . The second template is a cylinder of radius  $r_1 = b$  and length  $2h$ , which has a groove in the middle with a radius  $R$ , and the radius of the jumper is equal  $a$ .

Note that for samples 1 and 2 we consider cases when they are free and clamped at one end. In the case of specimen-free specimens, consider only half of them. Also in the calculations, we assume that the hydrogen flow is zero. Boundary and initial conditions for all cases are those  $C(r, z, 0) = C_0, n p u r, z \in S_1$ ,  $C(r, z, t) = C_c, n p u r, z \in L_1$ , where  $S_1$  – the area of the axial section of each of the cylinders;  $S_2$  – lines formed by the axial section of the surface and the end (unfixed)

of the cylinder. The calculations were performed for two cases of boundary conditions: flooding ( $C_0 = 0, C_c = 5 \text{ mol/m}^3$ ) and dehydration ( $C_0 = 5 \text{ mol/m}^3, C_c = 0$ ) of the templates. In the future, all calculations were performed with the following parameters: Young modules  $E = 2.1 \cdot 10^5 \text{ MPa}$ , Poisson's ratio  $\nu = 0.3$ ,  $D = 10^{-10} \text{ m}^2/\text{s}$ ,  $R = 8.31 \text{ J}/(\text{mol} \cdot \text{K})$ ,  $m^3/\text{mol}$ ,  $T = 295 \text{ K}$ ,  $a = 5 \text{ mm}$ ,  $b = 10 \text{ mm}$ ,  $R_1 = 2.5 \text{ mm}$ ,  $h = 40 \text{ mm}$ ,  $h_1 = 9 \text{ mm}$ .

To solve equations (6) and (8), a set of programs was created, which found the change in hydrogen concentration and the corresponding increase in stress for any time [4] when hydrogen saturation and dehydration of a long cylinder. There is an almost complete coincidence of the results obtained with the help of the program and [4]. The unclamped cylinder was divided into 900 four-node elements (966 nodes). Accordingly, for a clamped cylinder 1800 elements (1911 knots). The calculations were performed for the time of hydrogen saturation (dehydration) for 100 hours. Stresses  $\sigma_{rr}$  during hydrogen saturation and dehydration are equal in absolute value and differ only in sign. Analysis of the obtained numerical results showed the same results for other stresses in the whole time field.

**Conclusions.** Therefore, analytical relations for the calculation of stress and strain components in metals with hydrogen concentrations are established. Numerical calculations of the distribution of such components and the concentration of hydrogen inside the cylinder of finite length are performed. In the process of dehydration of the cylindrical specimen, a compression zone is observed inside it, and tensile stresses are present near the surface. During flooding, the stress pattern is opposite (there is a uniform tensile zone inside the sample). At the surface of the cylindrical sample, the compressive stresses become more intense.

### References

1. Babych S., Lazar V., Dihtyaruk M., Zhiguts Yu. Contact problems for preliminary strips reinforced by thin elastic overlays stringers // The 4th International scientific and practical conference "Innovations and prospects of world science" (December 1-3, 2021) Perfect Publishing, Vancouver, Canada. 2021. P. 220 -225.
2. Numerical analysis of hydrogen diffusion problems using the finite element method / H.Kanayama, T.Shingoh, S.Ndong-Mefane et al. // J. Theoretical and Applied Mechanics Japan. – 2008. – 56. – P. 389–400.
3. Hutton D.W. Fundamentals of finite element analysis. – New York: McGraw-Hill, 2004. – 494 p.

# ДОЦІЛЬНІСТЬ ТА ПОРЯДОК ПРОВЕДЕННЯ УТИЛІЗАЦІЇ 152 ММ АРТИЛЕРІЙСЬКИХ ПОСТРІЛІВ ІНДЕКСІВ ВШ2 (ВШ5)

**Матухно Василь Васильович**

кандидат технічних наук  
заступник начальника кафедри піротехнічної та спеціальної підготовки  
Національний університет цивільного захисту України, Україна

**Шевчук Олександр Русланович**

кандидат наук з державного управління,  
начальник кафедри піротехнічної та спеціальної підготовки  
Національний університет цивільного захисту України, Україна

**Смирнов Олег Миколайович**

старший викладач кафедри піротехнічної та спеціальної підготовки  
Національний університет цивільного захисту України, Україна

Пропоную конкретну технологію розрядження 152 мм артилерійських пострілів індексу ВШ2 (ВШ5) зі снарядами з готовими вражаючими елементами індексу Ш2 у остаточно спорядженому стані трубкою ДТМ-75 до 152 мм Гармати-Гаубиці (ГГ) Д-20, САУ 2С3 (Акація) та Гаубиці-Гармати зрз. 37 р. МЛ-20М, а саме шляхом їх розбирання на елементи. ВШ2 (ВШ5) особливо недоцільно утилізувати методом підриву (рис. 1) [1].



Рисунок 1 – А) Загальний вид пострілу 3ВШ2 з повний змінним бойовим зарядом індексу ЖН-546 (по ВБК – 54-БН-546) вагою 8,31 кг

## Розбирання 152-мм ВШ2 (ВШ5) на елементи

Дійсний комплект документів визначає порядок організації і проведення робіт з розбирання ВШ2 (ВШ5) з закінченим гарантійним терміном зберігання на ділянці, обладнаній у виробничому приміщенні цеху.

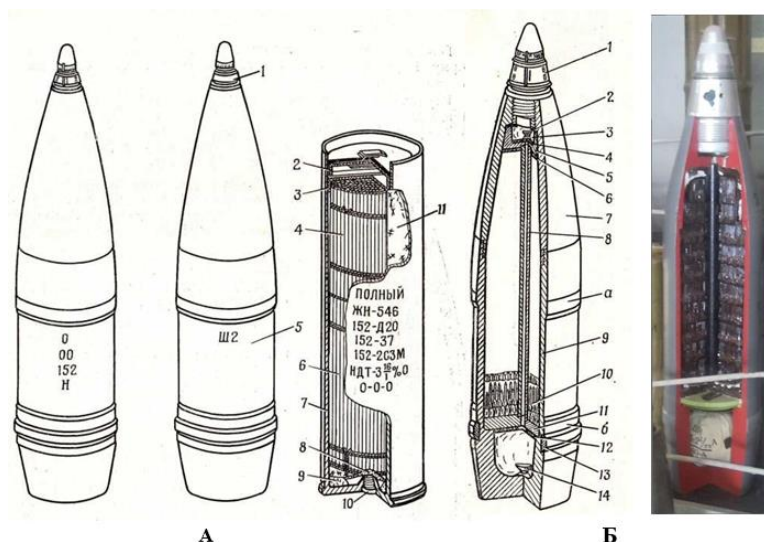

Перед початком роботи місце по розбиранню ВШ2 (ВШ5) має бути оснащено справним інструментом, засобами пожежогасіння й індивідуального захисту.

Таблиця 1

Вагові характеристики та матеріали, що отримуються під час розбирання 152 мм артилерійських пострілів ВШ2 (ВШ5) з ДТМ-75 до 152 мм Гармати-Гаубиці Д-20, САУ 2С3 (Акація)

№ з/п	Найменування елементів		із змінним бойовим зарядом	
			повним	зменшеним
1	Індекс пострілу	індекс	ВШ2	ВШ5
2	Індекс снаряда	індекс	Ш2	Ш2
3	Вага з ящиком (брутто), 1 шт.	Вага (кг)	83	79
4	Вага пострілу з ДТМ-75	Вага (кг)	60,2	56,0
5	Вага пострілу без ДТМ-75	Вага (кг)	59,5	55,3
6	Вага ДТМ-75	Вага (кг)	0,7	0,7
7	Корпус снаряда	марка	Ст.45Х1	Ст.45Х1
		Вага (кг)	22,22	22,22
8	Пригвинтна головка	марка	С-60	С-60
		Вага (кг)	4,5	4,5
9	Втулка	марка	АД1М	АД1М
		Вага (кг)	0,3	0,32
10	Трубка передавальна	марка	Д16Т	Д16Т
		Вага (кг)	0,45	0,45
11	Діафрагма	марка	Ст.45Х1	Ст.45Х1
		Вага (кг)	1,72	1,72
12	Моноблок із стрілоподібними забійними елементами у поліетиленовому футлярі	марка	забійні елементи	
		Вага (кг)	8,55	8,55
		марка	воск	парафин
		Вага (кг)	4,4	4,4
13	Вишибний заряд (верхній та нижній пучки)	марка	ДРП-2	ДРП-2
		Вага (кг)	0,37	0,37
14	Прокладки картонна, гумова	марка	гумова	гумова
		Вага (кг)	0,007	0,007
		марка	картон	картон
		Вага (кг)	0,005	0,005
15	Провідний поясок (залізо-керамічний або мідний)	марка	ДКРХМ	–
		Вага (кг)	0,758	–
		марка	–	МН-95-5
		Вага (кг)	–	0,526
	<b>Загальна вага Ш2 без ДТМ-75</b>	<b>Вага (кг)</b>	<b>42,86</b>	<b>42,86</b>

№ з/п	Найменування елементів	із змінним бойовим зарядом		
		повним	зменшеним	
16	Г-540 тільки для 2С3 і ПГ МЛ-20, Д-20 або 4Г4ст для ПГ МЛ-20, Д-20	марка	ЛК-75-05	або Ст11ЮА
		Вага (кг)	<b>7,5</b>	<b>6,35</b>
17	Змінний бойовий заряд (БЗ)	індекс	ПОВНИЙ 54-ЖН-546 (БН-546)	ЗМЕНШЕНИЙ 54-Ж-545У (Б-545У)
		марка	НДТ-3 16/1	4/1
		Вага (кг)	7,98	1,215
		марка	8/1УГ	9/7
		Вага (кг)	0,18	2,775
		марка	–	8/1 тр
		Вага (кг)	–	0,1
		марка	ДРП-1	ДРП-1
	Вага (кг)	0,15	0,05	
		картонаж	У№12 картон	
		Вага (кг)	0,1	0,1
		картонаж	НІІ №8 картон =	
	Вага (кг)	0,077	0,077	
	<b>Загальна вага БЗ</b>	<b>Вага кг)</b>	<b>8,487</b>	<b>4,317</b>
18	КВ-4 (54-К-001)	Вага (кг)	0,069	0,069

Роботи з утилізації ВШ2 (ВШ5), шляхом їх розбирання на елементи за допомогою спецобладнання, доцільно виконувати в послідовності відповідно таблиці 2.

Таблиця 2.  
Перелік операцій під час розбирання 152 мм ВШ2 (ВШ5)

№ операції	Відомість операції
<b>Операція №1</b>	Подача ящиків із ВШ2 (ВШ5) з автомобілю до цеху, та укладання на технологічний стіл (візок)
<b>Операція №2</b>	Видалення стопорних вилок, відкривання замків та кришки ящика. Видалення верхніх вкладишів та парафінованого паперу. Видалення снарядів Ш2 та гільз з бойовими зарядами з ящика та подача їх на наступну операцію
<b>Операція №3</b>	Контроль ящиків на повноту вилучення пострілів, вкладання вкладишів і парафінованого паперу, закривання порожніх ящиків і передача їх на ділянку упакування елементів після розбирання ВШ2 (ВШ5)
<b>Операція №4</b>	Видалення мастила з поверхні снаряду Ш2. Контроль снарядів по партіям (номенклатурам) на придатність до розбирання на елементи

<b>№ операції</b>	<b>Відомість операції</b>
<b>Операція №5</b>	Закріплення снарядів у пристосуванні, вигвинчування ДТМ-75 або холостої пробки. Укладання трубок ДТМ-75 (холостої пробки) у зборку
<b>Операція № 6</b>	Закріплення снарядів у пристосуванні, вигвинчування пригвинтної головки та укладання їх у зборку. Подача снарядів на наступну операцію
<b>Операція № 7</b>	Розбирання снаряду на елементи. Укладання елементів у пристосовані ящики (зборки)
<b>Операція № 8</b>	Закріплення корпусу снаряда у станку та зняття мідного ведучого пояска
<b>Операція № 9</b>	Розміщення моноблоку з готовими вражаючими елементами у електропечі, нагрів та вилучення парфіно-церезинової (воску) суміші, укладання готових вражаючих елементів у зборку
<b>Операція № 10</b>	Пакування елементів після розбирання снарядів у штатні ящики. Закривання, пломбування та маркування ящиків з елементами
<b>Операція № 11</b>	Контроль пакування елементів у ящиках. Видача елементів (після розбирання артилерійських снарядів) у пристосованих ящиках до місця зберігання
<b>Операція № 12</b>	Видалення мастила з поверхні гільз Г-540 із зарядами. Контроль зарядів по партіям (номенклатурам) і придатність до розбирання на елементи. Подача зарядів до місця вигвинчування КВ-4
<b>Операція № 13</b>	Закріплення гільз Г-540 із зарядами у пристосуванні та вигвинчування КВ-4 з гнізда гільзи. Укладання КВ-4 у зборку та подача зарядів на наступну операцію
<b>Операція № 14</b>	Через отвір під КВ-4, за допомогою підвищеного тиску, вилучення посиленої та нормальної кришок. Укладання кришок у зборку
<b>Операція № 15</b>	Розбирання бойового заряду на елементи та укладання їх за видами у зборки
<b>Операція № 16</b>	Контроль гільз Г-540 на повноту видалення пороху. За необхідністю очистка гільз від залишків пороху. Укладання гільз Г-540 однакової кількості, у пристосоване закупорювання
<b>Операція № 17</b>	Зважування пороху (елементів зарядів) та пакування елементів зарядів, однакової кількості, у справне закупорювання
<b>Операція № 18</b>	Закривання, пломбування та маркування закупорювання з елементами бойових зарядів
<b>Операція № 19</b>	Контроль пакування елементів бойових зарядів у ящиках. Видача елементів зарядів у штатному закупорюванні з цеху
<b>Операція № 20</b>	Допоміжні операції: Різання паперу і просочення її парафіном. Сортування парафінованого паперу (б/в). Нарізання

№ операції	Відомість операції
	пломбувального дроту на шматки необхідної довжини виготовлення трафаретів і ярликів

Для організації потокового методу проведення робіт, під час розбирання 152 мм артилерійських пострілів індексів ВШ2 (ВШ5), всього застосовується 27 складальник боєприпасів. Дозволяється одночасне знаходження в цеху ВШ2 (ВШ5): на пункті обігріву – 100 од., у приміщенні з розряджання – 2 од.

Залишати в кінці робочого дня елементи зарядів у пристосованому закупорюванні на пункті видачі. Час на розбирання одного виробу ВШ2 (ВШ5) – 147,42 чол./год. (відповідно кошторисної калькуляції)

#### **Під час розбирання 1000 одиниць ВШ2 (ВШ5) отримаємо:**

1) Чорний метал вид 501 (Ст.45Х1, С-60) = 36,99 т – 8 контейнерів; 2) Латунь (ЛК-75-05) = 1000 од. (7,5 т) – 2 контейнера; 3) Алюміній (АД1М, Д16Т) = 0,75 т – 50 ящиків по 15 кг; 4) Мідь (МН-95-5) = 0,526 т – 35 ящиків по 15 кг; 5) Картон (кришка У№12, НШ №8) – 0,177 т – 8 мішків; 6) Гумова прокладка = 7,0 кг – 1 ящик; 7) Полум'ягасник п/м 18/1 УГ = 0,18 т – 9 мішків по 20 кг; 8) Нітрогліцериновий п/м НДТ-3 16/1 = 7,98 т – 399 мішків по 20 кг; 9) ДРП-2 або ДРП-1 = 0,52 т – 52 пенали ЯК43 по 10 кг; 10) КВ-4 = 1000 од. (69,0 кг) – 4 ящика; 11) ДТМ-75 = 1000 од. (700 кг) – 50 ящиків по 20 од.;

**Або** 1) Піроксиліновий п/м 4/1 = 1,215 т – 61 мішок; 2) Піроксиліновий п/м 9/7 = 2,775 кг – 138 мішків; 3) Піроксиліновий п/м 8/1 тр = 0,1 т – 5 мішків. 4) Гільза 4Г4 ст (Ст11ЮА) = 1000 од. (6,35 т) – 2 контейнера.

Таким, чином, утилізація ВШ2 (ВШ5) способом розбирання на елементи представляє собою процес послідовного виконання операцій (див. таблицю 2).

Особливо небезпечні операції – № 7, 11, 15 та 18.

Таким чином розроблений порядок виконання операцій під час розбирання ВШ2 (ВШ5), які зберігаються на арсеналах, базах і складах з закінченим терміном зберігання. При використанні відповідної технології орієнтовна продуктивність розряджання ВШ2 (ВШ5) буде складати 100 шт. у зміну.

Утилізація артилерійських пострілів є роботою з підвищеною небезпекою, вимагає наявності висококваліфікованих фахівців, специфічного технологічного устаткування, виробничих і складських приміщень, що відповідають умовам вибухопожежобезпеки.

#### **Список літератури**

1. О.М. Смирнов, В.В. Барбашин, І.О. Толкунов. Утилізація та знищення вибухонебезпечних предметів: навч. посіб. Том 3. Організація утилізації та знищення ракет і боєприпасів на арсеналах, базах та складах. Харків, НУЦЗУ. ФОП Панов А.М. 2018 р. 416 с.

## **АЛГОРИТМ ВИРІШЕННЯ ПРОБЛЕМИ ПОПЕРЕДЖЕННЯ НАДЗВИЧАЙНИХ СИТУАЦІЙ**

**Матухно Василь Васильович**

кандидат технічних наук  
заступник начальника кафедри піротехнічної та спеціальної підготовки  
Національний університет цивільного захисту України, Україна

**Усачов Дмитро Володимирович**

викладач кафедри піротехнічної та спеціальної підготовки  
Національний університет цивільного захисту України, Україна

**Попов Іван Іванович**

кандидат технічних наук, доцент  
викладач кафедри управління та організації діяльності у сфері цивільного  
захисту Національний університет цивільного захисту України, Україна

Попередження надзвичайних ситуацій – це комплекс заходів, проведених завчасно і спрямованих на максимально можливе зменшення ризику виникнення надзвичайних ситуацій, а також на збереження життя і здоров'я людей, зниження розмірів збитку навколишньому природному середовищу і матеріальних втрат в разі їх виникнення.

На сучасному етапі попередження надзвичайних ситуацій повинне розглядатися як складний системний процес, що має багаторівневу структуру з відповідними взаємозв'язками та властивостями. Це означає, що попередження надзвичайних ситуацій в першу чергу слід розглядати як складний процес, що ґрунтується на аналізі загроз виникнення надзвичайних ситуацій в державі та її регіонах, прогнозуванні виникнення надзвичайних ситуацій та завчасному реагуванні з метою їх недопущення або пом'якшення можливих наслідків. При цьому прогнозування надзвичайних ситуацій повинне бути спрямованим на регулювання техногенної, природної та соціальної безпеки, оцінку загрози виникнення та завчасне реагування на надзвичайні ситуації. Процес пом'якшення наслідків надзвичайних ситуацій повинен бути спрямований в першу чергу на забезпечення готовності реагування підрозділів цивільного захисту держави. [1]

Таким чином, на теперішній час попередження надзвичайних ситуацій слід розглядати як складний системний процес, пов'язаний з аналізом загроз виникнення надзвичайних ситуацій, їх прогнозуванням та забезпеченням готовності реагування підрозділів цивільного захисту. Однак відомі методи та моделі володіють обмеженими можливостями щодо сумісного прогнозування загроз виникнення надзвичайних ситуацій та готовності реагування на них. Це породжує протиріччя – з одного боку це необхідність розглядати попередження надзвичайних ситуацій як складний системний процес, пов'язаний з сумісним

прогнозуванням загроз їх виявленням та завчасним реагуванням на них, а з другого боку – обмежені можливості для цього наявних методів та моделей.

Виходячи з цього вирішення цієї проблеми повинно передбачати рішення наступних пов'язаних між собою задач [2,3]:

1. Аналіз стану та особливостей загроз небезпек техногенного, природного та соціального характеру в державі та її регіонах на основі статистичних даних моніторингу. Ці дані мають бути основою для вирішення другої задачі.

2. Прогнозування надзвичайних ситуацій та можливих наслідків внаслідок них на основі аналізу статистичних даних моніторингу. Вирішення цієї задачі передбачає розробку методів та моделей прогнозування надзвичайних ситуацій та можливих наслідків внаслідок них як в цілому по державі, так і її регіонах. Результати прогнозу загрози виникнення надзвичайних ситуацій мають бути підґрунтям для вирішення третьої задачі.

3. Забезпечення готовності підрозділів реагування на загрози виникнення надзвичайних ситуацій з метою їх недопущення або пом'якшення можливих наслідків. Вирішення цієї задачі передбачає оцінку потенціальної технічної спроможності підрозділів цивільного захисту до виконання завдань за призначенням, розробку методу оцінки готовності підрозділів цивільного захисту до дій у надзвичайних ситуацій, розробку методів та моделей ресурсного забезпечення готовності підрозділів цивільного захисту до дій у надзвичайних ситуаціях.

4. На основі вирішення перших трьох задач створення системної моделі сумісного прогнозування кількості надзвичайних ситуацій та оцінки готовності підрозділів реагування в інтересах попередження надзвичайних ситуацій різного характеру в реальних умовах.

Алгоритм вирішення проблеми попередження надзвичайних ситуацій різного характеру в реальних умовах представлено на рис. 1. Він передбачає вирішення першої задачі на основі аналізу техногенної та природної небезпеки в державі та її регіонах, розробки статистичного методу оцінювання стану загроз території та населенню регіонів держави та кількісної порівняльної оцінки техногенної, природної та соціальної безпеки регіонів держави. Для вирішення другої задачі необхідно розробити методи та моделі прогнозування можливої кількості надзвичайних ситуацій за характером та рівнями, можливої кількості надзвичайних ситуацій техногенного, природного характеру за видами та рівнями, а також можливих збитків внаслідок надзвичайних ситуацій. Вирішення третьої задачі передбачає розробку методів та моделей оцінки потенціальної технічної спроможності підрозділів цивільного захисту до виконання завдань за призначенням, оцінки готовності підрозділів цивільного захисту до дій при надзвичайних ситуаціях та ресурсного забезпечення з врахуванням стану техногенних, природних та соціальних небезпек для території та населення регіонів держави.



Рисунок 1. Алгоритм вирішення проблеми попередження надзвичайних ситуацій різного характеру в реальних умовах

Кінцевою метою вирішення цих задач має бути створення системної моделі сумісного прогнозування кількості надзвичайних ситуацій та оцінки готовності підрозділів реагування в інтересах попередження надзвичайних ситуацій різного характеру в реальних умовах.

### Список літератури

1. Ivanets H.V. System approach to forecasting and preparedness of response to emergency situations / H.V. Ivanets, S.A. Horielyshev, , D.S. Baulin, M.H. Ivanets, O.O. Novykova // *Naukovyi Visnyk Natsionalnoho Hirnychoho Universytetu*. Дніпро: НГУ, 2020. – Вип. №6. – С.109-114.
2. Ivanets H. Development of combined method for predicting the process of the occurrence of emergencies of natural character / H. Ivanets, S. Horielyshev, M. Ivanets, D. Baulin, I. Tolkunov, N. Gleizer, A. Nakonechnyi // *Eastern-European Journal of Enterprise Technologies*. 2018. Vol. 5, Issue 10 (95). P. 48-55.
3. Ivanets, H., Horielyshev, S., Sagradian, M., Ivanets M., Boikov, I., Baulin, D., Kozlov, Y., Nakonechnyi, A., Safoshkina, L. (2021). Development of organizational and technical methods for predicting emergency situations and possible losses as their results. *EUREKA: Physics and Engineering*, 5, 121-132. doi: <https://doi.org/10.21303/2461-4262.2021.002007>.

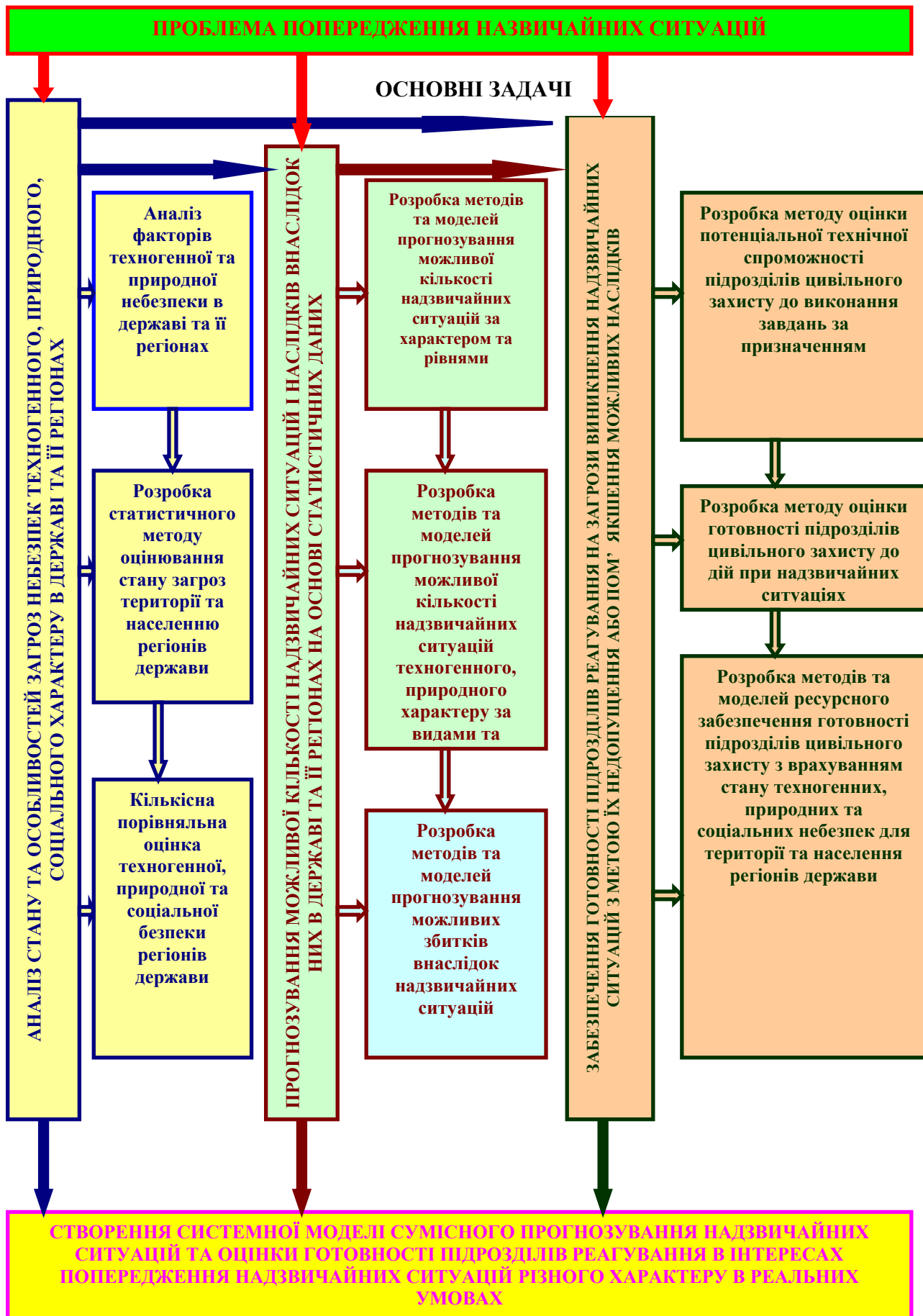

# ПОРІВНЯЛЬНИЙ АНАЛІЗ МЕТОДІВ ПРОГНОЗУВАННЯ НАДЗВИЧАЙНИХ СИТУАЦІЙ ПРИРОДНОГО ТА ТЕХНОГЕННОГО ХАРАКТЕРУ

**Матухно Василь Васильович**

кандидат технічних наук  
заступник начальника кафедри піротехнічної та спеціальної підготовки  
Національний університет цивільного захисту України, Україна

**Іванець Григорій Володимирович**

кандидат технічних наук, доцент  
доцент кафедри піротехнічної та спеціальної підготовки  
Національний університет цивільного захисту України, Україна

**Іванець Михайло Григорович**

кандидат технічних наук  
старший науковий співробітник наукового центру  
Харківський Національний університет Повітряних Сил імені Івана Кожедуба,  
Україна

Статистичні дані моніторингу надзвичайних ситуацій є основою для прогнозування та розвитку процесів їх виникнення. В теперішній час для прогнозування надзвичайних ситуацій одержали розвиток наступні підходи:

- імовірно-статистичний підхід, який заснований на зображенні небезпечних природних явищ або аварій техногенного характеру як пуасоновський потік випадкових подій;

- імовірно-детермінований підхід, який заснований на виявленні закономірностей розвитку природних явищ, зокрема, їх циклічності, що дозволяє використовувати підхід для середньо – і довго термінованого прогнозування.

Імовірнісний підхід до визначення процесів виникнення надзвичайних ситуацій найкращим чином забезпечує обґрунтованість оцінок і дозволяє врахувати кумулятивний ефект численних джерел невизначеності. Однак застосування імовірнісного підходу вимагає додаткових знань та даних, системного підходу до збору даних та розробки моделей процесів виникнення надзвичайних ситуацій.

Інтуїтивні методи прогнозу процесів виникнення надзвичайних ситуацій використовуються в тих випадках, коли неможливо врахувати вплив багатьох факторів через складність об'єкта прогнозування. У цьому випадку використовують експертні методи прогнозу, засновані на думках експертів із наступною обробкою отриманих результатів з метою виявлення основних критеріїв та тенденцій, властивих об'єкту. Такі методи використовуються для аналізу процесів, розвиток яких або повністю, або частково не піддається математичній формалізації, тобто для яких важко розробити адекватну модель (наприклад аварії на АЕС).

Моделі прогнозування розділяються на статистичні та структурні моделі. В статистичних моделях функціональна залежність між майбутніми і фактичними значеннями часового ряду, а також зовнішніми факторами задана аналітично. До статистичних моделей відносяться наступні групи: регресійні моделі, авторегресійні моделі, моделі експоненціального згладжування. Метою регресійного аналізу є визначення залежності між вихідною змінною і множиною зовнішніх факторів. Існує множина варіацій регресії: лінійні, нелінійні, логістичні, ступеневі, порядкові, авто регресії і т.п. До переваг даних моделей відносять простоту, гнучкість, а також однозначність їх аналізу і проектування. При застосуванні лінійних регресійних моделей результат прогнозу можна одержати значно швидше, чим при застосуванні інших моделей. Крім того, перевагою є прозорість моделювання, тобто доступність для аналізу всіх проміжних розрахунків. Основним недоліком нелінійних регресійних моделей є складність визначення виду функціональної залежності, а також труднощі визначення параметрів моделі. Недоліками лінійних регресійних моделей є низька адаптивність і відсутність спроможності моделювання нелінійних процесів. Важливою перевагою авто регресійних моделей є простота і прозорість моделювання, однозначність аналізу і проектування. Недоліками даного класу моделей є: велика кількість параметрів, ідентифікація яких неоднозначна і досить складна, низька адаптивність, а також лінійність, і як наслідок відсутність можливості моделювання нелінійних процесів, характерних наприклад для надзвичайних ситуацій природного характеру. В основу експоненціального згладжування закладена ідея постійного перегляду значень по мірі надходження фактичних. Останні доступні спостереження мають більший вплив на прогнозне значення, чим більш старші спостереження. Перевагами таких моделей є простота і однозначність аналізу. Недоліками є відсутність гнучкості.

В структурних моделях функціональна залежність між майбутніми і фактичними значеннями часового ряду, а також зовнішніми факторами задана структурно. До структурних моделей відносяться наступні групи: нейромережеві моделі, моделі на базі ланцюгів Маркова, моделі на базі класифікаційно-регресійних дерев. Основними перевагами нейромережевих моделей є нелінійність, адаптивність, масштабність та одноманітність їх аналізу. Основні недоліки - відсутність прозорості моделювання; складність вибору архітектури, високі вимоги до не протиріччя навчальної вибірки; складність вибору алгоритму навчання нейронної мережі і ресурсоємність процесу їх навчання. Переважають в цьому плані моделі на базі класифікаційно-регресійних дерев. Перевагами моделей на базі класифікаційно-регресійних дерев є: можливість швидкої обробки свержвеликих обсягів даних; швидкість та однозначність процесу навчання дерева, а також можливість використання категорійних зовнішніх даних. Недоліками даних моделей є неоднозначність алгоритму побудови структури дерева, відсутність однозначності їх аналізу.

При недостатній інформації про процеси виникнення надзвичайних ситуацій можна використовувати моделі на основі ланцюгів Маркова. Але в цьому випадку при прогнозуванні майбутнього стану процесу враховується тільки його

поточний стан і не враховується інформація попереднього розвитку процесу. Це не дозволяє прослідкувати динаміку процесу і виявити тенденції його розвитку.

Для моделювання процесів виникнення надзвичайних ситуацій природного характеру можна застосовувати так звані генетичні алгоритми (genetic algorithm, GA). Вони базуються на тому, що досліджуваний процес залежить від багатьох факторів і не має єдиної закономірності, яка б спостерігалася на всій його довжині, але на деяких проміжках часу можуть спостерігатися деякі закономірності. Тому використання методу генетичних алгоритмів можливе тільки для вирішення задач коротко термінованого прогнозу значень різних факторів, пов'язаних з розвитком надзвичайних ситуацій, але не визначення ймовірності виникнення і можливих їх наслідків.

Прогнозування техногенних надзвичайних ситуацій ґрунтується на оцінці технічного стану обладнання, техніки, оцінці людського фактору і факторів навколишнього середовища. Теоретичною основою оцінки техногенної безпеки може бути теорія надійності, відповідно до якої надзвичайні ситуації слід розглядати як «відмови» елементів системи, що призводять до порушення їхньої стійкості. При проведенні розрахунків вважається, що надзвичайні ситуації з негативними наслідками для основних небезпечних об'єктів підпорядковані розподілу Пуассона або Гауса. Розподіл Гауса та Пуассона більш адекватно описує процес виникнення надзвичайних ситуацій внаслідок відмови технічних систем, що повторюються, з великим ступенем зносу, а степеневі розподіли характерні для доволі рідкісних стихійних лих і катастроф.

Розглянуті методи і моделі прогнозування надзвичайних ситуацій мають свої переваги та недоліки. Найбільш перспективним напрямом удосконалення їх є створення комбінованих методів, що дозволяє компенсувати недоліки одних методів за допомогою інших і направлених на підвищення їх ефективності.

### Список літератури

1. Ivanets H.V. System approach to forecasting and preparedness of response to emergency situations / H.V. Ivanets, S.A. Horielyshev, , D.S. Baulin, M.H. Ivanets, O.O. Novykova // *Naukovyi Visnyk Natsionalnoho Hirnychoho Universytetu*. Дніпро: НГУ, 2020. – Вип. №6. – С.109-114.

2. Ivanets H. Development of combined method for predicting the process of the occurrence of emergencies of natural character / H. Ivanets, S. Horielyshev, M. Ivanets, D. Baulin, I. Tolkunov, N. Gleizer, A. Nakonechnyi // *Eastern-European Journal of Enterprise Technologies*. 2018. Vol. 5, Issue 10 (95). P. 48-55.

Scientific publications

MATERIALS

The VIII International Scientific and Practical Conference  
«Actual trends in science and practice»

Geneva, Switzerland. 195 p.

(February 28 – March 02, 2022)